



ДЕРЕВООБРАБОТКА

СТАНКИ • ОБОРУДОВАНИЕ • ОСНАСТКА

2014 ВЫПУСК 2





Возродим славную историю!

54-пушечный линейный корабль «Полтава», названный в честь решающего сражения Северной войны, был первым крупным военным кораблем, спущенным на воду в Санкт-Петербургском Адмиралтействе. Сегодня в поселке Лахта ведется постройка его достоверной реплики: по технологиям XVIII века и сохранившимся чертежам из вековых дубов современные мастера возрождают историю петровской России!

Спонсор проекта компания «ИТА-СПБ» обеспечила верфь современным деревообрабатывающим оборудованием JET.

Подробности на сайте: jettools.ru и poltava1712.ru





СЕМЬ ПРИЧИН ВЫБРАТЬ Jet

50 лет на рынке. Компания Jet была основана в США в 1958 году как поставщик станков. На сегодняшний день это самый успешный бренд на своем «домашнем» рынке и один из самых успешных во всем мире.

10 лет в России. Компания ООО «ИТА-СПб» была основана в 2004 году и является дочерним подразделением JPW Tools AG (Jet, Powermatic и Wilton). Сегодня ИТА - надежный, зарекомендовавший себя поставщик оборудования, соблюдающий все обязательства, связанные с послепродажным сервисом.

2 года гарантии. Качество и надежность оборудования, проверенные во всем мире, подтверждаются двухлетним гарантийным периодом.

4000 наименований запчастей на складе в России позволяют обеспечить оперативный ремонт оборудования как в гарантийный период, так и после него.

Лучшие модели станков, производимые с использованием качественных комплектующих. Большой оборот компании во всем мире позволяет иметь штат высококвалифицированных инженеров на предприятиях-производителях.

Помощь опытных специалистов. Любой станок, а тем более профессиональный, является сложным оборудованием. Правильный выбор, комплектация и дооснащение часто значат очень много. Располагая штатом специалистов в России, Jet выгодно отличается от компаний, сосредоточенных только на логистике и торговле.

Широкий ассортимент Jet – это в основном станки, начиная от самых простых для хобби и вплоть до промышленных с ЧПУ. Кроме того, расходные материалы и смежное оборудование других марок. Все это делает сотрудничество с Jet простым и удобным.

Поставщик Jet ООО «ИТА-СПб» - дочернее подразделение JPW Tools AG

Продукция Jet, известная на мировом рынке уже более полувека, производится международным концерном JPW Tools AG (Швейцария), аббревиатура в названии которого так и расшифровывается: Jet, Powermatic и Wilton.

На территории России эти марки эксклюзивно представляет компания «ИТА-СПб», основанная в 2004-ом году как дочернее подразделение, наделенное всеми правами по продаже, продвижению и техническому обслуживанию. Также «ИТА-СПб» предлагает продукцию некоторых других сторонних производителей, удачно дополняющую ассортимент JPW: Axminster, Carter Products, Groz, Maschtec, Minimax (SCM Group), Avola и пр.

Jet. Широкий ассортимент станков для работы с деревом и металлом. Основная часть ассортимента адресована профессионалам – небольшим мастерским и промышленным предприятиям, но есть и линейка доступных станков начального уровня для хобби. Кроме станков Jet производит и обширную номенклатуру грузоподъемного оборудования как ручного, так и с электроприводом.

Powermatic. Высококласные деревообрабатывающие станки для профессионалов, желающих иметь самое лучшее оборудование с отличными характеристиками и эксклюзивным исполнением. Особое позиционирование подчеркнуто «золотым» окрасом станков и хромированной отделкой. В США Powermatic – марка, признанная в среде профессионалов как золотой стандарт.

Wilton. Самый известный в мире и самый популярный в США производитель тисков. В ассортименте представлены оригинальные высококлассные тиски, сделанные в США на собственном заводе, и тиски стандартного уровня, изготавливаемые по заказу на сторонних фабриках. Также под маркой Wilton поставляется ручной инструмент профессионального уровня.

Groz. Крупнейший в мире производитель ручного инструмента, струбцин, столярных тисков, деревообрабатывающего инструмента, мерительного слесарного инструмента, оснастки для металло- и деревообрабатывающих станков и прочих изделий из металла. Завод располагается в Индии и функционирует с 70-х годов.





Carter Products. Наборы и комплектующие для «тюнинга» деревообрабатывающих станков с целью улучшения определенных характеристик, производимые небольшой американской компанией с 1929 года.



Minimax. Под этой маркой представлены итальянские деревообрабатывающие станки, дополняющие ассортимент Jet. Оборудование относится к профессиональному классу и предназначено для эксплуатации в небольших частных мастерских. Марка входит в SCM Group – один из крупнейших в мире производителей деревообрабатывающих станков.

Avola. Хорошо известный в западной Европе производитель строительного и прочего промышленного оборудования. Семейная компания занимается этим бизнесом с 1836-го, а непосредственно строительные пилы по дереву выпускает с 1950 года.

СОДЕРЖАНИЕ

ПИЛЕНИЕ		6-35
	Торцовочные пилы JMS-8L / JMS-10	6
	Торцовочно-усовочные пилы JSMS-8L / JSMS-10L	7
	Торцовочно-усовочная пила JMS-10S	8
	Лобзиковые станки JSS-16 / JSS-16E	9
	Строительная циркулярная пила JTS-315L	10
	Строительная циркулярная пила JTS-315SP	11
	Строительная циркулярная пила JTS-500	12
	Строительные циркулярные пилы BK450-10 и IC450-10	13
	Циркулярная пила JBTS-10	14
	Циркулярная пила JPS-10TS	15
	Циркулярная пила PM1000	16
	Циркулярные пилы JTAS-10DX / JTAS-12DX	17
	Циркулярная пила с подвижным столом JTS-600XL	18
	Циркулярная пила с подвижным столом SC1 Genius	19
	Циркулярная пила с подвижным столом JTS-700L	20
	Форматно-раскроечный станок JTSS-1600	21
	Форматно-раскроечный станок JTSS-1700	22
	Форматно-раскроечный станок JTSS-3200X	23
	Ленточнопильный станок JWBS-9X	24
	Ленточнопильный станок JBS-12	25
	Ленточнопильный станок JWBS-14Q	26
	Ленточнопильный станок JWBS-14DXPRO	27
	Ленточнопильный станок JWBS-16X	28
	Ленточнопильные станки JWBS-18Q / JWBS-20Q	29
	Ленточнопильный станок PM1800	30
	Ленточнопильные станки по дереву и металлу J-8201K / J-8203K	31
	Рекомендации по выбору полотен для ленточных пил	32
	Пильные ленты для станков JET	33
	Принадлежности для ленточнопильных станков Carter Products	34

ФУГОВАНИЕ и РЕЙСМУСОВАНИЕ		36-51
	Фуговальные станки 54A / 54A HH	36
	Фуговальные станки 60A / 60A HH	37
	Фуговальные станки PJ-1696 / PJ-1696 HH	38
	Рольганги MRT-2000 / HRS / HRS-V	39
	Роликовые опоры LRS-30 / LRS-70 / LRS-100 / LBS-100	39
	Устройство для перемещения станка JET	39
	Переносной рейсмусовый станок JWP-12	40
	Рейсмусовый станок JPM-13 CSX	41
	Рейсмусовый станок JWP-16 OS	42
	Рейсмусовый станок JWP-16 OS HH	43
	Рейсмусовый станок JWP-208-3	44
	Рейсмусовый станок JWP-209 HH	45
	Рейсмусовый станок JWP-201 HH	46
	Рейсмусовый станок JWP-2510	47
	Фуговально-рейсмусовый станок JPT-10B	48
	Фуговально-рейсмусовый станок JPT-260	49
	Фуговально-рейсмусовые станки JPT-310 / JPT-310HH	50
	Фуговально-рейсмусовые станки JPT-410 / JPT-410HH	51

ФРЕЗЕРОВАНИЕ		52-57
	Фрезерный станок JWS-34KX	52
	Фрезерный станок JWS-35X	53
	Фрезерный станок JWS-2700	54
	Фрезерный станок JWS-2600	55
	Фрезерный станок JWS-2800	56
	Фрезерный станок JWS-2900	57
	Устройства автоподачи заготовок JPF-2 / JPF-3 / JPF-34	58
	Универсальный фрезерный стол JRT-1	59

КРОМКООБЛИЦОВЫЕ СТАНКИ		60-61
	Кромкооблицовочное устройство JEB-1	60
	Кромкооблицовочный станок JEB-45	61

КОМБИНИРОВАННЫЕ СТАНКИ 62-65

Комбинированный станок JKM-300	62
5-функциональный комбинированный станок C30 Genius	64

ТОКАРНАЯ ОБРАБОТКА 66-79

Токарный станок по дереву JWL-1440L	66
Токарный станок по дереву JWL-1443	67
Токарный станок по дереву JML-1014i	68
Токарные станки по дереву JWL-1015 / JWL-1015VS	69
Токарный станок по дереву JWL-1220	70
Токарный станок по дереву JWL-1221VS	71
Токарный станок по дереву JWL-1442	72
Токарный станок по дереву JWL-1642	73
Токарный станок по дереву 4224B	74



Принадлежности для токарных станков	75
Копировальные устройства JCA-1100 / CTP901120	75
Принадлежности для токарных станков по дереву AXMINSTER	76
Токарные резцы KIRSCHEN	77
Принадлежности для токарных станков по дереву Carter Products	78

ШЛИФОВАНИЕ 80-93

Осцилляционный шпиндельный шлифовальный станок JBOS-5	80
Осцилляционный шпиндельный шлифовальный станок JOVS-10	81



Тарельчатый шлифовальный станок JDS-12	82
Тарельчато-ленточный шлифовальный станок JSG-64	83
Тарельчато-ленточный шлифовальный станок JSG-96	84



Тарельчато-ленточный шлифовальный станок Powermatic 31A	85
Станки для шлифования кантов EHVS-80 / OES-80 CS	86



Брашировальный (щёточно-шлифовальный) станок JBS-22	87
---	----



Барабанный шлифовальный станок 16-32 Plus	88
Барабанный шлифовальный станок 22-44 Plus	89

Двухбарабанные шлифовально-калибровальные станки DDS-225 / DDS-237	90
--	----

Шлифовальные круги, ленты и втулки	91
------------------------------------	----

ПАЗОВАЛЬНЫЕ СТАНКИ 94-97

Настольный долбежно-пазовальный станок JBM-5	94
Долбежно-пазовальные станки 719A / 719AS	95
Долбежно-пазовальный станок 720HD	96
Принадлежности для долбежно-пазовальных станков	97

ВЫТЯЖНЫЕ УСТАНОВКИ 98-107

Вытяжная установка DC-850	98
Вытяжная установка DC-900	99
Вытяжные установки DC-1200 / DC-2300	100
Технология VORTEX CONE от JET	101
Вытяжные установки DC-1100A / DC-1100CK	102
Вытяжная установка DC-1900A	103
Вытяжные установки DC-3500 / DC-5500	104
Вытяжная установка циклон CDC-2200	105
Система фильтрации воздуха AFS-1000 B	106
Принадлежности к вытяжным установкам	107

ЗАТОЧКА ИНСТРУМЕНТА 108-111

Заточные станки JBG-150 / JBG-200	108
Заточной станок JBG-10A	109
Шлифовально-полировальный станок JSSG-10	110

СВЕРЛЕНИЕ 112-114

Настольные сверлильные станки JDP-8L / JDP-10L	112
Вертикально-сверлильные станки JDP-10 / JDP-13 / JDP-15 / JDP-17F / JDP-20F	113
Радиально-сверлильные станки JDR-34 / JDR-34F	114

ВСПОМОГАТЕЛЬНОЕ ОБОРУДОВАНИЕ 115-119

Верстачные тиски и струбцины WILTON	115
Тиски столярные GROZ	116
Струбцины «мебельные» GROZ	117
Струбцины, инструмент для измерения и разметки GROZ	118

ТОРЦОВОЧНЫЕ ПИЛЫ JMS-8L / JMS-10

Hobby



JMS-8L



JMS-10



ОСОБЕННОСТИ:

- Дополнительная опора пилы (JMS-8L)
- Рабочий стол из алюминиевого литья
- Лазерный указатель линии реза
- Механизм блокировки вала для облегчения замены пильного диска
- Регулировка наклона пильного диска
- Регулировка поворота пильного диска
- Съемные и раздвижные расширители рабочего стола
- Регулируемый концевой упор заготовки (JMS-10)
- Прижим заготовки

ОПИСАНИЕ:

Jet JMS-8L и JMS-10 компактные торцовочные пилы, предназначенные для выполнения прямых и наклонных поперечных распилов в нешироких заготовках, таких как плинтусы, наличники, бруски, «вагонка» и т.п.. Точность в работе обеспечивается жесткой конструкцией «торцовок», все ответственные детали которых (шарнирный узел, маятниковый рычаг, пильный стол) выполнены из алюминиевого сплава.

Эти модели отличаются друг от друга мощностью, диаметром диска, максимальным сечением распиловки и некоторыми деталями оснащения. Так, у JMS-10 есть концевой упор заготовки, позволяющий ускорить изготовление партии деталей одной длины. У JMS-8L есть дополнительная опора сзади корпуса, повышающая устойчивость станка, так же важно, что 24-зубый пильный диск «восьмой» модели лучше подходит для быстрых резов, а 40-зубый диск у JMS-10 для чистовых. Обе пилы штатно оснащаются системой сбора опилок: через специальный патрубок они выбрасываются в фильтрующий мешок или во внешнюю систему аспирации. Есть и система лазерной разметки линии реза, позволяющая видеть линию предстоящего распила.

Jet JMS-8L и JMS-10 оснащены всеми необходимыми системами и функциями: возможность наклона и поворота пильной части, выдвигаемые расширители рабочего стола, винтовой прижим заготовки, фиксатор сложенного положения для компактного хранения/ удобной транспортировки и открывающийся при опускании пильной части защитный кожух.

СТАНДАРТНАЯ КОМПЛЕКТАЦИЯ:

- Пильный диск Z24 (JMS-8L), Z40 (JMS-10)
- Расширители рабочего стола
- Концевой упор (JMS-10)
- Прижим заготовки
- Лазерный указатель линии реза
- Мешок для сбора пыли



ТЕХНИЧЕСКИЕ ХАРАКТЕРИСТИКИ

Модель	JMS-8L	JMS-10
Артикул (230 В)	10000819M	10000820M
Потребляемая мощность	1,2 кВт	1,4 кВт
Частота вращения пильного диска на холостом ходу	5000 об/мин	4500 об/мин
Внешний (посадочный) диаметр пильного диска	210 (30) мм	254 (30) мм
Угол наклона пильного диска	0-45°	0-45°
Угол поворота пильного диска	-45-0-45°	-45-0-45°
Максимальная глубина пропила под углом 0° и 45°	60 и 25 мм	75 и 45 мм
Максимальная ширина пропила с поворотом 0° и 45°	120 и 80 мм	145 и 90 мм
Ширина рабочего стола (с расширителями)	400 (750) мм	400 (750) мм
Диаметр вытяжного штуцера	47 мм	40 мм
Габаритные размеры (ДхШхВ)	400x360x280 мм	435x450x470 мм
Вес	9 кг	17 кг

ТОРЦОВОЧНО-УСОВОЧНЫЕ ПИЛЫ JSMS-8L / JSMS-10L



Hobby



JSMS-8L



JSMS-10L

СТАНДАРТНАЯ КОМПЛЕКТАЦИЯ:

- Пильный диск Z40
- Расширители рабочего стола
- Концевой упор
- Прижим заготовки
- Лазерный указатель линии реза
- Мешок для сбора пыли

ОПИСАНИЕ:

Торцовочно-усовочные пилы Jet JSMS-8L и JSMS-10L имеют все необходимые функции распиловки с поворотом/наклоном и в дополнение к этому оснащены механизмом протяжки. Он обеспечивает продольный ход пильной части, благодаря чему больше длина реза и, соответственно ширина распиливаемых за один проход деталей (у обеих моделей она достигает 305 мм). Кроме того, возможность протягивать пилу может быть использована для нарезки шипов с краю заготовки (усовки) и для выполнения глухих пазов (глубину при этом ограничивают регулируемым упором).

Точность в работе и простота настройки обеспечиваются высокой жесткостью конструкции, все основные части которой (рабочий стол, маятниковый рычаг, шарнирный узел) отлиты из алюминиевого сплава. Обе модели оборудованы встроенными раздвижными расширениями рабочего стола, причем у JSMS-8L они выполнены из легкого сплава и оборудованы откидными концевыми упорами. У JSMS-10L расширения более привычные по дизайну, а концевой упор один и конструктивно выполнен отдельно от расширителя, хотя и монтируется на нем.

Пилы штатно оснащаются такими элементами, как система пылеудаления, откидной защитный кожух диска, фиксаторы основных углов поворота, стопор сложного положения для переноски и хранения, винтовой прижим заготовки и пр. Дополнениями к стандартному набору служат: электронная система быстрого торможения вала двигателя для сокращения времени выбега и лазерный указатель линии реза. У JSMS-8L есть удобная ручка для переноски.

ТЕХНИЧЕСКИЕ ХАРАКТЕРИСТИКИ

Модель	JSMS-8L	JSMS-10L
Артикул (230 В)	10000831M	10000826M
Потребляемая мощность	1,5 кВт	1,5 кВт
Частота вращения пильного диска на холостом ходу	5000 об/мин	4500 об/мин
Внешний (посадочный) диаметр пильного диска	216 (30) мм	254 (30) мм
Угол наклона пильного диска	0-45°	0-45°
Угол поворота пильного диска	-45°-0-45°	-45°-0-45°
Максимальная глубина пропила под углом 0° и 45°	62 и 30 мм	90 и 42 мм
Максимальная ширина пропила с поворотом 0° и 45°	305 и 215 мм	305 и 215 мм
Ширина рабочего стола (с расширителями)	480 (685) мм	500 (1100) мм
Диаметр вытяжного штуцера	57 мм	40 мм
Габаритные размеры (ДхШхВ)	480x820x560 мм	500x1090x680 мм
Вес	16,8 кг	18 кг

ОСОБЕННОСТИ:

- Направляющие для продольной подачи
- Рабочий стол из алюминиевого литья
- Система быстрого торможения двигателя после выключения
- Лазерный указатель линии реза
- Механизм блокировки вала для облегчения замены пильного диска
- Регулировка наклона пильного диска
- Регулировка поворота пильного диска
- Регулируемый ограничитель глубины пропила
- Съёмные и раздвижные расширители рабочего стола
- Регулируемый концевой упор заготовки
- Прижим заготовки
- Ручка для переноски (JSMS-8L)

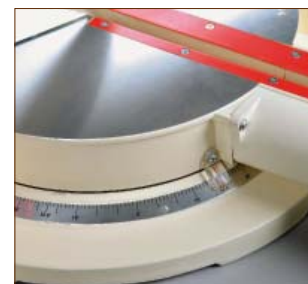

ТОРЦОВОЧНО-УСОВОЧНАЯ ПИЛА JMS-10S

Profi



ОСОБЕННОСТИ:

- Асинхронный двигатель
- Прямой привод пильного диска
- Направляющие для продольной подачи
- Рабочий стол из алюминиевого литья
- Система быстрого торможения двигателя после выключения
- Регулировка наклона пильного диска
- Регулировка поворота пильного диска
- Регулируемый ограничитель глубины пропила
- Прижим заготовки



ОПИСАНИЕ:

Торцовочно-усовочная пила Jet JMS-10S предназначена для долговременной профессиональной эксплуатации, имеет необычную, но простую и надежную конструкцию. Она отличается высокой жесткостью, что благоприятно сказывается на точности, но основное отличие от многочисленных аналогов в другом: для привода пильного диска используется асинхронный двигатель. Он работает почти бесшумно, не имеет деталей подверженных быстрому износу, наподобие коллекторных щеток, слабо нагревается, не требуя частых перерывов на охлаждение, его выходная мощность больше чем у коллекторного с такой же потребляемой.

Конструкция JMS-10S лишена и другого слабого звена – механической передачи – нет ни ремней, ни зубчатых колес, пильный диск установлен непосредственно на вал двигателя. Благодаря такому конструктивному решению пила имеет одинаковую предельную глубину пропила как под прямым углом, так и с наклоном 45°: в обоих случаях она составляет 60 мм. Оригинально выполнен механизм открывания нижней части защитного кожуха: его можно откинуть только нажатием на рукоятку, без опускания «головы» вниз. Функция синхронного с движением вниз открывания тоже есть и реализована за счет специального подшипника упирающегося в заготовку.

Важная с точки зрения обеспечения безопасности особенность: тормоз выбега двигателя, останавливающий вал за считанные секунды с момента выключения.

СТАНДАРТНАЯ КОМПЛЕКТАЦИЯ:

- Пильный диск Z40
- Прижим заготовки

ТЕХНИЧЕСКИЕ ХАРАКТЕРИСТИКИ

Модель	JMS-10S
Артикул (230 В)	10000825M
Потребляемая мощность	1,6 кВт
Частота вращения пильного диска на холостом ходу	2950 об/мин
Внешний (посадочный) диаметр пильного диска	254 (30) мм
Угол наклона пильного диска	0-45°
Угол поворота пильного диска	-45°-0-45°
Максимальная глубина пропила под углом 0° и 45°	60 и 60 мм
Максимальная ширина пропила с поворотом 0° и 45°	300 и 210 мм
Ширина рабочего стола	460 мм
Диаметр вытяжного штуцера	30 мм
Габаритные размеры (ДхШхВ)	750x460x310 мм
Вес	22 кг



ЛОБЗИКОВЫЕ СТАНКИ JSS-16 / JSS-16E



Hobby

NEW!



JSS-16



JSS-16E



СТАНДАРТНАЯ КОМПЛЕКТАЦИЯ:

- Комплект из пяти пильных полотен

ОПИСАНИЕ:

Jet JSS-16 и JSS-16E – любительские станки для выпиливания сложных радиусов в не слишком крупных заготовках из древесины, ДСП, ДВП, фанеры или пластмассы. Модели различаются мощностью и габаритами (незначительно), имеют различия в компоновке управляющих органов, но им присущ ряд общих конструктивных особенностей, которые выгодно выделяют их на фоне аналогов. Прежде всего, это универсальность в отношении используемых полотен: можно зажимать пилки как со штифтовым креплением, так и без него. Важно отметить удобное верхнее расположение рычага натяжения полотна, причем у модели JSS-16E рычаг расположен вблизи рабочей зоны и к нему не нужно тянуться.

Оба станка оборудованы электронной системой плавной регулировки частоты ходов, которая позволяет точно подбирать скорость. Это важно как с точки зрения соблюдения теплового режима резания, так и с точки зрения борьбы с вибрациями.

Для распиловки под углом к поверхности предусмотрен механизм наклона рабочего стола, оборудованный транспортной шкалой и стопором, расположенными с лицевой стороны. У JSS-16 стол наклоняется только влево, у JSS-16E в обе стороны. Оба лобзика оборудованы регулируемым патрубком для сдува опилок и 35-миллиметровым штуцером для подключения к системе пылеудаления.

ОСОБЕННОСТИ:

- Плавная регулировка частоты ходов пилки
- Верхнее расположение рычага быстрого натяжения и ослабления пильного полотна
- Универсальное крепление пильного полотна
- Регулируемый патрубок для сдува опилок
- Регулировка наклона пильного стола
- Регулируемый прижим заготовки
- Рабочий стол из алюминиевого литья

ТЕХНИЧЕСКИЕ ХАРАКТЕРИСТИКИ

Модель	JSS-16	JSS-16E
Артикул (230 В)	10000808M	10001808M
Потребляемая мощность	90 Вт	120 Вт
Частота ходов пилки	400-1600 ход/мин	400-1600 ход/мин
Ход пилки	15 мм	15 мм
Длина пильного полотна	127 мм	127 мм
Угол наклона рабочего стола	0-45°	0±45°
Максимальная ширина заготовки (просвет до рамы)	406 мм	406 мм
Максимальная глубина пропила	50 мм	50 мм
Размеры рабочего стола (ДхШ)	410x253 мм	422x270 мм
Диаметр вытяжного штуцера	35 мм	35 мм
Габаритные размеры (ДхШхВ)	750x254x400 мм	615x270x385 мм
Вес	15 кг	13,5 кг



ПРИНАДЛЕЖНОСТИ

Артикул	Описание
10000809	Комплект пилок (5 шт.)

СТРОИТЕЛЬНАЯ ЦИРКУЛЯРНАЯ ПИЛА JTS-315L

Hobby

NEW!



ОСОБЕННОСТИ:

- Регулировка наклона пильного диска
- Регулировка глубины пропила
- Рабочий стол с поверхностью из оцинкованного стального листа
- Съёмный удлинитель рабочего стола из листовой стали
- Регулируемый параллельный упор
- Подвижный вдоль направляющего профиля угловой упор со съёмной планкой
- Два колеса и рукоятки для облегчения транспортировки

СТАНДАРТНАЯ КОМПЛЕКТАЦИЯ:

- Пильный диск Z24
- Универсальный упор заготовки со съёмной расширительной планкой
- Удлинитель рабочего стола

ТЕХНИЧЕСКИЕ ХАРАКТЕРИСТИКИ

Модель	JTS-315L
Артикул (230 В)	10001910M
Потребляемая (выходная) мощность	2,0 (1,2) кВт
Частота вращения пильного диска на холостом ходу	2800 об/мин
Внешний (посадочный) диаметр пильного диска	315 (30) мм
Угол наклона пильного диска	0-45°
Максимальная глубина пропила под углом 0° и 45°	83 и 60 мм
Размеры рабочего стола (ДхШ)	800х550 мм
Удлинение рабочего стола (ДхШ)	800х400 мм
Максимальная ширина заготовки при пилении с параллельным упором справа	290 мм
Диаметр вытяжного штуцера	100 мм
Габаритные размеры (ДхШхВ)	1650х650х1000 мм
Вес	48 кг

ОПИСАНИЕ:

Jet JTS-315L – мобильная строительная пила с возможностью регулировки наклона и глубины пропила. Предусмотрены съёмный удлинитель стола (входит в стандартную комплектацию) и возможность работы с параллельным или угловым упором. Причем используется для этого один и тот же узел - это основа с угловым транспортиром и съёмная планка-удлинитель. Узел монтируют на поперечную направляющую, фиксируют стопорным винтом и используют как параллельный упор. Для выполнения угловых распилов и для торцевания упор переустанавливают на длинную сторону стола, вдоль которой он может скользить.

Важное достоинство JTS-315L – большая (при откинутом удлинителе 1650 мм) суммарная длина рабочих столов, позволяющая уверенно работать с длинными заготовками. Высокая мобильность (для транспортировки есть колеса и рукоятки) и достаточная мощность в сочетании с однофазным подключением позволяют рекомендовать эту пилу как для использования при строительстве, так и в качестве универсального циркулярного станка для мастерской. В последнем случае будет важно наличие полноценной системы пылеотсоса с разветвителем и забором опилок сверху и снизу диска.

СТРОИТЕЛЬНАЯ ЦИРКУЛЯРНАЯ ПИЛА JTS-315SP



Profi



ОПИСАНИЕ:

Jet JTS-315SP – строительная пила, сочетающая в себе простоту конструкции, очень широкую функциональность, мобильность, надежность, высокую мощность (особенно в 3-фазном исполнении) и большую (до 90 мм) глубину распиловки. Рабочий стол из оцинкованного листа имеет большую поверхность, в случае необходимости его удлиняют (дополнительная секция входит в штатную комплектацию). При работе с листовыми материалами (OSB, фанера и т.д.) потребуется расширение стола – его приобретают отдельно.

Параллельный упор перемещается вдоль направляющего профиля и имеет эксцентриковый зажим, обеспечивающий быструю и надежную фиксацию. Есть у JTS-315SP и подвижный стол, перемещающийся на роликах-подшипниках вдоль основного. Поверхность каретки невелика, но это отчасти компенсируется длинным упором заготовки, позволяющим добиться точности. Упор можно поворачивать, ориентируясь по транспортной шкале; если нужна серия коротких изделий, настраивают концевой упор – он «ходит» вдоль основного. В отличие от большинства специализированных строительных пил JTS-315SP имеет регулировку наклона и глубины реза.

Для облегчения транспортировки опорные ноги складываются примерно на половине высоты, благодаря чему станок легко помещается в багажник легкового автомобиля. Перемещать инструмент по площадке легко в одиночку: колеса, откидные рукоятки и небольшой вес это позволяют. При работе в мастерской или в помещении можно воспользоваться системой аспирации, которая собирает опилки и сверху, и снизу пильного диска, после чего они удаляются системой аспирации через единый 100-миллиметровый патрубок.

ТЕХНИЧЕСКИЕ ХАРАКТЕРИСТИКИ

Модель	JTS-315SP
Артикул (230 В)	10000910SM
Потребляемая (выходная) мощность	2,2 (1,6) кВт
Артикул (400 В)	10000910ST
Потребляемая (выходная) мощность	3,1 (2,0) кВт
Частота вращения пильного диска на холостом ходу	2800 об/мин
Внешний (посадочный) диаметр пильного диска	315 (30) мм
Угол наклона пильного диска	0-47°
Максимальная глубина пропила под углом 0° и 45°	90 и 60 мм
Размеры рабочего стола (ДхШ)	800х550 мм
Удлинение рабочего стола (ДхШ)	800х550 мм (штатно)
Расширение рабочего стола (ДхШ)	800х550 мм (опция)
Максимальная ширина заготовки при пилении с параллельным упором справа	310 мм (штатно) и 860 мм (опция)
Размеры подвижного стола (ДхШ)	250х230 мм
Ход подвижного стола (каретки)	650 мм
Максимальная длина распила на подвижном столе	600 мм
Диаметр вытяжного штуцера	100 мм
Габаритные размеры (ДхШхВ)	1310х970х1000 мм
Вес	50 кг

СТАНДАРТНАЯ КОМПЛЕКТАЦИЯ:

- Пильный диск Z36
- Параллельный упор
- Удлинитель рабочего стола
- Подвижный стол
- Упор подвижного стола
- Комплект складных опорных ног для напольной установки

ОСОБЕННОСТИ:

- Система быстрого торможения двигателя после выключения
- Регулировка наклона пильного диска
- Регулировка глубины пропила
- Рабочий стол с поверхностью из оцинкованного стального листа толщиной 2,0 мм
- Откидной удлинитель рабочего стола из листовой стали
- Регулируемый параллельный упор с эксцентриковым зажимом
- Подвижный стол с поверхностью из оцинкованного стального листа
- Регулируемый поворотный упор подвижного стола
- Два колеса и рукоятки для облегчения транспортировки



JTS-315SP с расширением стола справа

ПРИНАДЛЕЖНОСТИ

Артикул	Описание
10000811	Расширение стола справа 550х800 мм

СТРОИТЕЛЬНАЯ ЦИРКУЛЯРНАЯ ПИЛА JTS-500



Profi

NEW!



ОСОБЕННОСТИ:

- Прямой привод пильного диска
- Рабочий стол с поверхностью из оцинкованного стального листа
- Откидной удлинитель рабочего стола из стального листа
- Регулируемый параллельный упор
- Подвижный угловой упор с цилиндрической направляющей
- 2 проушины для транспортировки

СТАНДАРТНАЯ КОМПЛЕКТАЦИЯ:

- Пильный диск Z44
- Параллельный упор
- Удлинитель рабочего стола
- Подвижный угловой упор

ТЕХНИЧЕСКИЕ ХАРАКТЕРИСТИКИ

Модель	JTS-500
Артикул (400 В)	10000075T
Потребляемая (выходная) мощность	3.0 (2.3) кВт
Частота вращения пильного диска на холостом ходу	2800 об/мин
Внешний (посадочный) диаметр пильного диска	500 (30) мм
Максимальная глубина пропила	175 мм
Размеры рабочего стола (ДхШ)	1000х660 мм
Удлинение рабочего стола (ДхШ)	720х400 мм
Максимальная ширина заготовки при пилении с параллельным упором	370 мм
Диаметр вытяжного штуцера	100 мм
Габаритные размеры (ДхШхВ)	1860х820х1170мм
Вес	103 кг

ОПИСАНИЕ:

Jet JTS-500 – циркулярная строительная пила профессионального класса с трехфазным подключением к электросети, предназначенная для выполнения распилов глубиной до 175 мм. Модель сконструирована максимально надёжно и прочно: в основе каркас из стального профиля замкнутого сечения, рабочие поверхности из толстого стального оцинкованного листа, всё это позволяет работать в условиях стройплощадки без риска повреждения. Пильный диск диаметром 500 мм установлен непосредственно на валу асинхронного электродвигателя, благодаря чему станок почти не требует обслуживания (нет ни ремней, ни зубчатой передачи, ни угольных щеток).

Для пиления вдоль предусмотрен регулируемый параллельный упор с направляющей из алюминиевого профиля. Работы по торцеванию и пиленю под углом можно выполнять при помощи откидного подвижного упора, снабжённого транспортной шкалой. Для перемещения пилы с помощью грузоподъёмного оборудования предусмотрены две проушины.

СТРОИТЕЛЬНЫЕ ЦИРКУЛЯРНЫЕ ПИЛЫ BK450-10 и IC450-10



Industrial

NEW!



BK450-10



IC450-10

СТАНДАРТНАЯ КОМПЛЕКТАЦИЯ:

- Малошумный пильный диск Z36
- Параллельный упор
- Удлинитель рабочего стола
- Подвижный упор



ОПИСАНИЕ:

Avola – хорошо известный в западной Европе производитель строительного и прочего промышленного оборудования. Семейное предприятие занимается этим бизнесом с 1836-го, а непосредственно пилы (по дереву и камню) впускает с 1950-го. Ассортимент строительных пил по дереву широк, модели BK 450-10 и IC 450-10 занимают в нем начальные позиции – это простые, но очень надежные оборудование. О запасе прочности говорит вес пил: 114 кг у BK и 121 кг у IC. Такая массивность объясняется тем, что все несущие детали, и в их числе рабочий стол, выполнены из 3-миллиметровой оцинкованной стали. Друг от друга модели отличаются мощностью (незначительно), предельной глубиной распиловки и общим исполнением конструкции (модель IC 450-10 более современна и проработана в деталях).

Отличительная черта обоих станков – привод пильного диска напрямую от вала двигателя: нет ни ремней, ни шкивов, никаких других вспомогательных движущихся деталей. Такая простота обеспечивает пилам Avola уникальную надежность и долговечность.

В стандартную комплектацию входит удлинитель рабочего стола, параллельный упор с двумя рабочими поверхностями (высокой и низкой) и подвижный упор для резов под углом. Его конструкция тоже адаптирована к тяжелым условиям: направляющие – это простая цилиндрическая втулка в сочетании с трубой. Пильный узел крепится к столу жестко: регулировка глубины пропила не востребована при грубой распиловке досок, а резка под углом возможна благодаря упомянутому упору.

Как и всё оборудование, произведенное в Германии, пилы Avola оснащаются стандартными системами безопасности и охраны труда: высококачественным малошумным пильным диском, защитным ограждением, расклинивающим ножом, тормозом выбега двигателя и пр.

ТЕХНИЧЕСКИЕ ХАРАКТЕРИСТИКИ

Модель	BK450-10	IC450-10
Артикул (400 В)	AV33310	AV31310
Потребляемая (выходная) мощность	4,0 (3,0) кВт	4,2 (3,2) кВт
Частота вращения пильного диска на холостом ходу	2800 об/ мин	2800 об/ мин
Внешний (посадочный) диаметр пильного диска	450 (30) мм	450 (30) мм
Максимальная глубина пропила	135 мм	153 мм
Размеры рабочего стола (ДхШ)	1110х750	1110х750
Удлинение рабочего стола (ДхШ)	700х750 мм	690х750 мм
Максимальная ширина заготовки при пилении с параллельным упором	340 мм	340 мм
Габаритные размеры (ДхШхВ)	1110х750х1150 мм	1110х750х1150 мм
Вес	114 кг	121 кг

ОСОБЕННОСТИ:

- Система быстрого торможения двигателя после выключения
- Прямой привод пильного диска
- Рабочий стол с поверхностью из оцинкованного стального листа толщиной 3 мм
- Откидной удлинитель рабочего стола из стального листа
- Регулируемый двухпозиционный параллельный упор
- Откидной поворотный упор с цилиндрической направляющей и с угловой разметкой
- 4 проушины для транспортировки



ЦИРКУЛЯРНАЯ ПИЛА JBTS-10

Hobby



СТАНДАРТНАЯ КОМПЛЕКТАЦИЯ:

- Пильный диск Z36
- Параллельный упор
- Расширители рабочего стола слева и справа
- Удлинитель рабочего стола
- Угловой упор
- Комплект опорных ног для напольной установки

ОПИСАНИЕ:

Циркулярная пила Jet JBTS-10 - начальный вариант для оснащения столярной мастерской, и в то же время способна удовлетворить многих профессионалов, которым не требуется обрабатывать большие объемы древесины или массивные заготовки из нее. Сильные стороны модели – компактность, мобильность, высокая точность при работе с небольшими деталями, перенастраиваемая конструкция. К примеру, удлинитель и расширители не только снимаются, но и раздвигаются, в этом случае ширина столов может достигать 1350 мм.

Важно, что техническое исполнение циркулярного станка Jet JBTS-10 выгодно отличает его от аналогов того же ценового класса: привод пильного диска осуществляется поликлиновым ремнем, а не зубчатой передачей. Параллельный упор имеет эксцентриковую двухстороннюю фиксацию и выполнен из жесткого профиля замкнутого сечения, предусмотрена удобная миллиметровая шкала для его установки. Для удаления опилок предусмотрен поддон со 100-миллиметровым патрубком. Пильный стол выполнен из алюминиевого литья и имеет два Т-образных паза для установки углового упора, входящего в штатное оснащение.

Компактная невысокая пила легко помещается на верстаке, но может устанавливаться и на пол: в комплект входит набор ног и уголков для сборки открытой подставки.



ОСОБЕННОСТИ:

- Система быстрого торможения двигателя после выключения
- Регулировка наклона пильного диска
- Регулировка глубины пропила
- Рабочий стол из алюминиевого литья
- Съёмный и выдвижной расширитель рабочего стола из стального листа слева
- Съёмный и выдвижной расширитель рабочего стола из алюминиевого литья справа
- Съёмный и выдвижной удлинитель рабочего стола из стального листа
- Регулируемый параллельный упор с эксцентриковым зажимом
- Подвижный угловой упор с направляющей вдоль Т-образного паза

ТЕХНИЧЕСКИЕ ХАРАКТЕРИСТИКИ

Модель	JBTS-10
Артикул (230 В)	708315
Потребляемая мощность	1,7 кВт
Частота вращения пильного диска на холостом ходу	5000 об/мин
Внешний (посадочный) диаметр пильного диска	254 (30) мм
Угол наклона пильного диска	0-45°
Максимальная глубина пропила под углом 0° и 45°	76 и 64 мм
Размеры рабочего стола (ДхШ)	460x710 мм
Выдвижное удлинение рабочего стола (ДхШ)	50x575 мм
Расширение рабочего стола слева (ДхШ)	460x140 мм
Выдвижное расширение рабочего стола справа (ДхШ)	460x200 мм
Ширина рабочего стола с раздвинутыми расширениями	1350 мм
Максимальная ширина заготовки при пилении с параллельным упором справа	600 мм
Диаметр вытяжного штуцера	100 мм
Габаритные размеры (ДхШхВ)	800x1100x1020 мм
Вес	35 кг



ЦИРКУЛЯРНАЯ ПИЛА JPS-10TS

Profi



ОПИСАНИЕ:

Jet JPS-10TS – профессиональная циркулярная пила, подходящая как для частной мастерской, так и в качестве начального варианта для производственного цеха. Из чугунных отливок выполнены все ключевые элементы конструкции: рабочий стол, его правый и левый расширители (входят в комплект поставки), пильный модуль. Это обеспечивает станку жесткость, необходимую для точной распиловки без вибраций, и, что немаловажно, устойчивость, нужную для работы с массивными заготовками. Если в работе преобладают твердые породы, то более предпочтительна 3-фазная модификация, ее мощность заметно выше.

По мнению профессиональных пользователей, удачную конструкцию имеет параллельный упор: его фиксация производится эксцентриковым механизмом с широкой опорной поверхностью, что обеспечивает быстроту и жесткость установки. Для юстировки параллельности диску предусмотрены регулировочные винты. Упор перемещается не по краю стола, а по собственным направляющим большой длины, что позволяет распиливать крупные заготовки. Кроме того, в рабочем столе предусмотрен не один, а два Т-образных паза, что также часто отмечается как достоинство в связи с желанием использовать более сложное оснащение, чем угловой упор.

Нестандартными особенностями конструкции, выделяющими эту модель, являются: механизм блокировки вала для облегчения замены диска, возможность установки устройства цифровой ЖК-индикации положения упора (опция), компактный корпус с ногами для напольной установки.

Круглопильный станок Jet JPS-10TS обладает всеми качествами профессионального оборудования: очень надежен, точен, хорошо оснащен в стандартной конфигурации. Для тех, кто не нуждается в очень мощной циркулярной пиле или в пиле, оборудованной кареткой, JPS-10TS наверняка станет «золотой серединой».



СТАНДАРТНАЯ КОМПЛЕКТАЦИЯ:

- Пильный диск Z40
- Параллельный упор
- Расширитель рабочего стола слева и справа
- Угловой упор
- Комплект опорных ног для напольной установки

ОСОБЕННОСТИ:

- Система быстрого торможения двигателя после выключения
- Механизм блокировки вала для облегчения замены пильного диска
- Пильный модуль из чугунного литья
- Регулировка наклона пильного диска
- Регулировка глубины пропила
- Рабочий стол из чугунного литья
- Съёмный расширитель рабочего стола из чугунного литья слева
- Съёмный расширитель рабочего стола из чугунного литья справа
- Регулируемый параллельный упор с эксцентриковым захимом
- Подвижный угловой упор с направляющей вдоль Т-образного паза

ТЕХНИЧЕСКИЕ ХАРАКТЕРИСТИКИ

Модель	JPS-10TS
Артикул (230 В)	708491-RUK
Потребляемая (выходная) мощность	2,4 (1,3) кВт
Артикул (400 В)	708491-3RUK
Потребляемая (выходная) мощность	3,2 (1,9) кВт
Частота вращения пильного диска на холостом ходу	4000 об/мин
Внешний (посадочный) диаметр пильного диска	250 (30) мм
Угол наклона пильного диска	0-45°
Максимальная глубина пропила под углом 90° и 45°	80 и 54 мм
Размеры рабочего стола (ДхШ)	685x508 мм
Расширение рабочего стола слева (ДхШ)	685x305 мм
Расширение рабочего стола справа (ДхШ)	685x305 мм
Максимальная ширина заготовки при пилении с параллельным упором слева	305 мм
Максимальная ширина заготовки при пилении с параллельным упором справа	760 мм
Диаметр вытяжного штуцера	100 мм
Габаритные размеры (ДхШхВ)	1524x685x1016 мм
Вес	140 кг

ЦИРКУЛЯРНАЯ ПИЛА PM1000

Profi

NEW!



СТАНДАРТНАЯ КОМПЛЕКТАЦИЯ:

- Пильный диск Z40
- Параллельный упор
- Два расширителя рабочего стола слева и справа по 685x254 мм
- Угловой упор
- Две сменные вставки в пильный стол с прорезью под диск



ОСОБЕННОСТИ:

- Возможность установки пазовального диска Dado
- Механизм блокировки вала для облегчения замены пильного диска
- Пильный модуль из чугуна
- Регулировка наклона пильного диска
- Регулировка глубины пропила
- Рабочий стол из чугуна
- Съёмный расширитель рабочего стола из чугуна слева
- Съёмный расширитель рабочего стола из чугуна справа
- Регулируемый параллельный упор с эксцентриковым зажимом
- Подвижный угловой упор с направляющей вдоль Т-образного паза

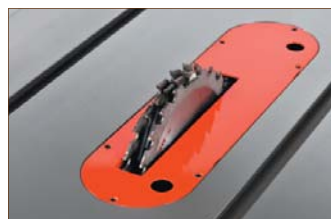

ОПИСАНИЕ:

Станки Powermatic признаны в США «золотым стандартом», что означает не только эксклюзивный дизайн и отделку, но и выдающиеся в своем классе характеристики. Например, PM1000 способен кроме распиловки выполнять еще и некоторые задачи по фрезерованию: специальная конструкция шпинделя, зажимных фланцев и сменные вставки пильного стола позволяют использовать в работе пазовальные диски Dado. Эта популярная оснастка значительно расширяет функционал пильного станка. Для повышения удобства смены режущего инструмента предусмотрен механизм блокировки шпинделя, редко встречающийся на других станках.

В стандартную комплектацию PM1000 входят два расширителя стола, выполненные из чугуна, а также жесткий и точный в работе параллельный упор с эксцентриковым зажимом. Упор перемещают вдоль специальной направляющей, что позволяет распиливать заготовки значительной ширины, даже большей, чем размер стола с расширителями. Для выполнения резов под углом прилагается скользящий упор, который монтируют в один из двух Т-образных пазов.

Для обеспечения качественной работы без вибраций все ответственные детали, такие как столы, пильный модуль и детали рамы выполнены из массивных чугунных отливок. Органы управления в виде массивных отполированных маховиков подчеркивают высокий класс станка.

ТЕХНИЧЕСКИЕ ХАРАКТЕРИСТИКИ

Модель	PM1000
Артикул (230 В)	1791000-RU
Потребляемая (выходная) мощность	2,0 (1,5) кВт
Артикул (400 В)	1791000-3RU
Потребляемая (выходная) мощность	3,0 (2,2) кВт
Частота вращения пильного диска на холостом ходу	4200 об/мин
Внешний (посадочный) диаметр пильного диска	250 (30) мм
Внешний (посадочный) диаметр диска Dado	200 (15,88) мм
Угол наклона пильного диска	0-45°
Максимальная глубина пропила под углом 0° и 45°	80 и 54 мм
Размеры рабочего стола (ДхШ)	685x508 мм
Расширение рабочего стола слева (ДхШ)	685x254 мм
Расширение рабочего стола справа (ДхШ)	685x254 мм
Максимальная ширина заготовки при пилении с параллельным упором слева	305 мм
Максимальная ширина заготовки при пилении с параллельным упором справа	1320 мм
Диаметр вытяжного штуцера	100 мм
Габаритные размеры (ДхШхВ)	2100x825x1115 мм
Вес	152 кг

ЦИРКУЛЯРНЫЕ ПИЛЫ JTAS-10DX / JTAS-12DX

Industrial



ОСОБЕННОСТИ:

- Система быстрого торможения двигателя после выключения
- Механизм блокировки вала для облегчения замены пильного диска
- Пильный модуль из чугунного литья
- Регулировка положения раскливающего ножа
- Регулировка наклона пильного диска
- Регулировка глубины пропила
- Рабочий стол из чугунного литья
- Съёмный расширитель рабочего стола из чугунного литья слева и справа
- Регулируемый параллельный упор с эксцентриковым зажимом
- Подвижный угловой упор с направляющей вдоль Т-образного паза

ОПИСАНИЕ:

Jet JTAS-10DX и JTAS-12DX – мощные профессиональные пилы, приспособленные для работы на производстве. Тяжелая устойчивая конструкция подходит для пиления массивных заготовок, в том числе из твердых пород древесины. Благодаря этому станки на протяжении многих лет пользуются высоким спросом в США, где широко применяются ценные породы дерева, такие как ятоба, бразильский орех, зеленый эбен, палисандр, граб, клен и пр.

Основные особенности станков, кроме очень мощных моторов, заключаются в глубокой проработке всех нюансов, влияющих на удобство и точность работы. Так, по оценке профессионалов, регулировка высоты и наклона пильного модуля очень точная и плавная. Раскливающий нож не только опускается вслед за диском, но и легко поддается точной регулировке: для этого достаточно ослабить один эксцентриковый зажим, доступ к нему сверху стола. Замена диска тоже производится сверху, причем для блокировки вала предусмотрен специальный механизм. Сама поверхность стола и расширителей (входят в комплект поставки) гладко отшлифована и имеет два Т-образных паза.

Поскольку пилы не ориентированы на работу с кареткой (такова особенность американской столярной практики), основное внимание уделено работе с параллельным упором. Его жесткая конструкция обеспечивает распиловку с точностью до 0,15 мм по длине заготовки, даже несмотря на одностороннюю фиксацию. Благодаря фторопластовым накладкам с двух сторон обеспечена высокая долговечность, легкость скольжения и отсутствие на заготовке черных следов от алюминия. Опционально упор можно оснастить системой отображения ширины распила на ЖК-индикаторе. В процессе эксплуатации может возникнуть необходимость юстировки параллельности диску, для этого предусмотрены регулировочные винты.

С точки зрения различия характеристик, между двумя этими моделями существенное значение при выборе имеет лишь глубина распиловки: у 12DX она превышает 100 мм, в остальном любая из этих пил выполнена «с запасом» и может применяться в профессиональных целях без всяких ограничений.

СТАНДАРТНАЯ КОМПЛЕКТАЦИЯ:

- Пильный диск Z40
- Параллельный упор
- Расширитель рабочего стола слева и справа
- Угловой упор

ТЕХНИЧЕСКИЕ ХАРАКТЕРИСТИКИ

Модель	JTAS-10DX	JTAS-12DX
Артикул (400 В)	708680-RU	708546-RU
Потребляемая (выходная) мощность	5,2 (4,0) кВт	6,5 (5,0) кВт
Частота вращения пильного диска на холостом ходу	4300 об/мин	4300 об/мин
Внешний (посадочный) диаметр пильного диска	250 (30) мм	305 (30) мм
Угол наклона пильного диска	0–45°	0–45°
Максимальная глубина пропила под углом 0° и 45°	76 и 54 мм	102 и 73 мм
Размеры рабочего стола (ДхШ)	737x508 мм	800x610 мм
Расширение рабочего стола слева (ДхШ)	737x280 мм	800x254 мм
Расширение рабочего стола справа (ДхШ)	737x280 мм	800x254 мм
Максимальная ширина заготовки при пилении с параллельным упором слева	330 мм	355 мм
Максимальная ширина заготовки при пилении с параллельным упором справа	1270 мм	1270 мм
Диаметр вытяжного штуцера	100 мм	100 мм
Габаритные размеры (ДхШхВ)	2100x880x1040 мм	2100x940x1040 мм
Вес	195 кг	206 кг



Цифровая индикация ширины распила (опция)

ПРИНАДЛЕЖНОСТИ

Артикул	Описание
OE51-000001	Цифровая индикация ширины распила для направляющих длиной 920 мм (36")
OE52-000001	Цифровая индикация ширины распила для направляющих длиной 1320 мм (52")

ЦИРКУЛЯРНАЯ ПИЛА С ПОДВИЖНЫМ СТОЛОМ JTS-600XL

Hobby



СТАНДАРТНАЯ КОМПЛЕКТАЦИЯ:

- Пильный диск Z40
- Параллельный упор
- Расширитель рабочего стола справа
- Удлинитель рабочего стола
- Подвижный стол
- Упор подвижного стола с угловой разметкой
- Расширитель подвижного стола с телескопической опорой

ОПИСАНИЕ:

Циркулярная пила Jet JTS-600XL – уникальный по сочетанию характеристик и стоимости станок. Уже в базовый комплект поставки входит подвижный стол (каретка) и расширение к нему. Расширитель укомплектован регулируемой телескопической опорой и торцевым упором заготовки. Торцевой упор выполнен поворотным, что позволяет делать распилы под точно установленным углом. Для фиксации заготовки можно использовать регулируемый концевой ограничитель; в случае ненадобности он откидывается.

Основа конструкции пилы – металлическая тумба, внутри которой установлены асинхронный трехфазный двигатель, механизмы регулировки по высоте и углу наклона пильного модуля (он выполнен из чугуна отливки) и пылесборный кожух со 100-миллиметровым патрубком подключения к вытяжной установке. Рабочий стол чугунный, вдоль него проходит жесткая цилиндрическая направляющая, по которой перемещается параллельный упор с эксцентриковой фиксацией – эти решения полностью соответствуют профессиональному стандарту. Рабочая поверхность может быть увеличена за счет установки расширителя и удлинителя, сделанных из листовой стали – они штатно поставляются вместе с пилой.

С учетом предельной (1600 мм) длины распиловки на подвижном столе и относительно небольшой массы станка можно рекомендовать его для любительской и профессиональной работы с некрупными мебельными панелями из ДСП и клееного щита, а работу с тяжелыми заготовками из массива плотной древесины ограничить на уровне эпизодического использования.



ОСОБЕННОСТИ:

- Пильный модуль из чугуна
- Регулировка наклона пильного диска
- Регулировка глубины пропила
- Рабочий стол из чугуна
- Съёмный расширитель рабочего стола из стального листа справа
- Съёмный удлинитель рабочего стола из стального листа
- Регулируемый параллельный упор с эксцентриковым зажимом
- Подвижный стол из алюминиевого профиля
- Съёмный расширитель подвижного стола с телескопической опорой
- Поворотный упор подвижного стола с угловой разметкой

ТЕХНИЧЕСКИЕ ХАРАКТЕРИСТИКИ

Модель	JTS-600XL
Артикул (400 В)	1000070XLT
Потребляемая (выходная) мощность	2,5 (1,5) кВт
Частота вращения пильного диска на холостом ходу	4000 об/мин
Внешний (посадочный) диаметр пильного диска	250 (30) мм
Угол наклона пильного диска	0-45°
Максимальная глубина пропила под углом 0° и 45°	80 и 54 мм
Размеры рабочего стола (ДхШ)	800х350 мм
Удлинение рабочего стола (ДхШ)	400х350 мм
Расширение рабочего стола справа (ДхШ)	800х270 мм
Максимальная ширина заготовки при пилении с параллельным упором справа	610 мм
Размеры подвижного стола (ДхШ)	1600х240 мм
Расширение подвижного стола (ДхШ)	600х460 мм
Максимальная ширина до ограничителя торцевого упора подвижного стола	2600 мм
Ход подвижного стола (каретки)	1700 мм
Максимальная длина распила на подвижном столе	1600 мм
Диаметр вытяжного штуцера	100 мм
Габаритные размеры (ДхШхВ)	1600х2000х1115 мм
Вес	170 кг



ЦИРКУЛЯРНАЯ ПИЛА С ПОДВИЖНЫМ СТОЛОМ SC1 Genius

Profi

Minimax for JET



Made in Italy



Пильный диск не входит в стандартную комплектацию

СТАНДАРТНАЯ КОМПЛЕКТАЦИЯ:

- Параллельный упор
- Расширитель рабочего стола справа
- Подвижный стол
- Упор подвижного стола
- Расширитель подвижного стола с опорой
- Удлинитель подвижного стола
- Прижим заготовки

ОПИСАНИЕ:

Minimax SC1 Genius это хорошо сбалансированная по параметрам циркулярная пила европейского (Италия) производства с подвижным столом (кареткой) для небольших мастерских. Основное предназначение инструмента – распиловка не крупных и нетяжелых деталей. Резы до 1200 мм можно делать очень точно благодаря наличию каретки, важно, что уже в базовой комплектации она оборудована расширением и вспомогательной шарнирной опорой для увеличения жесткости. Торцевой упор с концевым ограничителем тоже поставляется стандартно. Большим достоинством, существенно ускоряющим работу с материалом одинаковой толщины, является эксцентриковый прижим заготовки.

Для выполнения продольных распилов предназначен параллельный упор с рабочей поверхностью из алюминиевого профиля. Он фиксируется на направляющей шине, длина которой рассчитана исходя из ширины рабочего стола с установленным расширением (поставляется вместе с пилой). Предусмотрен стандартный набор регулировок: высоту и наклон пильного диска меняют при помощи маховиков, для регулировки положения расклинивающего ножа ослабляют две «барашковые» гайки. В зависимости от условий подключения к электросети можно выбрать одно- или трехфазное исполнение. В последнем случае двигатель будет немного мощнее

ОСОБЕННОСТИ:

- Регулировка наклона пильного диска
- Регулировка глубины пропила
- Рабочий стол из чугуна литья
- Съёмный расширитель рабочего стола из стального листа справа
- Регулируемый параллельный упор
- Подвижный стол из алюминиевого профиля
- Съёмный расширитель подвижного стола с опорой
- Съёмный удлинитель подвижного стола из стального листа
- Эксцентриковый прижим заготовки для фиксации на подвижном столе
- Поворотный упор подвижного стола



ТЕХНИЧЕСКИЕ ХАРАКТЕРИСТИКИ

Модель	Minimax SC1 Genius
Артикул (230 В)	MI07.01.91-1
Потребляемая (выходная) мощность	1,8 (1,5) кВт
Артикул (400 В)	MI07.01.91-3
Потребляемая (выходная) мощность	2,2 (1,8) кВт
Частота вращения пильного диска на холостом ходу	3900 об/мин
Внешний (посадочный) диаметр пильного диска	250 (30) мм
Угол наклона пильного диска	0-45°
Максимальная глубина пропила под углом 0° и 45°	80 и 64 мм
Размеры рабочего стола (ДхШ)	1024x224
Расширение рабочего стола (ДхШ)	790x565 мм
Максимальная ширина заготовки при пилении с параллельным упором	700 мм
Размеры подвижного стола (ДхШ)	1140x201 мм
Удлинение подвижного стола (ДхШ)	300x201 мм
Расширение подвижного стола (ДхШ)	553x460 мм
Максимальная ширина ограничителя торцевого упора подвижного стола	1150 мм
Ход подвижного стола (каретки)	1200 мм
Максимальная длина распила на подвижном столе	1200 мм
Диаметр вытяжного штуцера	120 мм
Габаритные размеры (ДхШхВ)	2084x2614x1120 мм
Вес	173 кг



ЦИРКУЛЯРНАЯ ПИЛА С ПОДВИЖНЫМ СТОЛОМ JTS-700L

Profi



Дополнительное расширение каретки с телескопической опорой не входит в стандартную комплектацию

СТАНДАРТНАЯ КОМПЛЕКТАЦИЯ:

- Пильный диск Z40
- Параллельный упор
- Расширитель рабочего стола справа 80 мм
- Удлинитель рабочего стола
- Подвижный стол
- Упор подвижного стола
- Упор подвижного стола с угловой разметкой
- Расширитель подвижного стола
- Прижим заготовки



ОСОБЕННОСТИ:

- Система быстрого торможения двигателя после выключения
- Пильный модуль из чугуна
- Регулировка наклона пильного диска
- Регулировка глубины пропила
- Рабочий стол из чугуна
- Съёмный расширитель рабочего стола из стального листа справа
- Съёмный удлинитель рабочего стола из стального листа
- Регулируемый параллельный упор с эксцентриковым зажимом
- Подвижный стол из алюминиевого профиля
- Съёмный расширитель подвижного стола из стального профиля
- Прижим заготовки для фиксации на подвижном столе
- Поворотный упор подвижного стола с угловой разметкой

ТЕХНИЧЕСКИЕ ХАРАКТЕРИСТИКИ

Модель	JTS-700L
Артикул (230 В)	10000061M-RU
Потребляемая (выходная) мощность	3,5 (2,2) кВт
Артикул (400 В)	10000061T-RU
Потребляемая (выходная) мощность	5,8 (3,6) кВт
Частота вращения пильного диска на холостом ходу	4200 об/мин
Внешний (посадочный) диаметр пильного диска	250 (30) мм
Угол наклона пильного диска	0-45°
Максимальная глубина пропила под углом 0° и 45°	82 и 57 мм
Размеры рабочего стола (ДхШ)	685x380 мм
Удлинение рабочего стола (ДхШ)	500x380 мм
Расширение рабочего стола справа (ДхШ)	685x630 мм
Максимальная ширина заготовки при пилении с параллельным упором	810 мм
Размеры подвижного стола (ДхШ)	1000x315 мм
Расширение подвижного стола (Ш)	80 мм
Расширение подвижного стола (ДхШ)	570x730 мм (опция)
Максимальная ширина до ограничителя торцевого упора подвижного стола	2500 (опция)
Ход подвижного стола (каретки)	1120 мм
Максимальная длина распила на подвижном столе	1000 мм
Диаметр вытяжного штуцера	100 мм
Габаритные размеры (ДхШхВ)	1200x1650x1115 мм
Вес	220 кг

ОПИСАНИЕ:

Станок предназначен для профессиональной эксплуатации в условиях высоких каждодневных нагрузок. Конструкция Jet JTS-700L совмещает себе прочность, надежность и универсальность. Предусмотрена высококлассная каретка, большой рабочий стол литой из чугуна и мощный (особенно в трехфазном исполнении) двигатель. Благодаря этому набору качеств JTS-700L можно использовать для распиловки любых заготовок, в том числе и массивных из плотной древесины, при этом гарантирована стабильная и точная работа без вибраций.

За дополнительную плату поставляется расширитель каретки, оборудованный телескопической опорой. В состав комплекта входит торцевой упор длиной 2500 мм с двумя концевыми ограничителями. Расширитель сделан из прочных профилей большого сечения, что допускает установку на него тяжелых заготовок, таких как толстые щиты клееные из дуба, бука и других твердых пород.

В стандартную комплектацию станка входит небольшой по длине угловой упор с транспортной шкалой для работы на подвижном столе (каретке) и объединенный с ним винтовой прижим заготовки. Удлинитель и расширитель стола из листовой стали также поставляются «в базе». Для пиления вдоль предусмотрен параллельный упор с эксцентриковой фиксацией, который перемещается вдоль направляющего профиля, длина которого соответствует ширине рабочего стола, укомплектованного расширителем.



Арт. 10000063

ПРИНАДЛЕЖНОСТИ

Артикул	Описание
10000063	Дополнительное расширение каретки 570x730 мм с телескопической опорой и упором 2500 мм
10000064	Упор для косых распилов под углом

ФОРМАТНО-РАСКРОЕЧНЫЙ СТАНОК JTSS-1600



Profi

NEW!



ОПИСАНИЕ:

Jet JTSS-1600 форматно-раскроечный станок профессионального класса для работы с древесиной и ламинированными материалами на её основе. Важная особенность данной модели в том, что уже с завода она укомплектована большинством вспомогательных узлов, которые обычно приходится докупать.

Рабочий стол выполнен из чугуна, его можно расширить одной или двумя секциями. Первым ставится чугунный расширитель, к нему можно пристыковывать сегмент из стального листа, оборудованный опорой. Такая база позволяет распиливать детали с отступом 1220 мм от параллельного упора. Сам упор выполнен по классической для профессиональных станков схеме: крепится к массивному чугунному основанию, которое перемещается по цилиндрической направляющей и фиксируется эксцентриковым стопором.

Станок оборудован подвижным столом (кареткой), ход которого составляет 1600 мм. При работе на нем деталь фиксируют при помощи углового упора, эксцентрикового прижима или продольного упора. В стандартный комплект входит и расширение подвижного стола с телескопической опорой и раздвижным поворотным упором заготовки. В разложенном состоянии его длина составляет 2200 мм, в сложенном 1200 мм.

В остальном конструкция и функциональное оснащение станка полностью соответствуют принятым стандартам класса: предусмотрен подрезной диск с приводом от основного двигателя, есть регулировка наклона и высоты установки пильного модуля. Возможно подключение к системе удаления опилок с отсосом как из нижней полости, так и от верхнего кожуха диска.

ОСОБЕННОСТИ:

- Привод подрезного диска от основного двигателя
- Пильный модуль из чугуна
- Регулировка положения расклинивающего ножа
- Регулировка наклона пильного диска
- Регулировка глубины пропила
- Рабочий стол из чугуна
- Съёмный расширитель рабочего стола из чугуна справа
- Съёмный расширитель рабочего стола из стального листа справа
- Съёмный удлинитель рабочего стола из стального листа
- Регулируемый параллельный упор с эксцентриковым зажимом
- Подвижный стол из алюминиевого профиля
- Съёмный расширитель подвижного стола с телескопической опорой
- Эксцентриковый прижим заготовки для фиксации на подвижном столе
- Регулируемый продольный упор заготовки
- Выдвижной концевой упор заготовки
- Поворотный упор подвижного стола с угловой разметкой

СТАНДАРТНАЯ КОМПЛЕКТАЦИЯ:

- Пильный диск Z96
- Подрезной диск Z20
- Параллельный упор
- Чугунный расширитель рабочего стола справа
- Стальной из листа расширитель рабочего стола справа и опора для него
- Удлинитель рабочего стола
- Подвижный стол
- Упор подвижного стола с угловой разметкой
- Расширитель подвижного стола с телескопической опорой и с выдвижным упором заготовки
- Прижим заготовки

ТЕХНИЧЕСКИЕ ХАРАКТЕРИСТИКИ

Модель	JTSS-1600
Артикул (400 В)	10000044Т
Потребляемая (выходная) мощность	3,8 (3,0) кВт
Частота вращения пильного диска на холостом ходу	4500 об/мин
Частота вращения подрезного диска на холостом ходу	8500 об/мин
Внешний (посадочный) диаметр пильного диска	315 (30) мм
Внешний (посадочный) диаметр подрезного диска	90 (20) мм
Угол наклона пильного диска	0-45°
Максимальная глубина пропила под углом 0° и 45°	100 и 80 мм
Размеры рабочего стола (ДхШ)	800x385 мм
Удлинение рабочего стола (ДхШ)	500x310 мм
Расширение рабочего стола из чугуна справа (ДхШ)	800x440 мм
Дополнительное расширение рабочего стола из стального листа справа (ДхШ)	800x440 мм
Максимальная ширина заготовки при пилении с параллельным упором справа	1220 мм
Размеры подвижного стола (ДхШ)	1600x270 мм
Расширение подвижного стола (ДхШ)	580x680 мм
Максимальная ширина до ограничителя торцевого упора подвижного стола	2200 мм
Ход подвижного стола (каретки)	1600 мм
Максимальная длина распила на подвижном столе	1600 мм
Диаметр вытяжного штуцера	100 мм
Габаритные размеры (ДхШхВ)	1600x2280x865 мм
Вес	265 кг



ФОРМАТНО-РАСКРОЕЧНЫЙ СТАНОК JTSS-1700

Industrial



СТАНДАРТНАЯ КОМПЛЕКТАЦИЯ:

- Пильный диск Z48
- Подрезной диск Z20
- Параллельный упор
- Расширитель рабочего стола справа
- Удлинитель рабочего стола
- Подвижный стол
- Упор подвижного стола
- Расширитель подвижного стола
- Прижим заготовки
- Продольный упор заготовки

ОПИСАНИЕ:

Форматная пила JTSS-1700 компактна, обладает высокой мощностью, имеет жесткую конструкцию и точные направляющие, что делает ее идеальным вариантом для универсального применения на производствах и в мастерских. Подрезной диск, обеспечивающий работу без сколов, приводится во вращение от основного двигателя (надежная и неприхотливая система), легко регулируется по высоте и вылету. Массивная конструкция станка с литым из чугуна пыльным модулем гарантирует точную работу без вибраций.

Каретка пилы предназначена в основном для работы с малыми форматами (фасады, филенки и т.п.), в то же время на основном столе можно распилить крупные заготовки с использованием параллельного упора. В базовом комплекте поставки пила уже имеет все необходимое: очень прочный и точный подвижный стол с длинным торцевым упором и регулируемым эксцентриковым прижимом заготовки. Такой прижим значительно ускоряет работу с серией деталей одной толщины, поскольку фиксация производится одним движением. Штатно поставляется и комплект расширений/удлинений для основного и подвижного стола, а также высокоточный параллельный упор. Литое из чугуна основание устанавливается на жесткую цилиндрическую направляющую, к основанию крепится собственно упор из алюминиевого профиля. Предусмотрено три регулировки: основное движение влево-вправо, точная в пределах миллиметра подстройка при помощи небольшого маховика и перемещение упорного профиля вперед-назад (фиксатор разблокирует крупную рукояткой сверху).

За дополнительную плату JTSS-1700 можно оснастить расширением каретки с телескопической опорой и длинным торцевым упором и увеличенным расширением рабочего стола, что позволит распилить более массивные и крупные заготовки.



ОСОБЕННОСТИ:

- Привод подрезного диска от основного двигателя
- Пильный модуль из чугуна литья
- Регулировка глубины и наклона пильного диска с помощью маховиков
- Рабочий стол из чугуна литья
- Съёмный расширитель рабочего стола из стального листа справа
- Съёмный удлинитель рабочего стола из стального листа
- Регулируемый параллельный упор с эксцентриковым зажимом и со вспомогательной рукояткой точной настройки
- Подвижный стол из алюминиевого профиля
- Расширитель подвижного стола из стального листа
- Эксцентриковый прижим заготовки для фиксации на подвижном столе
- Регулируемый продольный упор
- Поворотный упор подвижного стола с угловой разметкой

ТЕХНИЧЕСКИЕ ХАРАКТЕРИСТИКИ

Модель	JTSS-1700
Артикул (400 В)	1000045Т
Потребляемая (выходная) мощность	4,8 (2,9) кВт
Частота вращения пильного диска на холостом ходу	4000 об/мин
Частота вращения подрезного диска на холостом ходу	8000 об/мин
Внешний (посадочный) диаметр пильного диска	315 (30) мм
Внешний (посадочный) диаметр подрезного диска	80 (20) мм
Угол наклона пильного диска	0-45°
Максимальная глубина пропила под углом 0° и 45°	102 и 81 мм
Размеры рабочего стола (ДхШ)	835x565 мм
Удлинение рабочего стола (ДхШ)	800x550 мм
Расширение рабочего стола справа (ДхШ)	830x400 мм
Расширение рабочего стола справа (ДхШ)	830x950 мм (опция)
Максимальная ширина заготовки при пилении с параллельным упором справа	850 мм
Максимальная ширина до ограничителя торцевого упора подвижного стола	1270 мм (опция)
Размеры подвижного стола (ДхШ)	1500x350 мм
Расширение подвижного стола (ДхШ)	500x500 мм
Расширение подвижного стола (ДхШ)	850x650 мм (опция)
Максимальная ширина до ограничителя торцевого упора подвижного стола	1020 мм
Ход подвижного стола (каретки)	2500 мм (опция)
Максимальная длина распила на подвижном столе	1750 мм
Диаметр вытяжного штуцера	1650 мм
Диаметр вытяжного штуцера	100 мм
Габаритные размеры (ДхШхВ)	1700x3500x1115 мм
Вес	403 кг



Параллельный упор в стандартной комплектации



Арт. 10000022



Арт. 10000023



Арт. 10000021

ПРИНАДЛЕЖНОСТИ

Артикул	Описание
10000021	Расширение стола справа 830 x 950 мм
10000022	Цифровая индикация для параллельного упора
10000023	Разгрузочный стол 850x650 мм с телескопическим кронштейном и направляющей для распила под углом

ФОРМАТНО-РАСКРОЕЧНЫЙ СТАНОК JTSS-3200X



Industrial

NEW!



ОПИСАНИЕ:

Форматно-раскроечный станок Jet JTSS-3200X оснащен всем необходимым для работы с крупными ламинированными панелями уже в базовом оснащении. Максимальная длина распила на подвижном столе составляет 3150 мм, его ход 3250 мм. Для работы с широкими заготовками станок укомплектован расширителем подвижного стола с телескопической опорой и длинным торцевым упором. На упоре установлено два регулируемых откидных концевых ограничителя. Для выполнения резов под углом упор выполнен поворотным, для быстрой установки в положение 90° предусмотрен стопор. Заготовку фиксируют на подвижном столе при помощи регулируемого прижима с эксцентриковым механизмом – наиболее удобное в работе решение.

Большой чугунный стол в сочетании с удлинителем и расширителем справа (поставляются в комплекте) образуют поверхность, достаточную для распиловки крупных деталей с использованием параллельного упора. Точность и удобство при работе с упором обеспечиваются его конструкцией. На массивном чугунном основании размещен рычаг эксцентрикового механизма фиксации и небольшой маховик для точной подстройки в пределах до миллиметра.

Важное отличие Jet JTSS-3200X – устройство подрезного узла, обеспечивающее точность благодаря простоте настройки в двух плоскостях (вертикальной и горизонтальной) и надежность благодаря приводу подрезного диска от основного двигателя.

ТЕХНИЧЕСКИЕ ХАРАКТЕРИСТИКИ

Модель	JTSS-3200X
Артикул	10000047XT
Потребляемая (выходная) мощность	5,4 (4,2) кВт
Частота вращения пильного диска на холостом ходу	4000 об/мин
Частота вращения подрезного диска на холостом ходу	8000 об/мин
Внешний (посадочный) диаметр пильного диска	315 (30) мм
Внешний (посадочный) диаметр подрезного диска	80 (20) мм
Угол наклона пильного диска	0-45°
Максимальная глубина пропила под углом 0° и 45°	102 и 81 мм
Размеры рабочего стола (ДхШ)	840x550 мм
Удлинение рабочего стола (ДхШ)	800x550 мм
Расширение рабочего стола справа (ДхШ)	830x950 мм
Максимальная ширина заготовки при пилении с параллельным упором справа	1270 мм
Размеры подвижного стола (ДхШ)	3000x360 мм
Удлинение подвижного стола (ДхШ)	300x350 мм
Расширение подвижного стола (ДхШ)	730x1150 мм
Максимальная ширина до ограничителя торцевого упора подвижного стола	1900 мм
Ход подвижного стола (каретки)	3250 мм
Максимальная длина распила на подвижном столе	3150 мм
Диаметр вытяжного штуцера	100 мм
Габаритные размеры (ДхШхВ)	3300x3400x1200мм
Вес	570 кг

СТАНДАРТНАЯ КОМПЛЕКТАЦИЯ:

- Пильный диск Z48
- Подрезной диск Z20
- Параллельный упор
- Расширитель рабочего стола справа
- Удлинитель рабочего стола
- Подвижный стол
- Упор подвижного стола с двумя концевыми ограничителями
- Расширитель подвижного стола с телескопической опорой
- Удлинитель подвижного стола
- Прижим заготовки

ОСОБЕННОСТИ:

- Привод подрезного диска от основного двигателя
- Система быстрого торможения двигателя после выключения
- Пильный модуль из чугуна литья
- Регулировка наклона пильного диска
- Регулировка глубины пропила
- Рабочий стол из чугуна литья
- Съёмный расширитель рабочего стола из стального листа справа
- Съёмный удлинитель рабочего стола из стального листа
- Регулируемый параллельный упор с эксцентриковым зажимом и со вспомогательной рукояткой точной настройки
- Подвижный стол из алюминиевого профиля
- Съёмный расширитель подвижного стола с телескопической опорой
- Эксцентриковый прижим заготовки для фиксации на подвижном столе
- Телескопический поворотный упор подвижного стола с угловой разметкой



ЛЕНТОЧНОПИЛЬНЫЙ СТАНОК ПО ДЕРЕВУ JWBS-9X

Hobby



ОСОБЕННОСТИ:

- Скользящие штифтовые направляющие пильного полотна
- Регулировка наклона пильного стола
- Рабочий стол из алюминиевого литья
- Регулируемый параллельный упор с эксцентриковым зажимом
- Подвижный угловой упор с направляющей вдоль Т-образного паза
- Лампа подсветки рабочей области

СТАНДАРТНАЯ КОМПЛЕКТАЦИЯ:

- Пильное полотно 6,3x0,35 мм
- Параллельный упор
- Угловой упор
- Лампа подсветки

ТЕХНИЧЕСКИЕ ХАРАКТЕРИСТИКИ

Модель	JWBS-9X
Артикул (230 В)	10000860M
Потребляемая мощность	0,35 кВт
Скорость движения пильного полотна	660 м/мин
Длина пильного полотна	1575 мм
Ширина пильного полотна	3-10 мм
Диаметр шкивов	240 мм
Угол наклона рабочего стола	0-45°
Максимальная высота заготовки	80 мм
Максимальная ширина заготовки (просвет до рамы)	230 мм
Размеры рабочего стола (ДхШ)	300x300 мм
Диаметр вытяжного штуцера	53 мм
Габаритные размеры (ДхШхВ)	500x520x740 мм
Вес	20 кг

ОПИСАНИЕ:

Jet JWBS-9X – компактный настольный ленточнопильный станок, оптимальный для индивидуального применения. В сравнении с аналогами своего ценового и размерного классов Jet JWBS-9X имеет ряд важных преимуществ. Основное из них – привод ведущего шкива зубчатым ремнем. Такая конструкция хотя и выглядит более сложной, чем та, где шкив устанавливается прямо на вал мотора, но более надежна и долговечна: износ в ней не приводит к резкому возрастанию биений. Наличие в комплекте поставки качественного тонкого полотна для криволинейных распилов и лампы подсветки рабочей области – дополнительные аргументы в пользу Jet JWBS-9X.

Как и все модели данного размерного класса, этот станок рассчитан в основном на работу с нетолстыми заготовками (около 20 мм), но в случае необходимости справляется и с брусками толщиной до 80 мм.

Для прямой распиловки предусмотрен регулируемый параллельный упор и передвижной угловой. Первый удобен при работе с длинными ровными заготовками, последний, напротив, позволяет выполнять торцевание.



ПРИНАДЛЕЖНОСТИ

Артикул	Описание
	Ассортимент пильных полотен и принадлежностей, стр. 32-35

ЛЕНТОЧНОПИЛЬНЫЙ СТАНОК ПО ДЕРЕВУ JBS-12



Hobby



ОСОБЕННОСТИ:

- Две скорости движения пильной ленты
- Роликовые направляющие пильного полотна
- Регулировка наклона пильного стола
- Рабочий стол из чугуна
- Регулируемый параллельный упор
- Подвижный угловой упор с направляющей вдоль Т-образного паза

СТАНДАРТНАЯ КОМПЛЕКТАЦИЯ:

- Пильное полотно 10x0,65 мм
- Параллельный упор
- Угловой упор
- Комплект опорных ног для напольной установки

ОПИСАНИЕ:

Jet JBS-12 – универсальная ленточная пила для частных мастерских, предназначенная для любительской эксплуатации, но часто приобретается и профессионалами в качестве вспомогательного инструмента, дополняющего циркулярную пилу. Такая популярность вызвана хорошим балансом характеристик, конструкция пилы хоть и простая относительно профессиональных моделей, но надежная и не имеет «подводных камней». Неоспоримые достоинства модели – массивный чугунный стол, гарантирующий работу без вибраций, двухскоростная ременная передача, позволяющая выбирать режим резания, простые в настройке трехточечные направляющие пильного полотна на шарикоподшипниках. В штатную комплектацию станка входит подставка для напольной установки.

При правильном подборе скорости подачи и полотна Jet JBS-12 уверенно справляется с распиловкой любых пород древесины в пределах допустимой (180 мм) толщины заготовки. Возможность выполнения фигурных резов малого радиуса определяется в основном минимальной шириной полотна, у данной модели она составляет 6 мм

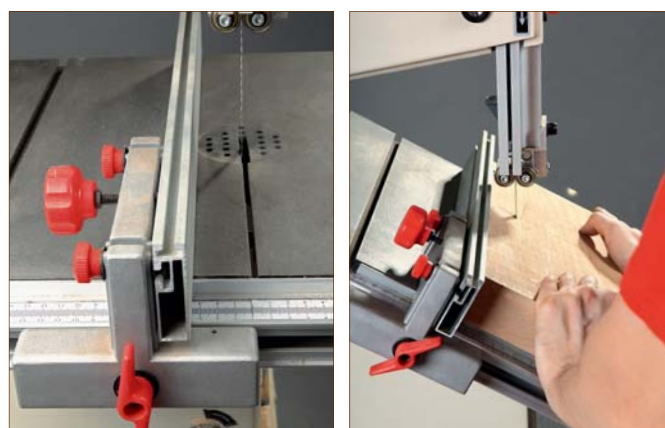

ТЕХНИЧЕСКИЕ ХАРАКТЕРИСТИКИ

Модель	JBS-12
Артикул (230 В)	100001021M
Потребляемая (выходная) мощность	0,8 (0,5) кВт
Скорость движения пильного полотна	370 и 800 м/мин
Длина пильного полотна	2240 мм
Ширина пильного полотна	6-15 мм
Диаметр шкивов	305 мм
Угол наклона рабочего стола	0-45°
Максимальная высота заготовки	180 мм
Максимальная ширина заготовки (просвет до рамы)	300 мм
Размеры рабочего стола (ДхШ)	400x480 мм
Диаметр вытяжного штуцера	100 мм
Габаритные размеры (ДхШхВ)	490x640x1110 мм
Вес	60 кг

ПРИНАДЛЕЖНОСТИ

Артикул	Описание
Ассортимент пильных полотен и принадлежностей, стр. 32-35	

ЛЕНТОЧНОПИЛЬНЫЙ СТАНОК ПО ДЕРЕВУ JWBS-14Q



Profi

СТАНДАРТНАЯ КОМПЛЕКТАЦИЯ:

- Пильное полотно 10x0,65 мм
- Параллельный упор
- Угловой упор



ОСОБЕННОСТИ:

- Роликовые направляющие пильного полотна
- Рычаг быстрого натяжения и ослабления пильного полотна
- Регулировка наклона пильного стола
- Регулировка высоты распиловки вращением рукоятки
- Рабочий стол из чугунного литья
- Регулируемый параллельный упор с эксцентриковым зажимом
- Подвижный угловой упор с направляющей вдоль Т-образного паза



ОПИСАНИЕ:

Jet JWBS-14Q - профессиональная ленточная пила, подходящая для ежедневной работы в условиях небольшой частной мастерской. Жесткая рама, массивная конструкция (97 кг) и расширенный диапазон выбора пильных полотен (3-25 мм) позволяют лучше адаптировать станок для пиления как по радиусу, так и по прямой. Максимально-допустимая высота заготовки составляет 200 мм и делает возможным выполнение большинства работ.

Особое внимание уделено удобству эксплуатации и настройки: за процесс натяжения / ослабления полотна отвечает отдельный рычаг, установка высоты пропила производится реечным механизмом с вращающимся «барашком», фиксатор параллельного упора эксцентрикового типа одновременно обеспечивает точность и скорость установки. Пильную ленту сверху и снизу поддерживают трехроликовые опоры на подшипниках. Такой вариант обеспечивает умеренно-жесткую фиксацию и отличается надежностью и простотой регулировки.

ТЕХНИЧЕСКИЕ ХАРАКТЕРИСТИКИ

Модель	JWBS-14Q
Артикул (230 В)	10000855M
Потребляемая (выходная) мощность	1,0 (0,6) кВт
Скорость движения пильного полотна	800 м/мин
Длина пильного полотна	2560 мм
Ширина пильного полотна	3-25 мм
Диаметр шкивов	355 мм
Угол наклона рабочего стола	-10°-0-45°
Максимальная высота заготовки	200 мм
Максимальная ширина заготовки (просвет до рамы)	350 мм
Размеры рабочего стола (ДхШ)	385x500 мм
Диаметр вытяжного штуцера	100 мм
Габаритные размеры (ДхШхВ)	650x770x1800 мм
Вес	97 кг



ПРИНАДЛЕЖНОСТИ

Артикул	Описание
	Ассортимент пильных полотен и принадлежностей, стр. 32-35

ЛЕНТОЧНОПИЛЬНЫЙ СТАНОК ПО ДЕРЕВУ JWBS-14DXPRO



Profi



Подставка не входит
в стандартную комплектацию



СТАНДАРТНАЯ КОМПЛЕКТАЦИЯ:

- Пильное полотно 10x0,65 мм

ОПИСАНИЕ:

Jet JWBS-14DXPRO – новая для отечественного рынка пила, хорошо себя зарекомендовавшая и пользующаяся большим спросом в США. На фоне европейских аналогов она выглядит необычно, как с точки зрения дизайна, так и по характеристикам. Самое главное отличие – очень большая предельная высота распиловки, которая больше соответствует станкам с 18- и 20-дюймовыми шкивами. Нетипична и очень массивная конструкция: рама выполнена не из стальных, а из литых чугунных элементов, из-за этого настольная версия 14DXPRO значительно тяжелее большинства напольных аналогов. С другой стороны, высокая жесткость и прочность основы очень важны для точной и комфортной работы.

С тыльной стороны сверху станка расположен узел регулировки натяжения ленты, оснащенный индикатором (его показания сравнивают с шириной установленной ленты) и рычагом для быстрого натяжения / ослабления. Высоту установки верхних 3-точечных роликовых направляющих меняют двумя рукоятками: вращая одну, производят фиксацию, вторую - перемещают узел. Ременная передача двухскоростная, что позволяет уверенно работать широким спектром материалов.

По назначению JWBS-14DXPRO идеально подойдет на роль универсальной пилы, способной выполнить и пропилы большой высоты, и разнообразные типовые работы в столярной мастерской.

Благодаря комплектации, включающей в себя лишь самое необходимое, цена станка очень привлекательна (особенно если учесть уникальные характеристики). В случае необходимости тумбу-подставку, параллельный и угловые упоры можно докупить отдельно.

ТЕХНИЧЕСКИЕ ХАРАКТЕРИСТИКИ

Модель	JWBS-14DXPRO
Артикул (230 В)	710116-RU
Потребляемая (выходная) мощность	1,5 (0,93) кВт
Скорость движения пильного полотна	380 и 760 м/мин
Длина пильного полотна	2667 мм
Ширина пильного полотна	3-19 мм
Диаметр шкивов	350 мм
Угол наклона рабочего стола	-10°-0-45°
Максимальная высота заготовки	305 мм
Максимальная ширина заготовки (просвет до рамы)	343 мм
Размеры рабочего стола (ДхШ)	381x381 мм
Диаметр вытяжного штуцера	100 мм
Габаритные размеры (ДхШхВ)	711x737x1956 мм
Вес	117 кг

ОСОБЕННОСТИ:

- Две скорости движения пильной ленты
- Роликовые направляющие пильного полотна
- Рычаг быстрого натяжения и ослабления пильного полотна
- Регулировка наклона пильного стола
- Рабочий стол из чугунного литья

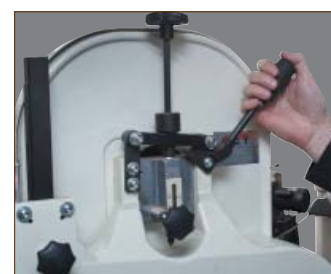

ПРИНАДЛЕЖНОСТИ

Артикул	Описание
710116S-RU	Тумба-подставка для напольной установки JWBS-14DXPRO
708716	JMG-14. Подвижный угловой упор с направляющей вдоль Т-образного паза
708718R	JRF-14R. Регулируемый параллельный упор с эксцентриковым зажимом

Ассортимент пильных полотен и принадлежностей, стр. 32-35

ЛЕНТОЧНОПИЛЬНЫЙ СТАНОК ПО ДЕРЕВУ JWBS-16X



Profi



ОСОБЕННОСТИ:

- Скользящие направляющие пильного полотна («пятаки»)
- Регулировка наклона пильного стола
- Регулировка высоты распиловки вращением рукоятки
- Рабочий стол из чугунного литья
- Регулируемый параллельный упор с эксцентриковым зажимом
- Подвижный угловой упор с направляющей вдоль Т-образного паза

ОПИСАНИЕ:

Jet JWBS-16X – классическая ленточная пила профессионального класса с хорошо подобранным балансом характеристик. Поставляется как с однофазным двигателем, так и с более мощным трехфазным. В основе конструкции рама, изготовленная по TSC-технологии: специально рассчитанный треугольный профиль обеспечивает высокую жесткость при сравнительно небольшом весе. Поскольку пила предназначена в том числе и для работы с массивными заготовками (брусья и т.п.), большое внимание уделено крепежному узлу рабочего стола. Он опирается на два полукруглых сегмента, обеспечивающих как поворот в обе стороны, так и надежную фиксацию.

Высокая точность пиления определяется несколькими особенностями, одна из ключевых – направляющие пильной ленты в виде «пятак», регулируемых под установленное полотно. Сам по себе узел направляющих, установленный на специальной рейке, жестко фиксируется непосредственно над заготовкой – небольшой просвет рамы в данном случае является достоинством. Jet JWBS-16X может работать с лентами шириной от 3 до 25 мм, то есть предоставляет все возможности подбора полотна, что имеет решающее значение для получения качественного реза.

Стандартная комплектация станка включает в себя высокоточный параллельный упор, передвигающийся по настраиваемой направляющей вдоль миллиметровой шкалы и имеющий эксцентриковый зажим. Есть и упор для угловых резов, перемещаемый по Т-образному пазу в поверхности стола.



СТАНДАРТНАЯ КОМПЛЕКТАЦИЯ:

- Пильное полотно 20x0,8 мм
- Параллельный упор
- Угловой упор



ТЕХНИЧЕСКИЕ ХАРАКТЕРИСТИКИ

Модель	JWBS-16X
Артикул (230 В)	10000150XM
Потребляемая (выходная) мощность	2,0 (1,1) кВт
Артикул (400 В)	10000150XT
Потребляемая (выходная) мощность	2,8 (1,5) кВт
Скорость движения пильного полотна	900 м/мин
Длина пильного полотна	3125 мм
Ширина пильного полотна	3-25 мм
Диаметр шкивов	420 мм
Угол наклона рабочего стола	-10°-0-45°
Максимальная высота заготовки	250 мм
Максимальная ширина заготовки (просвет до рамы)	405 мм
Размеры рабочего стола (ДхШ)	430x430 мм
Диаметр вытяжного штуцера	100 мм
Габаритные размеры (ДхШхВ)	800x950x1850 мм
Вес	130 кг

ПРИНАДЛЕЖНОСТИ

Артикул	Описание
708118	Подставка на роликах для транспортировки станка грузоподъемностью 250 кг
	Ассортимент пильных полотен и принадлежностей, стр. 32-35

ЛЕНТОЧНОПИЛЬНЫЕ СТАНКИ ПО ДЕРЕВУ JWBS-18Q / JWBS-20Q



Industrial



JWBS-18Q

JWBS-20Q

СТАНДАРТНАЯ КОМПЛЕКТАЦИЯ:

- Пильное полотно 20x0,8 мм
- Параллельный упор
- Угловой упор

ОСОБЕННОСТИ:

- Две скорости движения пильной ленты
- Скользящие направляющие пильного полотна («пятаки»)
- Рычаг быстрого натяжения и ослабления пильного полотна
- Регулировка наклона пильного стола
- Регулировка высоты распиловки вращением рукоятки
- Рабочий стол из чугуна литья
- Регулируемый параллельный упор с эксцентриковым зажимом
- Подвижный угловой упор с направляющей вдоль Т-образного паза



ОПИСАНИЕ:

Ленточнопильные станки Jet JWBS-18Q и JWBS-20Q отличаются большой мощностью, хорошим оснащением и высокими предельными параметрами распиловки, достаточными для выполнения самых разных видов работ. Эти модели подходят как для интенсивной эксплуатации в условиях мастерской, так и для работы в производственном цеху предприятия. Обе модификации хорошо зарекомендовали себя на нашем рынке, о чем свидетельствует тот факт, что на протяжении многих лет JWBS-18Q – одна из самых продаваемых моделей в своем классе.

Пилы оснащены системой быстрого натяжения / ослабления полотна, причем она имеет не двух-, как часто бывает, а трехпозиционный рычаг. Кроме основного – рабочего – положения, другие два предназначены для замены ленты (максимальное сближение шкивов) и для хранения пилы (натяжение снижено для меньшего старения полотна).

Важно и то, что наибольшая допустимая ширина ленты увеличена до 30 мм – такое полотно лучше работает при прямом распиле и дольше служит. Стабилизация обеспечивается скользящими упорами («пятакими»), наиболее про-

стыми в настройке и дающими хорошую надежную фиксацию, необходимую для получения точного реза.

Для привода ведущего шкива использована двухскоростная передача. Переставив ремень, можно изменить скорость движения ленты с 970 до 550 м/мин, это бывает нужно при работе с толстыми заготовками из плотной древесины и при продольной распиловке.

Друг от друга пилы отличаются только размерами, весом и, соответственно, предельными параметрами распиловки.

ТЕХНИЧЕСКИЕ ХАРАКТЕРИСТИКИ

Модель	JWBS-18Q	JWBS-20Q
Артикул (230 В)	708750BM	-
Потребляемая (выходная) мощность	2,6 (1,5) кВт	-
Артикул (400 В)	708750BT	708752BT
Потребляемая (выходная) мощность	4,2 (2,2) кВт	4,2 (2,2) кВт
Скорость движения пильного полотна	550 и 970 м/мин	550 и 970 м/мин
Длина пильного полотна	3480 мм	3820 мм
Ширина пильного полотна	3-30 мм	6-30 мм
Диаметр шкивов	470 мм	520 мм
Угол наклона рабочего стола	-10°-0-45°	-10°-0-45°
Максимальная высота заготовки	300 мм	300 мм
Максимальная ширина заготовки (просвет до рамы)	460 мм	508 мм
Размеры рабочего стола (ДхШ)	485x485 мм	530x530 мм
Диаметр вытяжного штуцера	100 мм	100 мм
Габаритные размеры (ДхШхВ)	850x1000x1900 мм	900x1100x1970 мм
Вес	165 кг	230 кг



ПРИНАДЛЕЖНОСТИ

Артикул	Описание
	Ассортимент пильных полотен и принадлежностей, стр. 32-35

ЛЕНТОЧНОПИЛЬНЫЙ СТАНОК ПО ДЕРЕВУ PM1 800

Industrial



ОСОБЕННОСТИ:

- Две скорости движения пильной ленты
- Роликовые направляющие пильного полотна
- Рычаг быстрого натяжения и ослабления пильного полотна
- Регулировка наклона пильного стола
- Регулировка высоты распиловки вращением рукоятки
- Рабочий стол из чугуна литья
- Регулируемый параллельный упор с эксцентриковым зажимом
- Подвижный угловой упор с направляющей вдоль Т-образного паза
- Педаль экстренного выключения комбинированная с ленточным тормозом



ОПИСАНИЕ:

Ленточная пила Powermatic PM1800, как и все станки этой марки, сочетает в себе лучшие характеристики с высочайшим качеством изготовления и технической проработки вплоть до штурвалов, рукояток и деталей отделки. Производство одноименного оборудования началось в США в 1921 году, с тех пор марка завоевала высокий авторитет и стала своего рода «золотым стандартом», что отражает цветовое решение в оформлении.

Запас мощности, прочности и надежности позволяет использовать PM1800 в условиях промышленного производства, при этом станок изготовлен так, чтобы работа на нем была удобной, простой и неумтомительной, то есть в мастерской частного взыскательного мастера он тоже будет уместен. Этому способствует и универсальность: к примеру, возможна установка лент с шириной от 1,6 до 40 мм, что позволяет как выпиливать по очень малым радиусам, так и ровно распустать вдоль массивные заготовки (высота заготовки и горизонтальный просвет до рамы почти пол метра!) Стабилизация ленты производится регулируемыми верхними и нижними трехроликовыми направляющими – решение, популярное в США и оптимальное для работы с большими нагрузками.

Оснащение включает в себя: рычаг быстрого натяжения/ослабления ленты, маховики для ее натяжения и центровки, штурвал для наклона стола и, что необычно, педаль-выключатель совмещенную с тормозом для быстрой остановки станка – это решение повышает и удобство и безопасность работы. В комплект входит не только угловой и параллельный упоры, но и цилиндрический. Его используют для пиления на заданном расстоянии от края криволинейной заготовки.

ТЕХНИЧЕСКИЕ ХАРАКТЕРИСТИКИ

Модель	PM1800
Артикул (400 В)	1791801-RU
Потребляемая (выходная) мощность	5,5 (3,5) кВт
Скорость движения пильного полотна	550 и 1280 м/мин
Длина пильного полотна	4064 мм
Ширина пильного полотна	1,6-40 мм
Диаметр шкивов	470 мм
Угол наклона рабочего стола	-15°-0-45°
Максимальная высота заготовки	455 мм
Максимальная ширина заготовки (просвет до рамы)	455 мм
Размеры рабочего стола (ДхШ)	610x610 мм
Диаметр вытяжного штуцера	100 мм
Габаритные размеры (ДхШхВ)	970x970x2060 мм
Вес	320 кг

СТАНДАРТНАЯ КОМПЛЕКТАЦИЯ:

- Пильное полотно 20x0,8 мм
- Параллельный упор
- Угловой упор

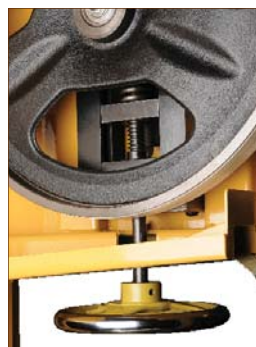

ПРИНАДЛЕЖНОСТИ

Артикул	Описание
	Ассортимент пильных полотен и принадлежностей, стр. 32-35

ЛЕНТОЧНОПИЛЬНЫЕ СТАНКИ ПО ДЕРЕВУ И МЕТАЛЛУ J-8201K / J-8203K



Profi

СТАНДАРТНАЯ КОМПЛЕКТАЦИЯ:

- Пильное полотно 10x0,65 мм по дереву
- Пильное полотно 10x0,65 мм по металлу
- Угловой упор

ОПИСАНИЕ:

Jet J-8201K и J-8203K – универсальные ленточные пилы для работы с металлом и деревом, друг от друга модификации отличаются только типом подключения к электросети (одна или три фазы).

При работе с металлом используют одну из семи скоростей нижнего диапазона (от 12 до 85 м/мин), скорость при пилении дерева на несколько порядков больше (до 1000 м/мин). Переключения между режимами «металл»–/«дерево» не требуют переустановки ремня и производятся выдвигной рукояткой, ступени нижнего ряда меняются как обычно выбором нужной пары шкивов.

Необычное конструктивное решение – составная рама - позволяет увеличить предельную высоту пропила со стандартных 152 мм до 305 мм. Для этого в разрез монтируют специальную вставку («подъемный модуль»), приобретаемую отдельно в качестве опции (длина полотна при этом тоже меняется).

За стабилизацию ленты отвечают регулируемые трехточечные опоры сверху и снизу, причем поперечная фиксация производится твердосплавными сухарями, а продольная роликом.

ТЕХНИЧЕСКИЕ ХАРАКТЕРИСТИКИ

Модель	J-8201K	J-8203K
Артикул (230 В)	414500-RU	-
Потребляемая (выходная) мощность	1,2 (0,75) кВт	-
Артикул (400 В)	-	414504-RU
Потребляемая (выходная) мощность	-	1,2 (0,75) кВт
Скорость движения пильного полотна (по металлу)	12, 17, 24, 33, 43, 60 и 85 м/мин	12, 17, 24, 33, 43, 60 и 85 м/мин
Скорость движения пильного полотна (по дереву)	1000 м/мин	1000 м/мин
Длина пильного полотна	2350 мм (штатно) и 2667 мм (опция)	2350 мм (штатно) и 2667 мм (опция)
Ширина пильного полотна	3-20 мм	3-20 мм
Диаметр шкивов	350 мм	350 мм
Угол наклона рабочего стола	-15°-0-45°	-15°-0-45°
Максимальная высота заготовки	152 мм (штатно) и 305 мм (опция)	152 мм (штатно) и 305 мм (опция)
Максимальная ширина заготовки (просвет до рамы)	340 мм	340 мм
Размеры рабочего стола (ДхШ)	355x355 мм	355x355 мм
Диаметр вытяжного штуцера	50 мм	50 мм
Габаритные размеры (ДхШхВ)	470x660x1700 мм	470x660x1700 мм
Вес	75 кг	75 кг



J-8201K



ОСОБЕННОСТИ:

- Восемь скоростей движения пильной ленты
- Скользящие штифтовые направляющие пильного полотна
- Регулировка наклона пильного стола
- Рабочий стол из чугуна литья
- Подвижный угловой упор с направляющей вдоль Т-образного паза



ПРИНАДЛЕЖНОСТИ

Артикул	Описание
5782181	Вставка для увеличения высоты пропила
5782171	Параллельный упор
Полотна по металлу	
PW3-20.2350.x	Полотна У 3-20x2350, ширина и шаг о запросу
PW3-20.2667.x	Полотна У 3-20x2667, ширина и шаг о запросу
PC13.2350.x.x	Полотна М42 13x0,65x2350 (x.x) шаг по запросу
PC20.2350.x.x	Полотна М42 20x0,65x2350 (x.x) шаг по запросу
Полотна по дереву	
Ассортимент пильных полотен и принадлежностей, стр. 32-35	

РЕКОМЕНДАЦИИ ПО ВЫБОРУ ПОЛОТЕН ДЛЯ ЛЕНТОЧНЫХ ПИЛ



- **Длина** строго лимитирована для каждой модели станка.

- **Ширина полотна** должна быть максимальной в пределах условий решаемой задачи и спецификаций станка. Это значит, что если не требуется пилить по радиусу, то лучше ставить самое широкое полотно из тех, что допускает инструкция по эксплуатации. Широкое полотно прочнее узкого и выдерживает более высокое усилие подачи без прогиба. Когда требуется выполнить криволинейный пропил, учитывают, что минимальный радиус закругления должен быть как минимум втрое больше ширины полотна.

- **Шаг зубьев** чаще всего обозначают числом перед аббревиатурой **TPI**, указывающим количество зубьев, приходящееся на дюйм длины полотна. Шаг подбирают в зависимости от материала, толщины заготовки и требуемой чистоты распила. Для дерева и пластика в контакте с заготовкой должно быть минимум три зуба, для металлов от 4 до 20. Чем чаще расположены зубья, тем чище будет распил, но меньше скорость подачи и предельная толщина заготовки.

- **Форма зуба** может обозначаться по-разному, но наиболее распространены полотна типов «**skip**» и «**regular**». Зубья «**skip**» у полотен с крупным шагом, таких как 3, 4 или 6 TPI. У них предусмотрено большое пространство для вывода опилок (плохой выброс опилок приводит к снижению качества реза). Форма зубьев «**regular**» больше похожа на треугольник. Поскольку эти полотна не имеют такого пространства для стружки, они рассчитаны на пиление с меньшей подачей и менее толстых заготовок, зато обеспечивают более чистый рез и лучше работают с твердыми и плотными материалами. Шаг у таких полотен от 10 TPI и выше.

ОСНОВНЫЕ ТИПЫ ПОЛОТЕН

3 TPI «SKIP»

Предназначено для быстрой черновой распиловки толстых заготовок, особенно хорошо подходит для продольного пиления. Качество реза можно незначительно улучшить, снизив скорость подачи и увеличив натяжение до максимально допустимого уровня.

4 TPI «SKIP»

Хороший выбор в качестве универсального полотна для продольного пиления большинства пород дерева, включая сучковатые заготовки. Качества распила, близкого к финишному, достигают при медленной подаче и большом натяжении ленты.

6 TPI «SKIP»

Полотно общего назначения. Рекомендуемая область применения при нормальной скорости подачи заготовки толщиной до 50 мм в случае продольного пиления и до 150 мм в случае поперечного. Превышать эти параметры допускается при сниженной скорости подачи. Это полотно обеспечивает чистовое пиление и оптимально для большинства пород древесины.

10 TPI «REGULAR»

Используют в основном для искусственных материалов, таких как фанера, МДФ, легкие металлы и пластики. Также возможно чистовое пиление заготовок толщиной до 50 мм из натуральной древесины с низкой скоростью подачи. При работе с металлами необходимо снижать скорость движения ленты, если конструкция станка это позволяет.

14 TPI «REGULAR»

Это полотно дает очень чистый распил фанеры, пластика и МДФ. Может использоваться и для натуральной древесины, но только если ее толщина не превышает 25 мм. Также это полотно идеально для пиления легких металлов на небольшой скорости. Независимо от типа распиливаемого материала подача должна быть медленной.

ПИЛЬНЫЕ ЛЕНТЫ ДЛЯ СТАНКОВ JET



Артикул	Описание
Пильные ленты 1575 мм для JWBS-9X	
CA-BC-012562014	Полотно 3x0,7x1575 мм, 14 TPI
PW6.1575.10	Полотно 6x0,65x1575 мм, 10 TPI
PW6.1575.6	Полотно 6x0,65x1575 мм, 6 TPI
PW6.1575.4	Полотно 6x0,65x1575 мм, 4 TPI
PW10.1575.6	Полотно 10x0,65x1575 мм, 6 TPI
PW10.1575.4	Полотно 10x0,65x1575 мм, 4 TPI
Пильные ленты 2240 мм для JBS-12	
BC-012588014	Полотно 3x0,7x2240 мм, 14 TPI
PW6.2240.4	Полотно 6x0,65x2240 мм, 4 TPI
PW6.2240.6	Полотно 6x0,65x2240 мм, 6 TPI
PW10.2240.3	Полотно 10x0,65x2240 мм, 3 TPI
PW10.2240.6	Полотно 10x0,65x2240 мм, 6 TPI
PW10.2240.4	Полотно 10x0,65x2240 мм, 4 TPI
PW10.2240.10	Полотно 10x0,65x2240 мм, 10 TPI
PW13.2240.4	Полотно 13x0,65x2240 мм, 4 TPI
PW13.2240.6	Полотно 13x0,65x2240 мм, 6 TPI
Пильные ленты 2350 мм для J-8201, J-8203	
PW6.2350.4	Полотно 6x0,65x2350 мм, 4 TPI
PW6.2350.6	Полотно 6x0,65x2350 мм, 6 TPI
PW6.2350.10	Полотно 6x0,65x2350 мм, 10 TPI
PW10.2350.4	Полотно 10x0,65x2350 мм, 4 TPI
PW10.2350.6	Полотно 10x0,65x2350 мм, 6 TPI
PW16.2350.4	Полотно 16x0,8x2350 мм, 4 TPI
PW16.2350.6	Полотно 16x0,8x2350 мм, 6 TPI
PW20.2350.4	Полотно 20x0,8x2350 мм, 4 TPI
PW20.2350.6	Полотно 20x0,8x2350 мм, 6 TPI
PS16.2350	Полотно 16x0,5x2350 мм, нож *
Пильные ленты 2560 мм для JWBS-14Q	
BC-012510014	Полотно 3x0,7x2560 мм, 14 TPI
PW6.2560.4	Полотно 6x0,65x2560 мм, 4 TPI
PW6.2560.6	Полотно 6x0,65x2560 мм, 6 TPI
PW6.2560.10	Полотно 6x0,65x2560 мм, 10 TPI
PW10.2560.3	Полотно 10x0,65x2560 мм, 3 TPI
PW10.2560.4	Полотно 10x0,65x2560 мм, 4 TPI
PW10.2560.6	Полотно 10x0,65x2560 мм, 6 TPI
PW13.2560.4	Полотно 13x0,65x2560 мм, 4 TPI
PW13.2560.6	Полотно 13x0,65x2560 мм, 6 TPI
PW16.2560.3	Полотно 16x0,8x2560 мм, 3 TPI
PW16.2560.4	Полотно 16x0,8x2560 мм, 4 TPI
PW16.2560.6	Полотно 16x0,8x2560 мм, 6 TPI
PW20.2560.3	Полотно 20x0,8x2560 мм, 3 TPI
PW20.2560.4	Полотно 20x0,8x2560 мм, 4 TPI

Артикул	Описание
PW20.2560.6	Полотно 20x0,8x2560 мм, 6 TPI
PS16.2560	Полотно 16x0,5x2560 мм, нож *
Пильные ленты 2667 мм для JWBS-14DXPRO	
BC-012510514	Полотно 3x0,7x2667 мм, 14 TPI
PW6.2667.4	Полотно 6x0,65x2667 мм, 4 TPI
PW6.2667.6	Полотно 6x0,65x2667 мм, 6 TPI
PW6.2667.10	Полотно 6x0,65x2667 мм, 10 TPI
PW10.2667.4	Полотно 10x0,65x2667 мм, 4 TPI
PW10.2667.6	Полотно 10x0,65x2667 мм, 6 TPI
PW16.2667.4	Полотно 16x0,8x2667 мм, 4 TPI
PW16.2667.6	Полотно 16x0,8x2667 мм, 6 TPI
PW20.2667.4	Полотно 20x0,8x2667 мм, 4 TPI
PW20.2667.6	Полотно 20x0,8x2667 мм, 6 TPI
PS16.2667	Полотно 16x0,5x2667 мм, нож *
Пильные ленты 3125 мм для JWBS-16X	
BC-012512314	Полотно 3x0,7x3125 мм, 14 TPI
PW6.3125.4	Полотно 6x0,65x3125 мм, 4 TPI
PW6.3125.6	Полотно 6x0,65x3125 мм, 6 TPI
PW10.3125.4	Полотно 10x0,65x3125 мм, 4 TPI
PW10.3125.6	Полотно 10x0,65x3125 мм, 6 TPI
PW13.3125.4	Полотно 13x0,65x3125 мм, 4 TPI
PW13.3125.6	Полотно 13x0,65x3125 мм, 6 TPI
PW16.3125.4	Полотно 16x0,8x3125 мм, 4 TPI
PW16.3125.6	Полотно 16x0,8x3125 мм, 6 TPI
PW20.3125.3	Полотно 20x0,8x3125 мм, 3 TPI
PW20.3125.4	Полотно 20x0,8x3125 мм, 4 TPI
PW20.3125.6	Полотно 20x0,8x3125 мм, 6 TPI
PW25.3125.3	Полотно 25x0,9x3125 мм, 3 TPI
PW30.3125.3	Полотно 30x0,7x3125 мм, 4 TPI
PW30.3125.4	Полотно 30x0,65x3125 мм, 6 TPI
PS16.3125	Полотно 16x0,5x3125 мм, нож *
Пильные ленты 3480 мм для JWBS-18Q	
BC-012513614	Полотно 3x0,7x3480 мм, 14 TPI
PW6.3480.4	Полотно 6x0,65x3480 мм, 4 TPI
PW6.3480.6	Полотно 6x0,65x3480 мм, 6 TPI
PW6.3480.10	Полотно 6x0,65x3480 мм, 10 TPI
PW10.3480.4	Полотно 10x0,7x3480 мм, 4 TPI
PW10.3480.6	Полотно 10x0,7x3480 мм, 6 TPI
PW16.3480.3	Полотно 16x0,8x3480 мм, 3 TPI
PW16.3480.4	Полотно 16x0,8x3480 мм, 4 TPI
PW16.3480.6	Полотно 16x0,8x3480 мм, 6 TPI
PW20.3480.3	Полотно 20x0,8x3480 мм, 3 TPI
PW20.3480.4	Полотно 20x0,8x3480 мм, 4 TPI

Артикул	Описание
PW20.3480.6	Полотно 20x0,8x3480 мм, 6 TPI
PW25.3480.3	Полотно 25x0,9x3480 мм, 3 TPI
PW25.3480.4	Полотно 25x0,9x3480 мм, 4 TPI
PW30.3480.3	Полотно 30x0,7x3480 мм, 3 TPI
PW30.3480.4	Полотно 30x0,7x3480 мм, 4 TPI
PS16.3480	Полотно 16x0,5x3480 мм, нож *
Пильные ленты 3820 мм для JWBS-20Q	
PW6.3820.4	Полотно 6x0,65x3820 мм, 4 TPI
PW6.3820.6	Полотно 6x0,65x3820 мм, 6 TPI
PW10.3820.4	Полотно 10x0,65x3820 мм, 4 TPI
PW10.3820.6	Полотно 10x0,65x3820 мм, 6 TPI
PW13.3820.4	Полотно 13x0,65x3820 мм, 4 TPI
PW13.3820.6	Полотно 13x0,65x3820 мм, 6 TPI
PW16.3820.4	Полотно 16x0,65x3820 мм, 4 TPI
PW16.3820.6	Полотно 16x0,65x3820 мм, 6 TPI
PW20.3820.3	Полотно 20x0,8x3820 мм, 3 TPI
PW20.3820.4	Полотно 20x0,8x3820 мм, 4 TPI
PW20.3820.6	Полотно 20x0,8x3820 мм, 6 TPI
PW25.3820.3	Полотно 25x0,9x3820 мм, 3 TPI
PW25.3820.4	Полотно 25x0,9x3820 мм, 4 TPI
PW30.3820.3	Полотно 30x0,7x3820 мм, 3 TPI
PW30.3820.4	Полотно 30x0,7x3820 мм, 4 TPI
PS16.3820	Полотно 16x0,5x3820 мм, нож *
Пильные ленты 4064 мм для Powermatic PM-1800	
PW6.4064.4	Полотно 6x0,65x4064 мм, 4 TPI
PW6.4064.6	Полотно 6x0,65x4064 мм, 6 TPI
PW6.4064.10	Полотно 6x0,65x4064 мм, 10 TPI
PW10.4064.4	Полотно 10x0,64x4064 мм, 4 TPI
PW10.4064.6	Полотно 10x0,64x4064 мм, 6 TPI
PW10.4064.10	Полотно 10x0,64x4064 мм, 10 TPI
PW13.4064.4	Полотно 13x0,64x4064 мм, 4 TPI
PW13.4064.6	Полотно 13x0,64x4064 мм, 6 TPI
PW13.4064.10	Полотно 13x0,64x4064 мм, 10 TPI
PW16.4064.4	Полотно 16x0,8x4064 мм, 4 TPI
PW16.4064.6	Полотно 16x0,8x4064 мм, 6 TPI
PW20.4064.3	Полотно 20x0,8x4064 мм, 3 TPI
PW20.4064.4	Полотно 20x0,8x4064 мм, 4 TPI
PW20.4064.6	Полотно 20x0,8x4064 мм, 6 TPI
PW25.4064.3	Полотно 25x0,9x4064 мм, 3 TPI
PW25.4064.4	Полотно 25x0,9x4064 мм, 4 TPI
PW25.4064.6	Полотно 25x0,9x4064 мм, 6 TPI
PW30.4064.3	Полотно 30x0,9x4064 мм, 3 TPI
PS16.4064	Полотно 16x0,5x4064 мм, нож *

ПИЛЬНЫЕ ЛЕНТЫ ДЛЯ СТАНКОВ JET, СНЯТЫХ С ПРОИЗВОДСТВА

Артикул	Описание
Пильные ленты 1510 мм для JWBS-9	
CA-BC-012559014	Полотно 3x0,7x1510 мм, 14 TPI
PW6.1510.10	Полотно 6x0,65x1510 мм, 10 TPI
PW6.1510.6	Полотно 6x0,65x1510 мм, 6 TPI
PW6.1510.4	Полотно 6x0,65x1510 мм, 4 TPI
PW10.1510.6	Полотно 10x0,65x1510 мм, 6 TPI
PW10.1510.4	Полотно 10x0,65x1510 мм, 4 TPI
Пильные ленты 2085 мм для JWBS-12	
PW6.2085.10	Полотно 6x0,65x2085 мм, 10 TPI
PW6.2085.14	Полотно 6x0,65x2085 мм, 14 TPI
PW6.2085.6	Полотно 6x0,65x2085 мм, 6 TPI
PW6.2085.4	Полотно 6x0,65x2085 мм, 4 TPI
PW10.2085.6	Полотно 10x0,65x2085 мм, 6 TPI
PW10.2085.4	Полотно 10x0,5x2085 мм, 4 TPI
PW10.2085.3	Полотно 10x0,65x2085 мм, 3 TPI
PW16.2085.4	Полотно 16x0,8x2085 мм, 4 TPI

Артикул	Описание
Пильные ленты 2240 мм для PBS-12	
PW6.2240.4	Полотно 6x0,65x2240 мм, 4 TPI
PW6.2240.6	Полотно 6x0,65x2240 мм, 6 TPI
PW10.2240.10	Полотно 10x0,65x2240 мм, 10 TPI
PW10.2240.3	Полотно 10x0,65x2240 мм, 3 TPI
PW10.2240.6	Полотно 10x0,65x2240 мм, 6 TPI
PW13.2240.4	Полотно 13x0,65x2240 мм, 4 TPI
PW13.2240.6	Полотно 13x0,65x2240 мм, 6 TPI
Пильные ленты 3380 мм для JWBS-18	
PW6.3380.6	Полотно 6x0,65x3380 мм, 6 TPI
PW10.3380.4	Полотно 10x0,65x3380 мм, 4 TPI
PW10.3380.6	Полотно 10x0,65x3380 мм, 6 TPI
PW13.3380.6	Полотно 16x0,8x3380 мм, 6 TPI
PW16.3380.4	Полотно 16x0,8x3380 мм, 4 TPI
PW20.3380.3	Полотно 20x0,8x3380 мм, 3 TPI
PW25.3380.3	Полотно 25x0,9x3380 мм, 3 TPI

Артикул	Описание
Пильные ленты 3480 мм для VBS-18MW	
PW6.3480.4	Полотно У 6x0,65x3480 мм, 4 TPI
PW6.3480.6	Полотно У 6x0,65x3480 мм, 6 TPI
PW10.3480.4	Полотно У 10x0,7x3480 мм, 4 TPI
PW16.3480.3	Полотно У 16x0,8x3480 мм, 3 TPI
PW16.3480.4	Полотно У 16x0,8x3480 мм, 4 TPI
PW16.3480.6	Полотно У 16x0,8x3480 мм, 6 TPI
PW20.3480.3	Полотно У 20x0,8x3480 мм, 3 TPI
PW20.3480.4	Полотно У 20x0,8x3480 мм, 4 TPI
PW20.3480.6	Полотно У 20x0,8x3480 мм, 6 TPI
PW25.3480.3	Полотно У 25x0,9x3480 мм, 3 TPI
PW30.3480.3	Полотно У 30x0,7x3480 мм, 3 TPI
Пильные ленты 4585 мм для JWBS-24	
PW10.4585.6	Полотно 10x0,7x4585 мм, 6 TPI
PW16.4585.4	Полотно 16x0,7x4585 мм, 4 TPI
PW25.4585.3	Полотно 25x0,7x4585 мм, 3 TPI

ПАРАЛЛЕЛЬНЫЙ УПОР С МАГНИТНЫМ КРЕПЛЕНИЕМ MAGFENCE® II

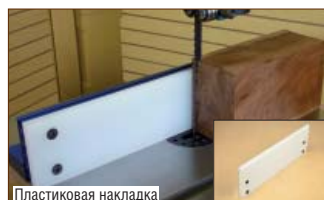

Пластиковая накладка



Переключаемый магнит Magswitch® 150

Параллельный упор с магнитным креплением **MAGFENCE II*** компании Carter – уникальное приспособление, облегчающее многие операции по пилению, сверлению, фрезерованию и т.п. От упоров с традиционным креплением **MAGFENCE II** отличается быстрым и очень простым монтажом и настройкой, а так же может использоваться как расширение стола для поддержки заготовок. Поскольку фиксация производится магнитами к плоскости основания, совершенно не важно, какие размеры и форму оно имеет.

Упор оснащен двумя магнитами Magswitch® 150, каждый из которых может быть включен или выключен легким поворотом переключателя. В зависимости от конфигурации стола и задачи эти магниты могут быть установлены в разных местах упора, на предусмотренных для этого площадках. Длина упора - 380 мм, высота - 76 мм. На упор можно установить пластиковые накладки высотой 76 или 127 мм.

Преимущества параллельного упора с магнитным креплением:

- подходит для большинства стальных и чугунных рабочих столов;
- легкая и быстрая фиксация;
- оснащен несколькими Т-образными пазами для крепления вспомогательных приспособлений

Параллельный упор с магнитным креплением **MAGFENCE II**

Артикул: FNC MFII

Накладка для параллельного упора **MAGFENCE II** высокая, 127 мм

Артикул: FNCMFIIWF-T

ЦЕНТРИРУЮЩЕЕ ПРИСПОСОБЛЕНИЕ ДЛЯ УСТАНОВКИ ПЛАНШАЙБЫ CENTER MASTER™

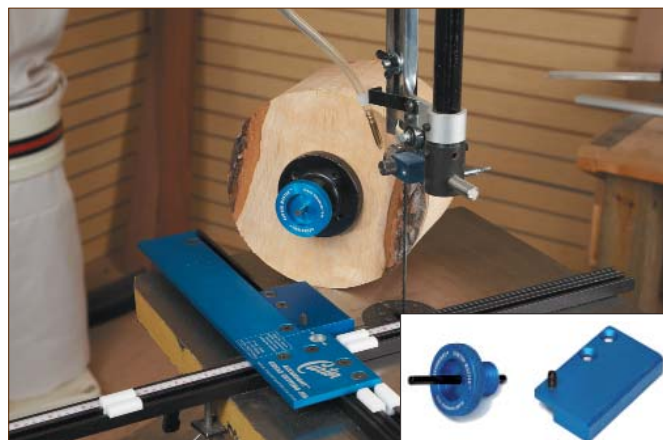

Центрирующее приспособление AccuRight® Center Master™** позволяет надежно фиксировать массивные заготовки для выпиливания по кругу с помощью приспособления Circle Cutting Jig и дальнейшей их установки на планшайбу токарного станка. Center Master™ обеспечивает высокую точность монтажа заготовки, что исключает вибрации в начале обтачивания, повышая безопасность и точность работы. Используя это приспособление для точного выпиливания круглых заготовок, вместо утомительного чернового обтачивания можно еще и сэкономить материал ценных пород дерева.

Состав системы Center Master:

- широкая каретка с длинным центрирующим штифтом для установки на направляющую планку устройства Circle Cutting Jig;
- крепежный адаптер Center Master™ для установки планшайбы на заготовке

Центрирующее приспособление Center Master

Артикул: CIR-FCP1

ВАЖНО!

Крепежный адаптер совместим с планшайбами 1" x 8 TPI. Перед покупкой убедитесь, что у вас именно такая планшайба.

ПИЛЬНЫЕ ЛЕНТЫ CARTER ACCURIGHT



- Высокоточные отфрезерованные зубья
- Индукционная закалка
- Гибкое полотно
- Выровненный сварной шов



BC-012559014	Пильная лента 3x0,7x1510мм 14 TPI
BC-012588014	Пильная лента 3x0,7x2240мм 14 TPI
BC-012510014	Пильная лента 3x0,7x2560мм 14 TPI
BC-012510514	Пильная лента 3x0,7x2667мм 14 TPI
BC-012512314	Пильная лента 3x0,7x3125мм 14 TPI
BC-012513614	Пильная лента 3x0,7x3480мм 14 TPI

УСТРОЙСТВО ДЛЯ ПИЛЕНИЯ ПО КРУГУ ACCURIGHT®



Устройство **AccuRight® Circle Cutting Jig*** предназначено для выпиливания идеально ровных кругов диаметром до 1200 мм. Благодаря универсальной системе креплений его легко установить на основание любого ленточнопильного станка.

Преимущества Устройства для пиления по кругу:

- подходит для установки на любой ленточнопильный станок;
- позволяет идеально ровно вырезать круги диаметром до 1200 мм (с дополнительными опорами);
- не требуется сверления для центровки;
- специальная разметка для простой установки радиуса пиления;
- высота заготовки ограничена только параметрами ленточнопильного станка;
- совместима с системой Center Master™ (поставляется отдельно) для точной установки на планшайбу токарного станка

Устройство для пиления по кругу AccuRight Circle Jig
Артикул: CIR-1000

ПРИСПОСОБЛЕНИЕ ДЛЯ РАСПИЛА КРУГЛЫХ ЗАГОТОВОК CARTER ACCURIGHT® LOG MILL™



Carter AccuRight® Log Mill™ * - это система для фиксации и последующего распиливания деревянных заготовок неправильной формы. Благодаря **AccuRight® Log Mill™** легко получить удобные в работе заготовки прямоугольного сечения из любых подручных кусков древесины, таких как «кругляки» и поленья.

Заготовку подходящего размера закрепляют на приспособлении, зажав с торцов между упором и прижимом. Площадка, перемещаясь по направляющей планке, позволяет строго прямолинейно подать заготовку на пилу и получить идеально ровную плоскость. После этого обработку можно продолжить или, перевернув деталь плоскостью вниз, сделать перпендикулярный рез.

Таким образом, **AccuRight® Log Mill™** позволяет получать удобные в обработке заготовки прямоугольного сечения из кусков древесины цилиндрической формы, поленьев, пней или, например, комлей.

Приспособление для распила круглых заготовок
Артикул: LOGMILL1000

НАПРАВЛЯЮЩИЙ РОЛИК ДЛЯ ВЫПИЛИВАНИЯ СЛОЖНЫХ РАДИУСОВ STABILIZER™

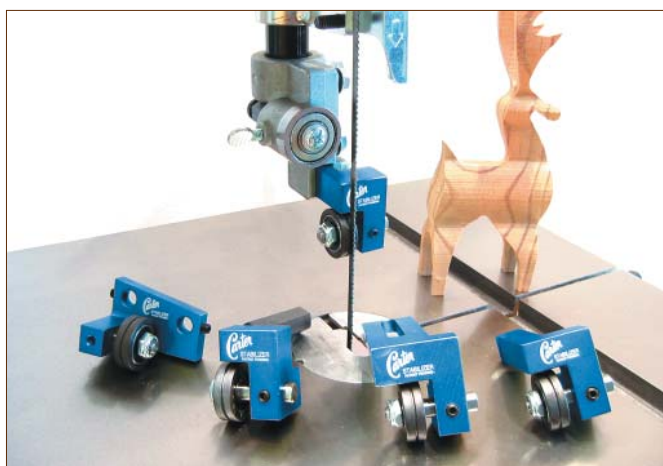

Направляющий ролик **Stabilizer™ JET1** для ленточных пил устанавливают взамен традиционных трехточечных направляющих. Такое переоснащение позволяет улучшить характеристики станка при криволинейной распиловке: уменьшить минимальный радиус, снизить нагрузки на пильное полотно, сделать работу более удобной. Обычная трехточечная система направляющих предназначена для жесткой фиксации полотна, что хорошо для выполнения распилов по прямой, **Stabilizer™ JET1**, напротив, обеспечивает жесткость полотна лишь в одном направлении, не мешая ему изгибаться, следуя за линией реза.

Направляющий ролик **Stabilizer™ JET1** можно устанавливать на ленточнопильные станки JET JWBS-14DXPRO / JWBS-16X / JWBS-18Q / JWBS-20Q, а также на некоторые пилы других производителей.



Направляющий ролик JET1 для JWBS-16X / 18Q / 20Q
Артикул: 1000-JET1



Направляющий ролик JET1 для JWBS-14DXPRO
Артикул: 1000-STD1

ФУГОВАЛЬНЫЕ СТАНКИ 54А / 54А НН

Profi



ОСОБЕННОСТИ:

- Строгальный вал helical (для 54А НН)
- Возможность установки строгального вала helical (для 54А)
- Регулировка глубины строгания
- Регулируемый фуговальный упор
- Регулируемое ограждение ножевого вала
- Фуговальные столы из чугунного литья
- Фуговальный упор из чугунного литья

ОПИСАНИЕ:

Фуговальные станки Jet 54А и 54А НН занимают уникальную нишу на рынке профессионального оборудования: обладая высокой точностью, простотой настройки и долговечностью, они одинаково привлекательны как для частных мастерских, так и для любителей деревообработки. Основное преимущество на фоне аналогов – длинные идеально ровные столы, выполненные из чугунного литья. Из этого же материала корпус, фуговальный упор и механизм его регулировки по углу и вылету.

Настройки столов и фуговального упора, единожды произведенные перед вводом в эксплуатацию, сохраняются в течение длительного срока, да и в остальном эти станки редко требуют к себе внимания. Особенно это касается модификации 54А НН, штатно укомплектованной валом helical с твердосплавными режущими вставками. Всего их 27, располагаются они в несколько рядов по спирали, что обеспечивает последовательный и под углом вход в заготовку. Сами по себе сегменты очень износостойки, к тому же обычно повреждаются лишь некоторые из всего комплекта. Затупившиеся вставки переворачивают другой стороной – режущих граней четыре. Также вал helical отличается лучшими характеристиками по качеству строгания, особенно при работе с сучковатыми заготовками.

Фуговальный станок Jet 54А оснащен трехножевым валом. Лезвия, установленные в нем, можно многократно перетачивать (минимальная допустимая ширина 15 мм при начальной 19 мм). Для упрощения регулировки в комплект поставки входит шаблон. Важное достоинство 54А – этот станок тоже можно оснастить валом helical (опция арт. JJ6НН-СА).

СТАНДАРТНАЯ КОМПЛЕКТАЦИЯ:

- Комплект ножей (установлен на валу)
- Фуговальный упор
- Ограждение ножевого вала



ТЕХНИЧЕСКИЕ ХАРАКТЕРИСТИКИ

Модель	54А	54А НН
Артикул (230 В)	179127М	179127М-РУНН
Потребляемая (выходная) мощность	1,35 (0,75) кВт	1,35 (0,75) кВт
Частота вращения строгального вала	5500 об/мин	5500 об/мин
Диаметр строгального вала	63 мм	63 мм
Размер ножей (ДхШхТ)	155x19x3,0 мм	15x15x2,5 мм
Количество ножей	3	27
Максимальная ширина заготовки	150 мм	150 мм
Глубина строгания за один проход	0-3,0 мм	0-3,0 мм
Размеры фуговального стола (ДхШ)	1700x180 мм	1700x180 мм
Размеры фуговального упора (ДхВ)	960x102 мм	960x102 мм
Угол наклона фуговального упора	-45-0-45°	-45-0-45°
Диаметр вытяжного штуцера	100 мм	100 мм
Габаритные размеры (ДхШхВ)	1677x610x953 мм	1677x610x953 мм
Вес	130 кг	130 кг

ПРИНАДЛЕЖНОСТИ

Артикул	Описание
Модель	54А
SP155.19.3	Строгальный нож HSS18% 155x19x3 мм (1 шт.)
DS155.19.3	Строгальный нож DS (аналог 8Х6НФТ) 155x19x3 (1 шт.)
JJ6НН-СА	Строгальный вал helical с ножами для 54А
Модели	54А и 54А НН
1791212	Комплект ножей НМ 15.0x15.0x2.5 мм R150 для вала helical (10 шт.)
708118	Подставка на роликах для транспортировки станка грузоподъемностью 250 кг

ФУГОВАЛЬНЫЕ СТАНКИ 60А / 60А НН

Profi



ОСОБЕННОСТИ:

- Строгальный вал helical (для 60А НН)
- Возможность установки строгального вала helical (для 60А)
- Регулировка глубины строгания
- Регулируемый фуговальный упор
- Регулируемое ограждение ножевого вала
- Фуговальные столы из чугунного литья
- Фуговальный упор из чугунного литья

ОПИСАНИЕ:

Благодаря длинным чугунным столам и точным механизмам регулировки фуговальные станки Jet 60А и 60А НН обеспечивают отличное качество строгания. Ширина обработки у них составляет 200 мм, что наделяет их универсальностью. Удачное сочетание характеристик, возможность выбора одно- или трехфазного подключения, а также наличие модификации с валом helical сделали эту серию очень популярной, причем как у профессионалов, так и у любителей работы с деревом. Важно, что, изначально выбрав модификацию с обычным трехножевым валом, можно перейти на helical позже, просто докупив его в виде опции. К этому приходят многие пользователи, поскольку при значительных объемах работы этот вал, изначально более дорогой, оправдывает себя по всем показателям: качеству строгания, простоте обслуживания (отпадает необходимость регулировки), стоимости владения (четырёхгранные твердосплавные пластины долго не затупляются) и даже по комфортности использования (ниже шум при работе).

Как общее достоинство всех станков «шестидесятой» серии отмечают длинные столы из чугуна с качественно обработанной поверхностью, массивный удобный в работе и настройке фуговальный упор, большую мощность даже в однофазном варианте.

СТАНДАРТНАЯ КОМПЛЕКТАЦИЯ:

- Комплект ножей (установлен на валу)
- Фуговальный упор
- Ограждение ножевого вала



ТЕХНИЧЕСКИЕ ХАРАКТЕРИСТИКИ

Модель	60А	60А НН
Артикул (230 В)	10000240M	-
Потребляемая (выходная) мощность	2,0 (1,1) кВт	-
Артикул (400 В)	10000240T	10000240T-RUNN
Потребляемая (выходная) мощность	2,8 (1,5) кВт	2,8 (1,5) кВт
Частота вращения строгального вала	5500 об/мин	5500 об/мин
Диаметр строгального вала	78 мм	78 мм
Размер ножей (ДхШхТ)	205x19x3,0 мм	15x15x2,5 мм
Количество ножей	3	36
Максимальная ширина заготовки	200 мм	200 мм
Глубина строгания за один проход	0-3,0 мм	0-3,0 мм
Размеры фуговального стола (ДхШ)	1840x230 мм	1840x230 мм
Размеры фуговального упора (ДхВ)	960x120 мм	960x120 мм
Угол наклона фуговального упора	-45-0-45°	-45-0-45°
Диаметр вытяжного шутицера	100 мм	100 мм
Габаритные размеры (ДхШхВ)	1855x635x1170 мм	1855x635x1170 мм
Вес	160 кг	160 кг

ПРИНАДЛЕЖНОСТИ

Артикул	Описание
Модель 60А	
SP205.19.3	Строгальный нож HSS18% 205x19x3 мм (1 шт.)
DS205.19.3	Строгальный нож DS (аналог 8X6НФТ) 205x19x3 (1 шт.)
60НН-САЕ	Строгальный вал helical с ножами для 60А
Модели 60А и 60А НН	
1791212	Комплект ножей НМ 15.0x15.0x2.5 мм R150 для вала helical (10 шт.)
708118	Подставка на роликах для транспортировки станка грузоподъемностью 250 кг

ФУГОВАЛЬНЫЕ СТАНКИ PJ-1696 / PJ-1696 НН



Industrial



СТАНДАРТНАЯ КОМПЛЕКТАЦИЯ:

- Комплект ножей (установлен на валу)
- Фуговальный упор
- Ограждение ножевого вала



ОСОБЕННОСТИ:

- Строгальный вал helical (для PJ-1696 НН)
- Возможность установки строгального вала helical (для PJ-1696)
- Регулировка глубины строгания
- Регулируемый фуговальный упор
- Сдвижное ограждение ножевого вала
- Фуговальные столы из чугуна литья
- Фуговальный упор из чугуна литья



ОПИСАНИЕ:

Фуговальные станки Jet PJ-1696 и PJ-1696 НН предназначены для использования в мастерских и в промышленных цехах. Конструкция этих моделей полностью соответствует профессиональным требованиям: мощный трехфазный двигатель, длинные и широкие столы, литые из чугуна, большой набор штатно предусмотренных регулировок – все это позволяет использовать станки интенсивно и с высокой производительностью.

Модификация НН изначально оборудована ножевым валом helical, для PJ-1696 его можно купить в качестве опции. Этот вал превосходит классический практически во всем параметрам: 57 твердосплавных лезвий размером 30x12 мм расположены в несколько рядов по спирали, они заходят в древесину последовательно и под углом, что обеспечивает чистое срезание сучков и отсутствие вырывов. У каждого лезвия две режущие грани, что вдвое увеличивает его ресурс.

При переходе с одного вала на другой, при замене ножей и в других случаях может потребоваться корректировка положения принимающего стола, такая возможность предусмотрена конструкцией. Есть отдельный стол сбоку от основного, предназначенный для выборки четверти глубиной до 19 мм. Регулируемый по наклону и вылету массивный фуговальный упор с простой регулировкой ограничителя угла установки, удобное сдвижное ограждение строгального вала, 140-миллиметровый вытяжной штуцер – все эти особенности также характеризуют Jet PJ-1696 и PJ-1696 НН как производительные профессиональные станки, подходящие для промышленного применения.

ТЕХНИЧЕСКИЕ ХАРАКТЕРИСТИКИ

Модель	PJ-1696	PJ-1696 НН
Артикул (400 В)	1791283АТ	1791283-РУ
Потребляемая (выходная) мощность	5,5 (3,8) кВт	5,5 (3,8) кВт
Частота вращения строгального вала	5200 об/мин	5200 об/мин
Диаметр строгального вала	101 мм	101 мм
Размер ножей (ДхШхТ)	407х30х3,0 мм	30х12х1,5 мм
Количество ножей	4	57
Максимальная ширина заготовки	400 мм	400 мм
Глубина строгания за один проход	0-3,0 мм	0-3,0 мм
Размеры фуговального стола (ДхШ)	2438х406 мм	2438х406 мм
Размеры фуговального упора (ДхВ)	1200х133 мм	1200х133 мм
Угол наклона фуговального упора	-45°-0-45°	-45°-0-45°
Диаметр вытяжного штуцера	140 мм	140 мм
Габаритные размеры (ДхШхВ)	2440х1170х1092 мм	2440х1170х1092 мм
Вес	580 кг	580 кг

ПРИНАДЛЕЖНОСТИ

Артикул	Описание
Модель	PJ-1696
SP407.30.3	Строгальный нож HSS18% 407х30х3 мм (1 шт.)
DS407.30.3	Строгальный нож DS (аналог 8Х6НФТ) 407х30х3 (1 шт.)
PJ1696-001	Строгальный вал helical с ножами для PJ-1696
Модели	PJ-1696 и PJ-1696 НН
6400013	Комплект ножей НМ 30.0х12.0х2.5 мм для вала helical (10 шт.)

РОЛЬГАНГИ MRT-2000 / HRS / HRS-V



РОЛИКОВЫЙ СТОЛ MRT-2000



- Для работы с длинными и тяжёлыми заготовками
- Устойчивая конструкция из специального профиля
- Регулировка по высоте
- Возможность стыковки нескольких секций

Модель	MRT-2000
Артикул	52000120
Грузоподъёмность	400 кг
Регулировка по высоте	650–1000 мм
Длина стола	1950 мм
Ширина стола	450 мм
Размер роликов	ø60 x 360 мм
Количество роликов	7 шт.
Вес	40 кг

РОЛИКОВЫЕ ОПОРЫ HRS / HRS-V



- Устойчивая 3х опорная конструкция
- Изготовлена из серого чугуна
- Регулировка по высоте
- Для цилиндрических заготовок (HRS-V)

Модель	HRS	HRS-V
Артикул	52000140	52000100
Грузоподъёмность	200 кг	200 кг
Регулировка по высоте	600–850 мм	600–950 мм
Размер роликов	ø52 x 320 мм	ø52 x 140 мм
Количество роликов	1 шт.	2 шт.
Вес	15 кг	15 кг

РОЛИКОВЫЕ ОПОРЫ LRS-30 / LRS-70 / LRS-100 / LBS-100



Модель	LRS70	LRS30	LRS100	LBS100
Артикул	52000150	52000160	52000170	52000180
Грузоподъёмность	70 кг	30 кг	100 кг	100 кг
Высота	710–1130 мм	645–950 мм	600–950 мм	730–1192 мм
Ширина опоры	400 мм	295 мм	395 мм	450 мм
Сечение / диаметр несущей опоры	38 x 38 мм	25 x 25 мм	34 мм	48 мм
Диаметр ролика	56 мм	38 мм	56 мм	-
Вес	7,8 кг	19,0 кг	7,8 кг	10,3 кг



ПРИНАДЛЕЖНОСТИ ДЛЯ РОЛИКОВЫХ ОПОР

Артикул	Наименование
LRS70-11	Ролик с внутренним подшипником для LRS-70
LRS30-11	Ролик с внутренним подшипником для LRS-30
LRS100-11	Ролик с внутренним подшипником для LRS-100
LBS100-13	Шарикоподшипник для LBS-100

УСТРОЙСТВО ДЛЯ ПЕРЕМЕЩЕНИЯ СТАНКА JET



- Возможность поворота колёс в любую сторону
- Блокировка колёс
- Регулировка устройства под различные основания станков



Артикул	708118	708119
Грузоподъёмность	250 кг	500 кг
Количество роликов	4 шт.	4 шт.
Размер основания, мин.	450 x 450 мм	610 x 610 мм
Размер основания, макс.	710 x 710 мм	860 x 860 мм
Вес	9,5 кг	14 кг



ПЕРЕНОСНОЙ РЕЙСМУСОВЫЙ СТАНОК JWP-12

Hobby



СТАНДАРТНАЯ КОМПЛЕКТАЦИЯ:

- Два комплекта ножей из быстрорежущей стали (один установлен на валу)



ОСОБЕННОСТИ:

- Система отключения при перегрузке
- Регулировка высоты строгания вращающейся рукояткой
- Откидные роликовые подающий и разгрузочный столы



ОПИСАНИЕ:

Легкий и компактный рейсмусовый станок Jet JWP-12 предназначен для индивидуального использования в столярных мастерских и «на выезде» в условиях стройки. Благодаря коллекторному мотору он весит всего 30 кг, обладая при этом мощностью 1,8 кВт. Двигатели этого типа требовательны к соблюдению температурного режима, поэтому JWP-12 оснащен датчиком перегрева, отключающим питание, когда нужен перерыв на охлаждение.

По качеству строгания станок не уступает стационарным моделям начального уровня, напротив, высокая скорость вращения ножевого вала делает его в ряде случаев более предпочтительным. Есть все стандартные системы, характерные и для стационарных аналогов: механизм автоподачи, подающий и разгрузочный столы с роликами (для удобства транспортировки и хранения они сделаны складными), ролики сверху корпуса для обратной подачи заготовки. Регулировку высоты ножевого вала, в зависимости от размера детали, производят единственной вращающейся рукояткой.

Накопленный опыт эксплуатации JWP-12 показал, что при соблюдении всего нескольких простых правил станок очень долговечен и надежен. Требуется лишь избегать работы без подключения к пылесосу и вовремя протирать все механизмы от стружки.

Важное достоинство строгальных станков Jet на фоне аналогов других марок – надежное снабжение расходными материалами, в частности сменными ножами, причем модель JWP-12 изначально поставляется с запасным комплектом качественных лезвий из быстрорежущей стали.

ТЕХНИЧЕСКИЕ ХАРАКТЕРИСТИКИ

Модель	JWP-12
Артикул (230 В)	10000840M
Потребляемая мощность	1,8 кВт
Тип двигателя	Коллекторный
Режим работы	Повторно кратковременный
Частота вращения строгального вала	9000 об/мин
Диаметр строгального вала	48 мм
Размер ножей (ДхШхТ)	319х18х3 мм
Количество ножей	2
Скорость подачи	7 м/мин
Максимальная ширина заготовки	318 мм
Максимальная высота заготовки	153 мм
Максимальная глубина строгания за один проход	2,5 мм
Максимально допустимая глубина строгания за один проход по всей ширине	1,0 мм
Минимальная длина заготовки	130 мм
Длина рейсмусового стола (с удлинителями)	295 (690) мм
Диаметр вытяжного штуцера	100 мм
Габаритные размеры (ДхШхВ)	580х560х465 мм
Вес	27 кг

ПРИНАДЛЕЖНОСТИ

Артикул	Описание
10000841	Строгальный нож HSS 18%W (аналог P18) 319х18х3 (2 шт.)
DS319.18.3	Строгальный нож DS (аналог 8X6HФТ) 319х18х3мм (1 шт.)

РЕЙСМУСОВЫЙ СТАНОК JPM-13 CSX



Profi



СТАНДАРТНАЯ КОМПЛЕКТАЦИЯ:

- Комплект ножей (установлен на валу)
- Передний и задний роликовые удлинители стола
- Тумба-подставка

ОПИСАНИЕ:

Рейсмус Jet JPM-13 CSX имеет простую классическую конструкцию, сочетающую в себе компактность, удобство эксплуатации, надежность и долговечность. Благодаря этим качествам, JPM-13 CSX пользуется высоким спросом у самых разных пользователей, начиная от любителей работы с деревом и заканчивая производственными столярными мастерскими, которым нужен неприхотливый и надежный станок, занимающий мало места. Небольшой вес и встроенные в основания колеса с тормозом позволяют в одиночку перемещать станок по мастерской, а для удобства хранения подающий и разгрузочный роликовые столы сделаны легкосъемными.

Самые ответственные части (строгальный модуль и рабочий стол) выполнены литыми из чугуна, что гарантирует работу без вибраций и хорошее качество строгания. Высокая чистота обработки обеспечивается также трехножевым валом и возможностью выбрать оптимальную скорость подачи (3 или 6 м/мин). Все валы механизма прорезинены и не оставляют на заготовке повреждений.

Существенно упрощена смена ножей: доступ к ним сверху через окно под кожухом стружкоотсоса. В остальном станок не требует частого обслуживания: время от времени меняют приводные ремни (их два), смазывают подвижные части и контролируют натяжение цепи привода механизма подъема строгального модуля.

Модель имеет два исполнения: для одно- и трехфазного подключения, в последнем случае мощность составляет почти три киловатта.

ТЕХНИЧЕСКИЕ ХАРАКТЕРИСТИКИ

Модель	JPM-13 CSX
Артикул (230 В)	708524XM
Потребляемая (выходная) мощность	2,0 (1,1) кВт
Артикул (400 В)	708524XT
Потребляемая (выходная) мощность	2,8 (1,5) кВт
Частота вращения строгального вала	4800 об/мин
Диаметр строгального вала	68 мм
Размер ножей (ДхШхТ)	332х19х3 мм
Количество ножей	3
Скорость подачи	3 и 6 м/мин
Максимальная ширина заготовок	330 мм
Максимальная высота заготовок	250 мм
Максимальная глубина строгания за один проход	3,0 мм
Максимально-допустимая глубина строгания за один проход по всей ширине	1,5 мм
Минимальная длина заготовки	250 мм
Длина рейсмусового стола (с удлинителями)	490 (930) мм
Диаметр вытяжного штуцера	100 мм
Габаритные размеры (ДхШхВ)	900х600х1100 мм
Вес	90 кг

ОСОБЕННОСТИ:

- 2-ступенчатая регулировка скорости подачи
- Регулировка высоты строгания вращающейся рукояткой
- Съёмные роликовые подающий и разгрузочный столы
- Рабочая часть из чугунного литья
- Устройство с тормозом для облегчения транспортировки станка

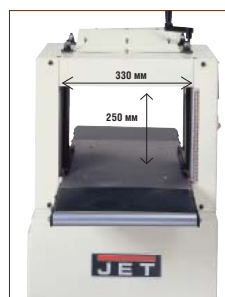

ПРИНАДЛЕЖНОСТИ

Артикул	Описание
SP332.19.3	Строгальный нож HSS 18%W (аналог P18) 332х19х3 мм (1 шт.)
DS332.19.3	Строгальный нож DS (аналог 8Х6НФТ) 332х19х3мм (1 шт.)

РЕЙСМУСОВЫЙ СТАНОК JWP-16 OS

Profi



ОСОБЕННОСТИ:

- 2-ступенчатая регулировка скорости подачи
- Металлические подающие валы
- Рейсмусовый стол с роликами
- Регулировка высоты строгания вращающимся маховиком
- Съемные роликовые подающий и разгрузочный столы
- Корпус из чугунного литья



ОПИСАНИЕ:

Рейсмус Jet JWP-16 OS имеет классическую, проверенную годами конструкцию и востребован как профессионалами, так и любителями столярного дела. Рабочий стол и корпус строгального узла выполнены из чугунного литья, механизм регулировки высоты с четырьмя стальными колоннами – все это обеспечивает отличную жесткость и отсутствие вибраций при работе и, как следствие, соблюдение геометрии деталей и высокое качество строгания. Практика показывает, что при строгании на ширину, близкую к максимальной, станок уверенно снимает до 2 мм даже по твердым породам.

Примененный на рейсмусе механизм автоподачи имеет несколько особенностей. Во-первых, это две скорости, что позволяет подобрать режим строгания. Во-вторых, в столе предусмотрено два ролика для облегчения скольжения. Оба вала подачи не обрезиненные, а металлические. Это решение обеспечивает наилучшую равномерность движения заготовки.

СТАНДАРТНАЯ КОМПЛЕКТАЦИЯ:

- Комплект ножей (установлен на валу)
- Передний и задний роликовые удлинители стола
- Комплект опорных ног для напольной установки

ТЕХНИЧЕСКИЕ ХАРАКТЕРИСТИКИ

Модель	JWP-16 OS
Артикул (230 В)	708531M
Потребляемая (выходная) мощность	2,8 (2,2) кВт
Артикул (400 В)	708531T
Потребляемая (выходная) мощность	2,8 (2,2) кВт
Частота вращения строгального вала	4500 об/мин
Диаметр строгального вала	73 мм
Размер ножей (ДхШхТ)	410х25х3 мм
Количество ножей	3
Скорость подачи	5 и 6 м/мин
Максимальная ширина заготовки	405 мм
Максимальная высота заготовки	150 мм
Максимальная глубина строгания за один проход	5,0 мм
Максимально-допустимая глубина строгания за один проход по всей ширине	2,0 мм
Минимальная длина заготовки	200 мм
Длина рейсмусового стола (с удлинителями)	515 (1220) мм
Диаметр вытяжного штуцера	100 мм
Габаритные размеры (ДхШхВ)	1220х813х1295 мм
Вес	215 кг



ПРИНАДЛЕЖНОСТИ

Артикул	Описание
SP410.25.3	Строгальный нож HSS 18%W (аналог P18) 410x25x3 мм (1 шт.)
DS410.25.3	Строгальный нож DS (аналог 8X6НФТ) 410x25x3мм (1 шт.)

РЕЙСМУСОВЫЙ СТАНОК JWP-16 OS HH



Profi

NEW!



ОСОБЕННОСТИ:

- Строгальный вал helical
- 2-ступенчатая регулировка скорости подачи
- Металлические подающие валы
- Рейсмусовый стол с роликами
- Регулировка высоты строгания вращающимся маховиком
- Съёмные роликовые подающий и разгрузочный столы
- Корпус из чугунного литья

ОПИСАНИЕ:

Jet JWP-16 OS HH – новая модификация хорошо известного JWP-16 OS, но ориентирована сугубо на профессионалов. Внешне она мало отличается, но имеет ряд существенных технических изменений. Самое главное из них – строгальный вал helical. На него установлено 90 твердосплавных режущих сегментов, причем у каждого из них четыре режущих грани, чтократно продлевает ресурс. Ножи расположены в несколько рядов по спирали, благодаря чему обеспечен последовательный, а не всем рядом, заход в древесину, к тому же не прямо, а под углом. Это снижает вибрации, уровень шума и улучшает качество строгания: существенно чище срезаются сучки, меньше поднятие ворса. Еще одно важное отличие JWP-16 OS HH – более мощный трехфазный двигатель.

И рабочий стол, и корпус строгального узла выполнены из чугунных отливок, механизм регулировки высоты с четырьмя стальными колоннами – все это обеспечивает отличную жесткость и отсутствие вибраций. Примененный на рейсмусе механизм автоподачи имеет несколько особенностей: две скорости для выбора режима строгания, два ролика в столе для облегчения скольжения и оба металлических, а не обрезиненных, подающих вала.

СТАНДАРТНАЯ КОМПЛЕКТАЦИЯ:

- Комплект ножей (установлен на валу)
- 5 запасных строгальных ножей с крепежными винтами
- Передний и задний роликовые удлинители стола
- Комплект опорных ног для напольной установки

ТЕХНИЧЕСКИЕ ХАРАКТЕРИСТИКИ

Модель	JWP-16 OS HH
Артикул (400 В)	708531T-RUHH
Потребляемая (выходная) мощность	4,9 (3,8) кВт
Частота вращения строгального вала	4500 об/мин
Диаметр строгального вала	73 мм
Размер ножей (ДхШхТ)	15x15x2,5 мм
Количество ножей	90
Скорость подачи	5 и 6 м/мин
Максимальная ширина заготовки	405 мм
Максимальная высота заготовки	150 мм
Максимальная глубина строгания за один проход	5,0 мм
Максимально-допустимая глубина строгания за один проход по всей ширине	2,0 мм
Минимальная длина заготовки	200 мм
Длина рейсмусового стола (с удлинителями)	515 (1220) мм
Диаметр вытяжного штуцера	100 мм
Габаритные размеры (ДхШхВ)	1220x813x1295 мм
Вес	215 кг



ПРИНАДЛЕЖНОСТИ

Артикул	Описание
1791212	Комплект ножей HM 15.0x15.0x2.5 мм R150 для вала helical (10 шт.)

РЕЙСМУСОВЫЙ СТАНОК JWP-208-3

Profi



ОСОБЕННОСТИ:

- Возможность установки строгального вала helical
- 2-ступенчатая регулировка скорости подачи
- Рейсмусовый стол с роликами
- Регулировка высоты строгания вращающимся маховиком
- Шестеренчатый механизм регулировки высоты стола
- Съемные роликовые подающий и разгрузочный столы
- Корпус из чугунного литья

ОПИСАНИЕ:

Jet JWP-208-3 – профессиональный рейсмус, подходящий для небольших мастерских и промышленных цехов. Станок оснащен двигателем мощностью более пяти киловатт. Из чугунных отливок сделаны все основные узлы: строгальный модуль, основание направляющих колонн и рабочий стол. Благодаря этому достигается высокое качество строгания. Косвенное, но важное достоинство – низкий уровень шума при работе.

В поверхность рабочего стола вмонтированы нижние вальцы для облегчения подачи заготовки. Они установлены на эксцентриковых осях, что допускает простую, быструю и точную их регулировку по высоте вылета. На верхней части станка смонтированы два ролика для обратной подачи обработанной заготовки.

Несмотря на важность отмеченных выше конструктивных особенностей, решающим фактором в пользу выбора данной модели для многих становится возможность замены стандартного четырехножевого вала на вал helical. Такая модернизация позволяет повысить качество обработки деталей и, вместе с тем, надолго забыть о проблемах с ножами, даже при обработке преимущественно твердых пород дерева.

ТЕХНИЧЕСКИЕ ХАРАКТЕРИСТИКИ

Модель	JWP-208-3
Артикул (400 В)	708584Т
Потребляемая (выходная) мощность	5,5 (3,8) кВт
Частота вращения строгального вала	5000 об/мин
Диаметр строгального вала	81 мм
Размер ножей (ДхШхТ)	510x25x3 мм
Количество ножей	4
Скорость подачи	7 и 10 м/мин
Максимальная ширина заготовки	500 мм
Максимальная высота заготовки	200 мм
Максимальная глубина строгания за один проход	5,0 мм
Максимально-допустимая глубина строгания за один проход по всей ширине	2,0
Минимальная длина заготовок	170 мм
Длина рейсмусового стола (с удлинительями)	654 (1470) мм
Диаметр вытяжного штуцера	127 мм
Габаритные размеры (ДхШхВ)	660x930x1050 мм
Вес	300 кг

СТАНДАРТНАЯ КОМПЛЕКТАЦИЯ:

- Комплект ножей (установлен на валу)
- Передний и задний роликовые удлинитель стола
- Тумба-подставка для напольной установки



ПРИНАДЛЕЖНОСТИ

Артикул	Описание
SP510.25.3	Строгальный нож HSS 18%W (аналог P18) 510x25x3 мм (1 шт.)
DS510.25.3	Строгальный нож DS (аналог 8X6НФТ) 510x25x3мм (1 шт.)
1791275E	Строгальный вал helical ширина 500 мм
1791212	Комплект ножей HM 15,0x15,0x2,5мм, R150 для вала helical (10 шт.)

РЕЙСМУСОВЫЙ СТАНОК JWP-209 НН



Profi



СТАНДАРТНАЯ КОМПЛЕКТАЦИЯ:

- Комплект ножей (установлен на валу)
- Передний и задний чугунные удлинители стола
- Тумба-подставка для напольной установки

ОПИСАНИЕ:

Рейсмус JWP-209 НН рассчитан на интенсивное профессиональное использование в условиях небольших столярных мастерских или промышленных производств. Его конструкция создана на базе хорошо зарекомендовавшей себя модели JWP-208-3, но, в отличие от нее, станок изначально укомплектован валом helical. Это очень важное отличие, благодаря которому улучшается качество строгания и в разы сокращается частота обслуживания: твердосплавные пластины с четырьмя режущими гранями способны работать долгое время, даже по твердым породам, тогда как обычные ножи нуждаются в регулярной заточке, переустановке и регулировке. По качеству строгания главное отличие от простого вала, - чистое срезание сучков и отсутствие вырывов древесины. Отмечается и лучшая чистота поверхности.

Станок оснащен двигателем мощностью более пяти киловатт. Из чугуна литы все ответственные узлы: строгальный модуль, основание направляющих колонн и рабочий стол вместе с удлинителями. Высокая жесткость конструкции в сочетании с валом helical обеспечивают превосходное качество строгания и низкий уровень шума при работе.

В поверхность рабочего стола вмонтированы нижние вальцы для облегчения подачи заготовки. Они установлены на эксцентриковых осях, что допускает простую, быструю и точную их регулировку по высоте вылета. На верхней части станка смонтированы два ролика для обратной подачи обработанной заготовки.

ОСОБЕННОСТИ:

- Строгальный вал helical
- 2-ступенчатая регулировка скорости подачи
- Рейсмусовый стол с роликами
- Регулировка высоты строгания вращающимся маховиком
- Шестеренчатый механизм регулировки высоты стола
- Съёмные удлинители рабочего стола из чугуна литья
- Корпус из чугуна литья



ТЕХНИЧЕСКИЕ ХАРАКТЕРИСТИКИ

Модель	JWP-209 НН
Артикул (400 В)	1791316Т
Потребляемая (выходная) мощность	5,5 (3,8) кВт
Частота вращения строгального вала	5000 об/мин
Диаметр строгального вала	81 мм
Размер ножей (ДхШхТ)	15x15x2,5 мм
Количество ножей	132
Скорость подачи	7 и 10 м/мин
Максимальная ширина заготовки	500 мм
Максимальная высота заготовки	200 мм
Максимальная глубина строгания за один проход	5,0 мм
Максимально-допустимая глубина строгания за один проход по всей ширине	2,0 мм
Минимальная длина заготовки	170 мм
Длина рейсмусового стола (с удлинителями)	664 (1420) мм
Диаметр вытяжного штуцера	127 мм
Габаритные размеры (ДхШхВ)	660x930x1050 мм
Вес	360 кг



ПРИНАДЛЕЖНОСТИ

Артикул	Описание
1791212	Комплект ножей НМ 15.0x15.0x2.5 мм R150 для вала helical (10 шт.)

РЕЙСМУСОВЫЙ СТАНОК JWP-201 НН



Industrial

NEW!



ОСОБЕННОСТИ:

- Строгальный вал helical
- 2-ступенчатая регулировка скорости подачи
- Металлический секционный подающий вал
- Рейсмусовый стол с роликами
- Регулировка высоты положения роликов стола
- Регулировка высоты строгания вращающимся маховиком
- Шестеренчатый механизм регулировки высоты стола
- Корпус из чугунного литья



ОПИСАНИЕ:

Jet JWP-201 НН - рейсмусовый станок промышленного назначения, предназначенный для обработки заготовок шириной до 560 мм. Очень прочная конструкция из массивных чугунных деталей обеспечивает высокую точность строгания в течение длительного срока эксплуатации. Для продолжительной работы с редкими перерывами на обслуживание подходит и ножевой вал helical, четырехсторонние лезвия которого служат до 20 раз дольше в сравнении с традиционными. За счет спирального расположения и поэтапного захода ножа под углом в материал обеспечивается меньшая шумность и более стабильное качество строгания (реже «выбивает» сучки).

Важное преимущество JWP-201 НН - возможность одновременно обрабатывать сразу несколько нешироких деталей, максимально загружая станок. Обычно это невозможно из-за того, что заготовки имеют чуть разную толщину и одновременно не «подхватываются» валом автоподачи, в данном же случае вал не цельный, а многосекционный. Его подпружиненные ролики-секции способны «сглаживать» до 5 мм разницы в высоте заготовок. Другие особенности механизма подачи: регулируемые по высоте ролики в основании рабочего стола и двухступенчатая коробка скоростей.

СТАНДАРТНАЯ КОМПЛЕКТАЦИЯ:

- Комплект ножей (установлен на валу)
- 5 запасных строгальных ножей с крепежными винтами

ТЕХНИЧЕСКИЕ ХАРАКТЕРИСТИКИ

Модель	JWP-201 НН
Артикул (400 В)	1791280Т-РУНН
Потребляемая (выходная) мощность	7,3 (5,6) кВт
Частота вращения строгального вала	4800 об/мин
Диаметр строгального вала	82 мм
Размер ножей (ДхШхТ)	15,0x15,0x2,5 мм
Количество ножей	125
Скорость подачи	6 и 10 м/мин
Макс. ширина заготовки	560 мм
Макс. высота заготовки	235 мм
Макс. глубина строгания за один проход	6,0 мм
Максимально допустимая глубина строгания за один проход по всей ширине	3,0 мм
Мин. длина заготовки	250 мм
Длина рейсмусового стола	820 мм
Диаметр вытяжного штуцера	127 мм
Габаритные размеры (ДхШхВ)	1067x1245x1500 мм
Вес	615 кг



ПРИНАДЛЕЖНОСТИ

Артикул	Описание
1791212	Комплект ножей НМ 15,0x15,0x2,5мм, R150 для вала helical (10 шт.)

РЕЙСМУСОВЫЙ СТАНОК JWP-2510

Industrial



ОСОБЕННОСТИ:

- Строгальный вал helical
- Электронная система индикации и управления
- Электронная система ограничения пускового тока
- 3-ступенчатая регулировка скорости подачи
- Металлический секционный подающий вал
- Регулировка высоты строгания с панели управления и вращающимся маховиком
- Рейсмусовый стол с роликами
- Регулировка высоты положения роликов стола
- Корпус из чугунного литья
- 4 крюка для транспортировки

ОПИСАНИЕ:

Широкоформатный (635 мм) рейсмус Jet JWP-2510 ориентирован на эксплуатацию в условиях промышленного производства столярных изделий. Этот современный станок вообрал в свою конструкцию все лучшие решения, благодаря чему сочетает простоту управления, высокую долговечность и надежность, продолжительные межсервисные интервалы, низкую шумность, универсальность применения и отличное качество строгания.

Ножевой вал helical установлен штатно, режущие твердосплавные вставки с радиусными гранями расположены на нем спирально в несколько рядов. Каждый элемент имеет по четыре режущие стороны, что кратно увеличивает его ресурс. Кроме того, меняют / поворачивают их обычно по нескольку штук, а не все сразу – как показывает практика, в процессе эксплуатации повреждаются лишь отдельные сегменты.

Подающий вал разделен на сегменты: его секции подвижны друг относительно друга, что позволяет одновременно подавать заготовки с неодинаковой толщиной. При разбросе несколько миллиметров в обе стороны обеспечивается захват деталей и их групповая обработка. Эта особенность крайне важна с точки зрения формирования номинальной загрузки станка и позволяет экономить как трудозатраты персонала, так и машинное время, связан-

ное с потреблением электроэнергии и выработкой ресурса. У JWP-2510 три, а не две, как обычно, скорости протяжки, причем крайние значения отличаются почти вдвое, это позволяет оптимально подобрать режим обработки и увеличить производительность, не снижая качества строгания.

Станок оборудован электронной системой управления, которая при начальном обучении персонала позволяет повысить производительность труда, упростив перенастройку и избежать брака, благодаря точному цифровому контролю рабочих параметров. Также предусмотрены упрощенные режимы управления: «ручное» перемещение стола кнопками «вверх»/«вниз» с проверкой значения по дисплею или шкале на корпусе или полностью ручное при помощи маховика.

Механическая часть также полностью соответствует высокому классу оборудования: предусмотрены все необходимые регулировки, несущие детали сделаны из массивного чугунного литья, трехфазный двигатель имеет большой запас мощности и ограничитель пускового тока.

СТАНДАРТНАЯ КОМПЛЕКТАЦИЯ:

- Комплект ножей (установлен на валу)
- 10 запасных строгальных ножей с крепежными винтами
- Адаптер вытяжного патрубка 127 в 100 мм
- Тумба-подставка для напольной установки

ТЕХНИЧЕСКИЕ ХАРАКТЕРИСТИКИ

Модель	JWP-2510
Артикул (400 В)	1791303Т
Потребляемая (выходная) мощность	11 (7,2) кВт
Частота вращения строгального вала	5000 об/мин
Диаметр строгального вала	86 мм
Размер ножей (ДхШхТ)	15x15x2,5 мм
Количество ножей	174
Скорость подачи	6, 8 и 10 м/мин
Максимальная ширина заготовки	635 мм
Максимальная высота заготовки	230 мм
Максимальная глубина строгания за один проход	6,0 мм
Максимально допустимая глубина строгания за один проход по всей ширине	3,0 мм
Минимальная длина заготовки	250 мм
Длина рейсмусового стола	820 мм
Диаметр вытяжного штуцера	127 мм
Габаритные размеры (ДхШхВ)	915x1320x1500 мм
Вес	725 кг



ПРИНАДЛЕЖНОСТИ

Артикул	Описание
1791212	Комплект ножей НМ 15.0x15.0x2.5 мм R150 для вала helical (10 шт.)

ФУГОВАЛЬНО-РЕЙСМУСОВЫЙ СТАНОК JPT-10B

Hobby



ОСОБЕННОСТИ:

- Система отключения при перегрузке

Фугование

- Регулировка глубины фугования
- Регулируемый фуговальный упор
- Регулируемое ограждение ножевого вала
- Фуговальные столы из алюминиевого литья
- Фуговальный упор из алюминиевого профиля

Рейсмусование

- Регулировка высоты строгания вращающейся рукояткой

ОПИСАНИЕ:

Станок предназначен для индивидуальной эксплуатации и совмещает в себе две самые востребованные функции: фугование и рейсмусование. Jet JPT-10B комплектуется мощным и «тяговитым» коллекторным двигателем, который обеспечивает высокую производительность. Моторы этого типа требовательны к соблюдению температурного режима, поэтому станок оснащен датчиком перегрева, отключающим питание, когда нужен перерыв на охлаждение.

На верхнем столе производят фугование или строгание под углом с использованием параллельного упора, который регулируется в диапазоне от 0 до 45°. Максимальная величина съема материала 3 мм. Для рейсмусования (калибрования деталей по толщине) предназначен нижний стол и устройство автоподачи заготовок. В данном случае максимальная глубина строгания за один проход составляет 2 мм.

Обладая широкой функциональностью и высокой производительностью, станок весит немногим более 30 кг и остается мобильным: его можно взять на стройку или в одиночку перемещать по мастерской. Предусмотрена установка на пол (открытая подставка входит в стандартную комплектацию) или на верстак. При эксплуатации станка следует учитывать, что точная и безотказная работа возможна только при качественном стружкоудалении, например, с помощью вытяжных установок Jet.



СТАНДАРТНАЯ КОМПЛЕКТАЦИЯ:

- Комплект ножей (установлен на валу)
- Фуговальный упор
- Ограждение ножевого вала
- Комплект опорных ног для напольной установки

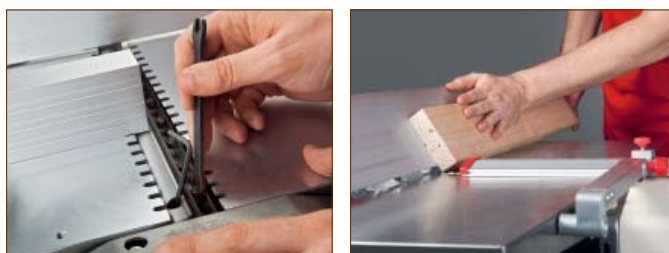

ТЕХНИЧЕСКИЕ ХАРАКТЕРИСТИКИ

Модель	JPT-10B
Артикул (230 В)	707410M
Потребляемая мощность	1,5 кВт
Частота вращения строгального вала	9000 об/мин
Диаметр строгального вала	50 мм
Размер ножей (ДхШхТ)	261x16,5x1,5 мм
Количество ножей	2
Максимальная ширина заготовки	254 мм
Диаметр вытяжного штуцера	100 мм
Габаритные размеры (ДхШхВ)	980x470x1120 мм
Вес	34 кг
Фугование	
Глубина строгания за один проход	0-3,0 мм
Размеры фуговального стола (ДхШ)	945x262 мм
Размеры фуговального упора (ДхВ)	635x125 мм
Угол наклона фуговального упора	0-45°
Рейсмусование	
Скорость подачи	6 м/мин
Максимальная высота заготовки	120 мм
Максимальная глубина строгания за один проход	2,0 мм
Максимально допустимая глубина строгания за один проход по всей ширине	1,0 мм
Минимальная длина заготовок	160 мм
Длина рейсмусового стола (с удлинением)	305 (500) мм

ПРИНАДЛЕЖНОСТИ

Артикул	Описание
707411	Комплект строгальных ножей HSS18% 261x16,5x1,5 мм (2 шт.)

ФУГОВАЛЬНО-РЕЙСМУСОВЫЙ СТАНОК JPT-260

Profi



ОСОБЕННОСТИ:

- Откидной фуговальный стол
- Фугование**
- Эксцентриковый механизм регулировки глубины фугования
- Регулируемый фуговальный упор
- Регулируемое ограждение ножевого вала
- Фуговальные столы из чугунного литья
- Фуговальный упор из алюминиевого профиля
- Рейсмусование**
- Отключаемый привод валов подачи
- Регулировка высоты строгания вращающимся маховиком

СТАНДАРТНАЯ КОМПЛЕКТАЦИЯ:

- Комплект ножей (установлен на валу)
- Фуговальный упор
- Ограждение ножевого вала



ТЕХНИЧЕСКИЕ ХАРАКТЕРИСТИКИ

Модель	JPT-260
Артикул (230 В)	10000289M
Потребляемая (выходная) мощность	2,6 (1,7) кВт
Артикул (400 В)	10000289T
Потребляемая (выходная) мощность	2,6 (1,7) кВт
Частота вращения строгального вала	5300 об/мин
Диаметр строгального вала	70 мм
Размер ножей (ДхШхТ)	260x25x3,0 мм
Количество ножей	3
Максимальная ширина заготовки	256 мм
Диаметр вытяжного шуцера	100 мм
Габаритные размеры (ДхШхВ)	1120x700x1000 мм
Вес	170 кг
Фугование	
Глубина строгания за один проход	0-3,0 мм
Размеры фуговального стола (ДхШ)	1120x260 мм
Размеры фуговального упора (ДхВ)	900x110 мм
Угол наклона фуговального упора	0-45°
Рейсмусование	
Скорость подачи	5,5 м/мин
Максимальная высота заготовки	225 мм
Максимальная глубина строгания за один проход	3,5 мм
Максимально допустимая глубина строгания за один проход по всей ширине	1,5 мм
Минимальная длина заготовки	150 мм
Длина рейсмусового стола	540 мм

ОПИСАНИЕ:

Станок Jet JPT-260 позволяет на профессиональном уровне выполнять операции фугования и рейсмусования. Массивная конструкция с литыми чугунными столами дает точность и работу без вибраций, мощный асинхронный двигатель обеспечивает высокую производительность и надежность.

Фугование и рейсмусование производятся как обычно – каких-либо специальных приемов работы не требуется; переналадка почти не занимает времени. Верхний фуговальный модуль, объединяющий в себе оба стола и механизм регулировки глубины строгания, полностью откидывается (при этом ранее сделанные настройки не сбиваются), кожух стружкоудаления переворачивается. Компоновка с откидным верхом дает преимущества как в работе (лучше обзор, более качественно работает стружкоудаление), так и при обслуживании строгального вала, доступ к которому ничем не затруднен.

Комбинированный станок JPT-260 оптимален для использования в мастерских с нехваткой рабочего пространства в качестве замены отдельным рейсмусу и фуганку. В сравнении с ними он имеет более нагруженную и сложную конструкцию, интенсивная эксплуатация которой может потребовать увеличенных затрат на техобслуживание.

ПРИНАДЛЕЖНОСТИ

Артикул	Описание
SP260.25.3	Строгальный нож HSS18% 260x25x3,0 мм (1 шт.)
DS260.25.3	Строгальный нож DS (аналог 8X6НФТ) 260x25x3,0 мм (1 шт.)
708118	Подставка на роликах для транспортировки станка грузоподъемностью 250 кг

ФУГОВАЛЬНО-РЕЙСМУСОВЫЕ СТАНКИ JPT-310 / JPT-310НН



Profi



ОСОБЕННОСТИ:

- Строгальный вал helical (для JPT-310НН)
- Возможность установки вала helical (для JPT-310)
- Откидной фуговальный стол

Фугование

- Эксцентриковый механизм регулировки глубины фугования
- Возможность регулировки высоты принимающего стола
- Регулируемый фуговальный упор
- Регулируемое ограждение ножевого вала
- Фуговальные столы из чугунного литья
- Фуговальный упор из алюминиевого профиля

Рейсмусование

- Отключаемый привод валов подачи
- Регулировка высоты строгания вращающимся маховиком

ТЕХНИЧЕСКИЕ ХАРАКТЕРИСТИКИ

Модель	JPT-310	JPT-310НН
Артикул (230 В)	10000290М	-
Потребляемая (выходная) мощность	3,5 (2,2) кВт	-
Артикул (400 В)	10000290Т	10000292Т
Потребляемая (выходная) мощность	3,5 (2,2) кВт	3,5 (2,2) кВт
Частота вращения строгального вала	5500 об/мин	5500 об/мин
Диаметр строгального вала	70 мм	70 мм
Размер ножей (ДхШхТ)	310х25х3,0 мм	15х15х2,5 мм
Количество ножей	3	48
Максимальная ширина заготовки	307 мм	307 мм
Диаметр вытяжного штуцера	100 мм	100 мм
Габаритные размеры (ДхШхВ)	1410х750х1000 мм	1410х750х1000 мм
Вес	230 кг	230 кг
Фугование		
Глубина строгания за один проход	0-3,0 мм	0-3,0 мм
Размеры фуговального стола (ДхШ)	1400х305 мм	1400х305 мм
Размеры фуговального упора (ДхВ)	1100х150 мм	1100х150 мм
Угол наклона фуговального упора	0-45°	0-45°
Рейсмусование		
Скорость подачи	7 м/мин	7 м/мин
Максимальная высота заготовки	225 мм	225 мм
Максимальная глубина строгания за один проход	3,5 мм	3,5 мм
Максимально допустимая глубина строгания за один проход по всей ширине	1,5 мм	1,5 мм
Минимальная длина заготовки	150 мм	150 мм
Длина рейсмусового стола	540 мм	540 мм

СТАНДАРТНАЯ КОМПЛЕКТАЦИЯ:

- Комплект ножей (установлен на валу)
- 5 запасных строгальных ножей с крепежными винтами (для JPT-310НН)
- Фуговальный упор
- Ограждение ножевого вала



JPT-310НН



ОПИСАНИЕ:

Комбинированные станки Jet JPT-310 и JPT-310НН оптимальны для использования в мастерских с ограниченным пространством в качестве замены отдельным рейсмусу и фуганку. Модели востребованы как любителями работы с деревом, так и профессионалами. Кроме существенной экономии рабочего пространства они обеспечивают и экономию средств при покупке.

По основным характеристикам и удобству работы эти комбинированные станки не уступают отдельным рейсмусу и фуганку. Длинные и массивные чугунные столы создают базу, достаточную для работы с деталями длиной до 2-3 метров. Относительно специализированного станка несколько облегчен фуговальный упор: он не из чугуна, а из алюминиевого профиля. С другой стороны, эти модели обладают редким достоинством: удобную эксцентриковую регулировку по высоте имеет не только подающий, но и принимающий стол. Это необходимо, прежде всего, при замене строгального вала на helical, режущие пластины которого не регулируются по высоте.

Для перехода от фугования к рейсмусованию достаточно поднять верхний модуль, состоящий из столов и рамы и переустановить кожу стружкоотсоса, сделанные ранее настройки при этом не сбиваются. Такая конструкция дает преимущества как в работе, так и при обслуживании станка.

Вал helical, доступный для JPT-310НН «в базе» и для Jet JPT-310 в качестве опции, широко востребован в среде профессионалов. Его основные достоинства – низкий уровень шума при работе, чистое срезание сучков, отсутствие вырывов древесины, продолжительный ресурс твердосплавных четырехгранных лезвий, отсутствие необходимости заточки и регулировки.

ПРИНАДЛЕЖНОСТИ

Артикул	Описание
Модель	JPT-310
SP310.25.3	Строгальный нож HSS18% 310x25x3,0 мм (1 шт.)
DS310.25.3	Строгальный нож DS (аналог 8Х6НФТ) 310x25x3,0 мм (1 шт.)
Модель	JPT-310 и JPT-310НН
JPT310НН-071СВА	Строгальный вал helical с ножами для JPT-310
1791212	Комплект ножей НМ 15.0x15.0x2,5 мм R150 для вала helical (10 шт.)
708118	Подставка на роликах для транспортировки станка грузоподъемностью 250 кг

ФУГОВАЛЬНО-РЕЙСМУСОВЫЕ СТАНКИ JPT-410 / JPT-410НН



Profi



ОСОБЕННОСТИ:

- Стругальный вал helical (для JPT-410НН)
- Возможность установки стругального вала helical (для JPT-410)
- Откидной фуговальный стол
- Фугование**
- Эксцентриковый механизм регулировки глубины фугования
- Возможность регулировки высоты принимающего стола
- Регулируемый фуговальный упор
- Регулируемое ограждение ножевого вала
- Фуговальные столы из чугуна литья
- Фуговальный упор из алюминиевого профиля
- Рейсмусование**
- Отключаемый привод валов подачи
- Регулировка высоты строгания вращающимся маховиком

СТАНДАРТНАЯ КОМПЛЕКТАЦИЯ:

- Комплект ножей (установлен на валу)
- 5 запасных стругальных ножей с крепежными винтами (для JPT-410НН)
- Фуговальный упор
- Ограждение ножевого вала
- Адаптер вытяжного патрубка 127 в 100 мм

ТЕХНИЧЕСКИЕ ХАРАКТЕРИСТИКИ

Модель	JPT-410	JPT-410НН
Артикул (400 В)	10000295Т	10000296Т
Потребляемая (выходная) мощность	4,5 (3,0) кВт	4,5 (3,0) кВт
Частота вращения стругального вала	5500 об/мин	5500 об/мин
Диаметр стругального вала	70 мм	70 мм
Размер ножей (ДхШхТ)	410x25x3,0 мм	15x15x2,5 мм
Количество ножей	3	72
Максимальная ширина заготовки	407 мм	407 мм
Диаметр вытяжного штуцера	127 мм	100 или 127 мм
Габаритные размеры (ДхШхВ)	1660x920x1000 мм	1660x920x1000 мм
Вес	330 кг	330 кг
Фугование		
Глубина строгания за один проход	0-3,0 мм	0-3,0 мм
Размеры фуговального стола (ДхШ)	1660x413 мм	1660x413 мм
Размеры фуговального упора (ДхВ)	1100x150 мм	1100x150 мм
Угол наклона фуговального упора	0-45°	0-45°
Рейсмусование		
Скорость подачи	7 м/мин	7 м/мин
Максимальная высота заготовки	225 мм	225 мм
Максимальная глубина строгания за один проход	3,5 мм	3,5 мм
Максимально допустимая глубина строгания за один проход по всей ширине	1,5 мм	1,5 мм
Минимальная длина заготовки	150 мм	150 мм
Длина рейсмусового стола	600 мм	600 мм
Минимальная длина заготовки	150 мм	150 мм
Длина рейсмусового стола	540 мм	540 мм



JPT-410НН



ОПИСАНИЕ:

Jet JPT-410 и JPT-410НН – комбинированные станки для фугования и рейсмусования с шириной обработки 407 мм. Это значение достаточно велико по меркам профессиональных рейсмусовых станков, а по меркам фуговальных – и вовсе характерно для оборудования более высокого промышленного класса. Такое сочетание характеристик делает данные модели привлекательными не только с точки зрения экономии рабочего пространства, но и расширения области применения.

Модификации различаются стругальным валом: у JPT-410НН установлен helical, у JPT-410 стандартный трехножевой (helical можно купить как опцию).

Конструкция станков – одна из самых удачных на рынке: широкое использование массивных чугунных деталей гарантирует точную работу без вибраций, при рейсмусовании верхний модуль целиком поднимается и не мешает ни работе, ни стружкоудалению, мощный трехфазный двигатель обеспечивает высокую производительность и надежность. Отдельного внимания заслуживает удобный эксцентриковый механизм регулировки положения столов, причем как подающего, так и принимающего.

При выборе между двумя специализированными или одним комбинированным станком нужно учитывать, что эти модели почти так же точны, удобны и производительны, как специализированные, но потребуют несколько более частого обслуживания рейсмусовой части в случае интенсивной эксплуатации.

ПРИНАДЛЕЖНОСТИ

Модель	JPT-410
SP410.25.3	Стругальный нож HSS18% 410x25x3,0 мм (1 шт.)
DS410.25.3	Стругальный нож DS (аналог 8Х6НФТ) 410x25x3,0 мм (1 шт.)
Модель	JPT-410 и JPT-410НН
JPT410НН-068СВА	Стругальный вал helical с ножами для JPT-410
1791212	Комплект ножей НМ 15,0x15,0x2,5 мм R150 для вала helical (10 шт.)
708119	Подставка на роликах для транспортировки станка грузоподъемностью 500 кг

ФРЕЗЕРНЫЙ СТАНОК JWS-34KX

Profi



СТАНДАРТНАЯ КОМПЛЕКТАЦИЯ:

- Шпиндель диаметром 30 мм
- Цанговые зажимы 8 и 12 мм
- Фрезерный упор
- Верхний и боковой прижимы заготовки
- Угловой упор
- Упор для фрезерования закругленных кромок с прозрачным ограждением



ОСОБЕННОСТИ:

- Сменный фрезерный шпиндель
- Возможность установки цангового зажима
- Возможность установки шлифовальной втулки
- Регулировка высоты установки шпинделя вращающимся маховиком
- Миллиметровая шкала для контроля высоты установки шпинделя
- 4-ступенчатая регулировка скорости вращения шпинделя переустановкой ремня
- Рычаг быстрого натяжения / ослабления ремня
- Смотровое окно для контроля положения ремня
- Рабочий стол из чугуна
- Регулируемый фрезерный упор с рукояткой точной настройки
- Подвижный угловой упор с направляющей вдоль Т-образного паза и с угловой разметкой

ОПИСАНИЕ:

Jet JWS-34KX - профессиональный фрезерный станок с мощным двигателем (особенно в 3-фазном исполнении) и массивным чугунным рабочим столом. Конструкция со сменным шпинделем позволяет значительно расширить спектр решаемых задач. Входящий в комплектацию 30 мм шпиндель соответствует стандартам большинства современных производителей режущего инструмента, а 32 мм (приобретается отдельно) – отечественному. Вместо шпинделя можно установить цанговые зажимы для работы концевыми фрезами. Уникальная особенность JWS-34KX – способность выполнять некоторые шлифовальные операции: в качестве опции доступен шпиндель с набором втулок под абразивные гильзы диаметром от 25 до 100 мм, они используются в основном для доводки кантов.

Станок оборудован точным фрезерным упором. Его массивный чугунный корпус совмещен с ограждением фрезы и 100-миллиметровым патрубком пылесоса. Для регулировки его перемещают целиком, а после настраивают выступ задней (принимающей) накладке при помощи точного винтового механизма с миллиметровой шкалой. Для фрезерования под углом предназначен упор с транспортной шкалой (входит в стандартное оснащение) или небольшой подвижный чугунный стол (опция), оснащенный прижимом заготовки и транспортным упором. Оба приспособления перемещаются вдоль Т-образного паза в рабочем столе.



ТЕХНИЧЕСКИЕ ХАРАКТЕРИСТИКИ

Модель	JWS-34KX
Артикул (230 В)	708502KXM
Потребляемая (выходная) мощность	1,9 (1,5) кВт
Артикул (400 В)	708502KXT
Потребляемая (выходная) мощность	2,9 (2,3) кВт
Частота вращения шпинделя на холостом ходу	1700, 3500, 6000 и 8000 об/мин
Диаметр шпинделя	30 мм
Ход шпинделя (подъем)	80 мм
Размеры рабочего стола (ДхШ)	635x540 мм
Диаметр отверстия стола	160 мм
Максимальный диаметр фрезы	180 мм
Максимальная высота фрезы над столом	120 мм
Диаметр цангового зажима	8 и 12 мм
Диаметр вытяжного штуцера	100 мм
Габаритные размеры (ДхШхВ)	635x640x990 мм
Вес	145 кг

ПРИНАДЛЕЖНОСТИ

Артикул	Описание
10000251	Сменный фрезерный шпиндель диаметром 30 мм
IT-SPI132	Сменный фрезерный шпиндель диаметром 32 мм
708383	Цанговый зажим 1/2 дюйма
708384	Цанговый зажим 1/4 дюйма
10000252	Шлифовальный шпиндель с набором втулок диаметром 25, 38, 50, 75 и 100 мм с абразивными гильзами зернистостью 80G
10000253	Подвижный вдоль Т-образного паза угловой упор с литым из чугуна основанием и прижимом заготовки (шипорезная каретка)

ФРЕЗЕРНЫЙ СТАНОК JWS-35X

Profi



СТАНДАРТНАЯ КОМПЛЕКТАЦИЯ:

- Шпиндель диаметром 30 мм
- Цанговые зажимы 8 и 12 мм
- Фрезерный упор
- Угловой упор
- Два прижима-гребенки
- Прозрачное ограждение фрезы



ОСОБЕННОСТИ:

- Реверс электродвигателя
- Сменный фрезерный шпиндель
- Возможность установки цангового зажима
- Регулировка высоты установки шпинделя вращающимся маховиком
- Миллиметровая шкала для контроля высоты установки шпинделя
- 4-ступенчатая регулировка скорости вращения шпинделя переустановкой ремня
- Рычаг быстрого натяжения/ослабления ремня
- Смотровое окно для контроля положения ремня
- Рабочий стол из чугуна
- Регулируемый фрезерный упор с рукояткой точной настройки
- Регулируемые прижимы-гребенки
- Подвижный угловой упор с направляющей вдоль Т-образного паза и с угловой разметкой



ОПИСАНИЕ:

Jet JWS-35X – мощный профессиональный фрезерный станок с массивным чугунным столом, предназначенный для работы в частной столярной мастерской или на производстве. Изначально адаптирован для установки устройства автоподачи, крепежные отверстия предусмотрены в столе.

Конструкция со съёмным шпинделем значительно расширяет сферу применения. В стандартную комплектацию входят два цанговых зажима для концевых фрез с хвостовиками 8 и 12 мм, в качестве опций доступны на 1/2 и 1/4 дюйма.

Фрезерный упор имеет усовершенствованную конструкцию с увеличенными накладками из алюминиевого профиля. Для регулировки его сдвигают целиком, ослабив два фиксатора. Винтовой механизм с миллиметровой шкалой позволяет отдельно настраивать положение задней накладки (величиной выступа регулируют глубину съёма). В качестве верхних прижимов заготовки используются пластиковые «гребёнки», в том числе страхующие от обратного выброса.

В рабочем столе предусмотрен Т-образный паз для установки подвижного упора, он входит в штатную комплектацию. Дополнительно можно приобрести подвижный чугунный стол с увеличенным упором, который служит упрощённой альтернативой каретке и способен её заменить при небольших объёмах работ.

ТЕХНИЧЕСКИЕ ХАРАКТЕРИСТИКИ

Модель	JWS-35X
Артикул (230 В)	708323M-RU
Потребляемая (выходная) мощность	2,9 (2,3) кВт
Артикул (400 В)	708327T-RU
Потребляемая (выходная) мощность	4,8 (3,7) кВт
Частота вращения шпинделя на холостом ходу	4000, 6000, 8000 и 10000 об/мин
Диаметр шпинделя	30 мм
Ход шпинделя (подъём)	100 мм
Размеры рабочего стола (ДхШ)	820x680
Диаметр отверстия стола	160 мм
Максимальный диаметр фрезы	180 мм
Максимальная высота фрезы над столом	120 мм
Диаметр цангового зажима	8 и 12 мм
Диаметр вытяжного штуцера	100 мм
Габаритные размеры (ДхШхВ)	820x720x1080
Вес	210 кг



ПРИНАДЛЕЖНОСТИ

Артикул	Описание
708372	Сменный фрезерный шпиндель диаметром 30 мм
IT-SPI233	Сменный фрезерный шпиндель диаметром 32 мм
708373	Цанговый зажим 1/2 и дюйма
708374	Цанговый зажим 1/4 дюйма
10000253	Подвижный вдоль Т-образного паза угловой упор с литым из чугуна основанием и прижимом заготовки (шипорезная каретка)

ФРЕЗЕРНЫЙ СТАНОК JWS-2700

Industrial



ОСОБЕННОСТИ:

- Сменный фрезерный шпиндель
- Возможность установки цангового зажима
- Регулировка высоты установки шпинделя вращающимся штурвалом
- Цифровое отображение высоты установки шпинделя
- 4-ступенчатая регулировка скорости вращения шпинделя переустановкой ремня
- Рычаг быстрого натяжения/ослабления ремня
- Рабочий стол из чугуна
- Регулируемый фрезерный упор с рукоятками точной настройки
- Регулируемые верхний прижим заготовки
- Регулируемые прижимы-гребенки
- Регулируемый упор для фрезерования закругленных кромок
- Подвижный угловой упор с направляющей вдоль Т-образного паза и с угловой разметкой
- Устройство с тормозом для облегчения транспортировки станка

ОПИСАНИЕ:

Jet JWS-2700 – мощный фрезерный станок с большим массивным чугунным столом предназначенный для профессиональной эксплуатации в частных мастерских и столярных цехах промышленных предприятий. Конструкция разработана для интенсивной высокопроизводительной работы в основном с длинными тяжелыми заготовками. Станок хорошо подходит для эксплуатации с устройством автоподачи, отверстия для его крепления штатно предусмотрены.

Все необходимые настройки выполняются быстро и точно. Механизм регулировки высоты шпинделя оборудован цифровой индикацией. Переустановка поликлинового ремня для выбора частоты вращения производится без использования инструмента и занимает минимум времени. Фрезерный упор укомплектован длинными накладками («щечками»), которые имеют индивидуальную настройку по вылету и коррекцию по углу (винты для тонкой подстройки параллельности). Непосредственно на накладках крепятся вертикальные прижимы-гребенки. В корпус упора встроен 100-миллиметровый штуцер для подключения к системе пылеотсоса.

Предусмотрена возможность замены фрезерного шпинделя на опциональный 50-миллиметровый или на цанговые зажимы для концевых фрез с хвостовиком 8 или 12 мм.

СТАНДАРТНАЯ КОМПЛЕКТАЦИЯ:

- Шпиндель диаметром 30 мм
- Цанговые зажимы 8 и 12 мм
- Фрезерный упор
- Угловой упор
- Верхний упор заготовки
- Два упора-гребенки
- Упор для фрезерования закругленных кромок с прозрачным ограждением



ТЕХНИЧЕСКИЕ ХАРАКТЕРИСТИКИ

Модель	JWS-2700
Артикул (400 В)	1280102Т
Потребляемая (выходная) мощность	5,5 (3,7) кВт
Частота вращения шпинделя на холостом ходу	4000, 6000, 8000 и 10000 об/мин
Диаметр шпинделя	30 мм
Ход шпинделя (подъем)	100 мм
Размеры рабочего стола (ДхШ)	1015x760 мм
Диаметр отверстия стола	185 мм
Максимальный диаметр фрезы	200 мм
Максимальная высота фрезы над столом	125 мм
Диаметр цангового зажима	8 и 12 мм
Диаметр вытяжного штуцера	100 мм
Габаритные размеры (ДхШхВ)	1015x940x1140 мм
Вес	300 кг

ПРИНАДЛЕЖНОСТИ

Артикул	Описание
1791206	Сменный фрезерный шпиндель диаметром 30 мм
10000254	Сменный фрезерный шпиндель диаметром 50 мм
JWS2700-708	Цанговый зажим 8 мм
JWS2700-709	Цанговый зажим 12 мм
10000253	Подвижный вдоль Т-образного паза угловой упор с литым из чугуна основанием и прижимом заготовки (шипорезная каретка)

ФРЕЗЕРНЫЙ СТАНОК JWS-2600



Profi

NEW!



Арт. 10000791



ОПИСАНИЕ:

Jet JWS-2600 – современный универсальный фрезерный станок, оснащённый подвижным столом (кареткой), которая может быть укомплектована расширением с телескопической опорой. Традиционно для Jet шпиндель выполнен съёмным и заменяется на цанговый зажим для концевых фрез (опция).

Подвижный стол выполнен из алюминиевого профиля и установлен с отступом от фрезы. В комплект поставки входит небольшой стальной расширитель каретки, упор заготовки с возможностью поворота и удобный эксцентриковый прижим. Устанавливаемый в качестве опции расширитель с телескопической опорой укомплектован более длинным упором, который также можно устанавливать под углом (есть и разметка в градусах).

Для работы на основном столе предназначен фрезерный упор, удобный в настройке и точный. На чугунном корпусе, который служит также ограждением фрезы и пылесборным кожухом, закреплён регулируемый верхний прижим, снабжённый обрезиненными роликами, снижающими трение. Подающий и приемный упоры из алюминиевого профиля регулируются по-отдельности при помощи вращающихся рукояток.

К особенностям Jet JWS-2600 нужно отнести: переключатель реверса, электронную световую индикацию скорости вращения шпинделя, возможность наклона фрезы на 45° «на себя» и на 5° «от себя», удобную легко читаемую миллиметровую шкалу высоты установки шпинделя.

Сочетание универсальности применения, высокой точности и большой мощности делают этот фрезер привлекательным для столярных мастерских и небольших производств.

ТЕХНИЧЕСКИЕ ХАРАКТЕРИСТИКИ

Модель	JWS-2600
Артикул (400 В)	10000790Т
Потребляемая (выходная) мощность	2,8 (2,1) кВт
Частота вращения шпинделя на холостом ходу	1800, 3000, 6000 и 9000 об/мин
Диаметр шпинделя	30 мм
Ход шпинделя (подъем)	100 мм
Угол наклона фрезы	-5°/45°
Размеры рабочего стола (ДхШ)	1000х360 мм
Диаметр отверстия стола	180 мм
Максимальный диаметр фрезы	200 мм
Размеры подвижного стола (ДхШ)	1000х240 мм
Расширение подвижного стола с телескопической опорой (ДхШ)	450х1050 мм (опция)
Ход подвижного стола (каретки)	1200 мм
Диаметр вытяжного штуцера	100 мм
Габаритные размеры (ДхШхВ)	1150х730х1200 мм
Вес	218 кг

СТАНДАРТНАЯ КОМПЛЕКТАЦИЯ:

- Шпиндель диаметром 30 мм
- Фрезерный упор
- Прижим заготовки
- Угловой упор подвижного стола
- Эксцентриковый прижим заготовки подвижного стола
- Съёмное расширение подвижного стола из листовой стали

ОСОБЕННОСТИ:

- Реверс электродвигателя
- Сменный фрезерный шпиндель
- Система быстрого торможения двигателя после выключения
- Регулировка высоты установки шпинделя вращающимся штурвалом
- Миллиметровая шкала для контроля высоты установки шпинделя
- ЖК-индикация частоты вращения шпинделя
- Регулировка наклона шпинделя вращающимся штурвалом
- 4-ступенчатая регулировка скорости вращения шпинделя переустановкой ремня
- Рабочий стол из чугунного литья
- Регулируемый фрезерный упор с рукоятками точной настройки
- Регулируемый роликовый прижим заготовки
- Подвижный стол из алюминиевого профиля
- Съёмный расширитель подвижного стола из стального листа
- Эксцентриковый прижим заготовки для фиксации на подвижном столе
- Регулируемый угловой упор подвижного стола



ПРИНАДЛЕЖНОСТИ

Артикул	Описание
10000791	Расширение подвижного стола 450х1050 мм с телескопической опорой
10000792	Цанговый зажим для концевых фрез 12 мм

ФРЕЗЕРНЫЙ СТАНОК JWS-2800



Industrial

NEW!



СТАНДАРТНАЯ КОМПЛЕКТАЦИЯ:

- Шпиндель диаметром 30 мм
- Цанговый зажим 8 и 12 мм
- Фрезерный упор
- Верхний упор заготовки
- Подвижный стол с упором и эксцентриковым прижимом заготовки



ОСОБЕННОСТИ:

- Реверс электродвигателя
- Сменный фрезерный шпиндель
- Возможность установки цангового зажима
- Регулировка высоты установки шпинделя вращающимся штурвалом
- Регулировка наклона шпинделя вращающимся штурвалом
- Жесткая фиксация угла установки шпинделя
- 3-ступенчатая регулировка скорости вращения шпинделя переустановкой ремня
- Рычаг быстрого натяжения/ослабления ремня
- Рабочий стол из чугуна
- Регулируемый фрезерный упор с рукоятками точной настройки
- Регулируемый прижим заготовки
- Подвижный стол из чугуна
- Эксцентриковый прижим заготовки для фиксации на подвижном столе
- Регулируемый упор подвижного стола с угловой разметкой

ТЕХНИЧЕСКИЕ ХАРАКТЕРИСТИКИ

Модель	JWS-2800
Артикул (400 В)	1280200Т
Потребляемая (выходная) мощность	5,0 (3,0) кВт
Частота вращения шпинделя на холостом ходу	5500, 7500 и 10000 об/мин
Диаметр шпинделя	30 мм
Ход шпинделя (подъем)	100 мм
Угол наклона фрезы	-5°/30°
Размеры рабочего стола (ДхШ)	700x600 мм
Диаметр отверстия стола	180 мм
Максимальный диаметр фрезы	200 мм
Максимальная высота фрезы над столом	100 мм
Диаметр цангового зажима	8 и 12 мм
Размеры подвижного стола (ДхШ)	700x200 мм
Ход подвижного стола (каретки)	640 мм
Диаметр вытяжного штуцера	100 мм
Габаритные размеры (ДхШхВ)	850x690x1200 мм
Вес	200 кг

ОПИСАНИЕ:

Фрезерный деревообрабатывающий станок Jet JWS-2800 относится к промышленному классу оборудования и предназначен для столярных мастерских и небольших производств. Станок оборудован подвижным столом (кареткой), но при этом остается компактным и не требует много места для установки. И подвижный, и основной столы выполнены литыми из чугуна, благодаря их массивности обеспечивается отсутствие вибраций и точная работа.

Возможности предусмотренных регулировок и настроек достаточны для использования станка с широким диапазоном режущих инструментов и для выполнения самых разных фрезерных работ. Так, штатный 30-миллиметровый шпиндель выполнен легкосъёмным, его можно заменить на другой или на цанговый зажим для концевых фрез. Фрезерный упор можно передвигать по столу целиком, предварительно ослабив крепления, или при помощи вращающихся рукояток точно перемещать отдельно друг от друга переднюю и заднюю части. Эти рукоятки имеют миллиметровую разметку – лимб. Накладки упора регулируются и в продольном направлении. За наклон шпинделя и его вертикальное перемещение отвечают крупные маховики с рукоятками для более удобного вращения. Все настройки выполняются без использования вспомогательного инструмента. Без него же и переставляют ремень для выбора одной из трех скоростей вращения.

Подвижный стол оборудован длинным упором для заготовки, который можно установить под любым углом к направлению движения, и регулируемым эксцентриковым прижимом заготовки. Он значительно ускоряет работу с серией деталей одной толщины, поскольку надёжная фиксация производится одним движением руки.

ПРИНАДЛЕЖНОСТИ

Артикул	Описание
JWS2800-442-1А	Сменный фрезерный шпиндель диаметром 32 мм

ФРЕЗЕРНЫЙ СТАНОК JWS-2900



Industrial



СТАНДАРТНАЯ КОМПЛЕКТАЦИЯ:

- Шпиндель диаметром 30 мм
- Цанговый зажим 8 и 12 мм
- Фрезерный упор
- Верхний и боковой упоры заготовки
- Подвижный стол с упором и прижимом заготовки
- Устройство для фрезерования по кругу

ОПИСАНИЕ:

Jet JWS-2900 высокопроизводительный, точный, удобный в работе фрезерный станок промышленного уровня, оснащенный кареткой и подходящий для выполнения различных операций. Модель комплектуется мощным 7,5-киловаттным двигателем и может работать с инструментом диаметром до 300 мм.

Каретка – массивный чугунный стол – имеет долговечную устойчивую к стиранию поверхность и перемещается по трем парам роликов. Они ориентированы так, чтобы наилучшим образом воспринимать давление, отжимающие заготовку. Такая конструкция соответствует специфике работы станка и считается для фрезера оптимальной. Для фиксации деталей на столе установлен регулируемый эксцентриковый прижим и длинный торцевой упор, который можно установить под любым углом к направлению движения.

Используемый при работе на основном столе фрезерный упор имеет все необходимые регулировки и настройки. Для синхронного перемещения сразу двух накладок вместе с ограждением предусмотрен специальный штурвал сверху. При этом цифровой механический счетчик будет измерять величину перемещения. Одна из накладок (станок оборудован реверсом, и она может считаться как передней, так и задней) регулируется собственной рукояткой и имеет аналогичный счётчик с ценой деления 0,01 мм. На корпусе упора смонтированы кронштейны регулируемого вертикального прижима и защитных ограждений.

Шпиндель регулируется по высоте и по углу наклона, причем в обе стороны: до 45° в сторону панели управления и до 5° в противоположную. Широкие возможности выбора режущего инструмента обеспечиваются возможностью замены шпинделя. Штатно поставляется цанговый зажим для концевых фрез с хвостовиком 8 и 12 мм, в качестве опции доступны шпиндели 32 мм и 40 мм.

ОСОБЕННОСТИ:

- Реверс электродвигателя
- Сменный фрезерный шпиндель
- Возможность установки цангового зажима
- Регулировка высоты установки шпинделя вращающимся штурвалом
- Регулировка наклона шпинделя вращающимся штурвалом
- 5-ступенчатая регулировка скорости вращения шпинделя переустановкой ремня
- Рычаг быстрого натяжения/ослабления ремня
- Рабочий стол из чугуна
- Регулируемый фрезерный упор с рукоятками точной настройки и цифровыми индикаторами положения
- Регулируемый прижим заготовки
- Подвижный стол из чугуна
- Эксцентриковый прижим заготовки для фиксации на подвижном столе
- Регулируемый угловой упор подвижного стола



ТЕХНИЧЕСКИЕ ХАРАКТЕРИСТИКИ

Модель	JWS-2900
Артикул (400 В)	1791284-RU
Потребляемая (выходная) мощность	7,5 (5,5) кВт
Частота вращения шпинделя на холостом ходу	3000, 4000, 6000, 8000 и 10000 об/мин
Диаметр шпинделя	30 мм
Ход шпинделя (подъем)	180 мм
Угол наклона фрезы	-5°/45°
Размеры рабочего стола (ДхШ)	1300x851 мм
Диаметр отверстия стола	240 мм
Максимальный диаметр фрезы	300 мм
Максимальная высота фрезы над столом	125 мм
Диаметр цангового зажима	8 и 12 мм
Размеры подвижного стола (ДхШ)	1300x286 мм
Ход подвижного стола (каретки)	1251 мм
Диаметр вытяжного штуцера	127 мм
Габаритные размеры (ДхШхВ)	1300x1120x1350 мм
Вес	484 кг

ПРИНАДЛЕЖНОСТИ

Артикул	Описание
JWS2900-442-1A	Сменный фрезерный шпиндель диаметром 32 мм
1791284-01	Сменный фрезерный шпиндель диаметром 40 мм
JE6293042A	Цанговый зажим 8 мм
JE6293043A	Цанговый зажим 12 мм

УСТРОЙСТВА АВТОПОДАЧИ ЗАГОТОВОК JPF-2 / JPF-3 / JPF-34



JPF-2

Диаметр стойки 40 мм, высота до 150 мм, выступающая часть 260 мм

Устройство автоматической подачи подходит для использования с любым фуговальным или фрезерным станком. Имеет 4 скорости движения детали. Голова с роликами может поворачиваться на 90° для вертикальной или горизонтальной подачи.

JET JPF-2 использует три белых, не оставляющих следов, ролика и может крепиться непосредственно на стол станка или устанавливаться на универсальную панель номер детали QH01.



JPF-3

Диаметр стойки 50 мм, высота до 200 мм, выступающая часть 415 мм

Устройство автоматической подачи подходит для использования на любых фуговальных или фрезерных станках. 4 скорости (230 В) и 8 скоростей (400 В) с зубчатой передачей. Голова может поворачиваться на 90° для вертикальной или горизонтальной подачи.

Три ролика шириной 50 мм обеспечивают лучшее сцепление с заготовкой и увеличивают силу подачи. Рекомендуется крепить устройство непосредственно на стол станка.

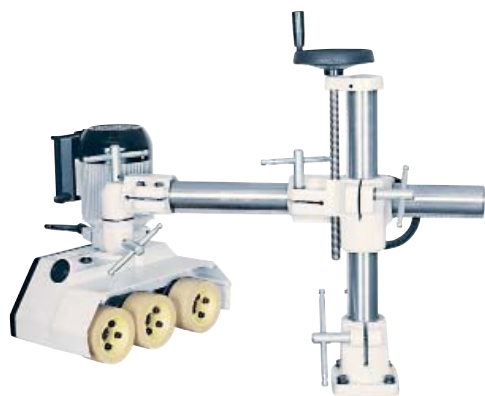

JPF-34

Диаметр опоры 58 мм, высота до 215 мм, выступающая часть 760 мм

Высоко надёжное промышленное устройство автоматической подачи для профессионального использования. Масса и производительность устройства подходят для использования на любых фуговальных, фрезерных и ленточнопильных станках.

Устройство имеет четыре скорости подачи и три тянущих ролика шириной 60 мм. При необходимости в качестве усиления подачи можно поставить износостойкий ролик (Артикул 10000273).

ТЕХНИЧЕСКИЕ ХАРАКТЕРИСТИКИ

Модель	JPF-2	JPF-3	JPF-34
Артикул (230 В)	10000256M	10000258M	-
Артикул (400 В)	-	10000258T	10000259T
Потребляемая (выходная) мощность	0,32 (0,18) кВт	0,65 (0,4) кВт	1,4 (0,75) кВт
Скорость подачи	5, 6, 5, 8 и 11 м/мин	4 при 230В от 2,9 до 11,5 м/мин; 8 при 400В от 2,9 до 23 м/мин	4, 8, 12 и 22 м/мин
Количество роликов	3 / 80x30 мм	3 / 100x50 мм	3 / 120x60 мм
Макс. высота инструмента	150 мм	200 мм	215 мм
Диаметр колонн	40 мм	50 мм	58 мм
Поперечное перемещение	260 мм	415 мм	760 мм
Вес	32 кг	50 кг	60 кг



Панели для быстрого монтажа

ПРИНАДЛЕЖНОСТИ

Артикул	Описание	
10000257	QH01 панели для быстрого монтажа	JPF-2
10000272	JPF-RO / 120 ролик 120x60 мм	JPF-34 и JPF-48
10000273	JPF-RU / 120 ролик PU 120x60 мм для тяжёлых работ	JPF-34 и JPF-48
10000275	JPF-RO / 10 ролик 100x50 мм	JPF-3
10000276	JPF-RO / 08 ролик 80x30 мм	JPF-2

УНИВЕРСАЛЬНЫЙ ФРЕЗЕРНЫЙ СТОЛ JRT-1

Hobby



ОПИСАНИЕ:

Jet JRT-1 – универсальный фрезерный стол для установки ручного электрофрезера в стационарное положение и работы с ним как со станком. Крепления позволяют фиксировать разные модели инструмента. Для удобства и безопасности предусмотрен магнитный выключатель (230В, 50–60Гц, 1600Вт), расположенный в легкодоступном месте.

Стол легкий (10 кг) и при этом обладает большой рабочей поверхностью: её ширина составляет 360 мм, а длина 610 мм. При работе с крупными заготовками к литой алюминиевой плите присоединяют удлинители, сделанные из стали, с ними суммарная длина увеличивается до 1030 мм.

В комплект поставки входят угловой упор с направляющей вдоль Т-образного паза и раздвижной регулируемый параллельный упор с ограждением фрезы и патрубком пылеотсоса.

ОСОБЕННОСТИ:

- Рабочий стол из алюминиевого литья
- Съёмные удлинители рабочего стола из стального листа
- Регулируемый фрезерный упор
- Подвижный угловой упор с направляющей вдоль Т-образного паза и с угловой разметкой

СТАНДАРТНАЯ КОМПЛЕКТАЦИЯ:

- Фрезерный упор
- Угловой упор
- Два удлинителя рабочего стола

ТЕХНИЧЕСКИЕ ХАРАКТЕРИСТИКИ

Модель	JRT-1
Артикул (230 В)	10000760M
Магнитный выключатель	230В, 50-60 Гц, макс. 1600 Вт
Размеры рабочего стола (ДхШ)	610х360 мм
Удлинение рабочего стола спереди и сзади	210х360 мм
Размеры фрезерного упора (ДхВ)	540-610х75 мм
Максимальный диаметр фрезы	50 мм
Диаметр вытяжного штуцера	70 и 57 мм
Габаритные размеры (ДхШхВ)	1030х360х410 мм
Вес	10 кг

КРОМКООБЛИЦОВОЧНОЕ УСТРОЙСТВО JEB-1

Hobby



ОСОБЕННОСТИ:

- Устройство поперечной резки кромки
- Регулируемая по высоте направляющая кромки
- Держатель рулона кромки
- Плавная регулировка температуры нагрева кромки

ОПИСАНИЕ:

Jet JEB-1 – простое, но эффективное и удобное устройство для качественной облицовки кромок панелей из древесины, ДСП, ДВП и других подобных материалов. В работе используется специальная лента из пластика, шпона или бумаги с подложкой на термоклеевой основе.

Станок представляет собой стол с системой направляющих для заготовки и для ленты, с прижимным роликом, с нагревающим устройством и с ножом для поперечной резки ленты. Устройство для нагрева – технический фен профессионального класса немецкой компании Steinel с плавной регулировкой температуры нагрева.

Перед вводом в эксплуатацию настраивают нижнее положение направляющих ленты; они задают выступ кромки над нижней поверхностью заготовки, эту настройку больше никогда не меняют. Верхнее положение направляющих настраивают каждый раз при смене ширины кромки. Вставив ленту в пазы, подбирают степень нагрева. Правильно подобранная и наклеенная лента будет выступать на 0,8 мм над поверхностью с каждой стороны. Этот припуск шлифуют или срезают триммером, входящим в комплект поставки станка.

ТЕХНИЧЕСКИЕ ХАРАКТЕРИСТИКИ

Модель	JEB-1
Артикул (400 В)	708000М
Потребляемая мощность	2,0 кВт
Температура нагрева кромки	100-200С°
Размеры рабочего стола (ДхШ)	680x192 мм
Расширение стола для установки рулона с кромкой (ДхШ)	300x300 мм
Максимальная толщина заготовки	50 мм
Габаритные размеры (ДхШхВ)	680x667x238 мм
Вес	12 кг

СТАНДАРТНАЯ КОМПЛЕКТАЦИЯ:

- Двухстороннее кромкообрезное устройство (триммер)
- Технический фен
- Запасной нож для поперечной отрезки ленты



ПРИНАДЛЕЖНОСТИ

Артикул	Описание
JEB-1-51	Запасной нож для триммера, 4 шт

КРОМКООБЛИЦОВОЧНЫЙ СТАНОК JEB-45



Industrial



ОПИСАНИЕ:

Jet JEB-45 – кромкооблицовочный станок с клеевой ванной, предназначенный для облицовки прямолинейных панелей в режиме автоматической подачи. В качестве кромки могут использоваться как деревянные, так и пластиковые полосы. При подаче с катушки их толщина может достигать 3 мм, при использовании полос - 4 мм. Станок оснащён автоматической передней и задней системами подрезки кромок заподлицо, узлом для снятия свесов и для полировки обеих сторон детали.

Для работы необходимо подключение к трехфазной сети и пневматический компрессор небольшой мощности.

Высокое качество финишной обработки обеспечивается благодаря фрезеровочному и полировальному узлам. Специальное ограждение обеспечивает лёгкий доступ к узлу при сохранении высокой безопасности и чистоты: удаление отходов производится через 100-миллиметровый патрубок отсоса.

Рабочий процесс управляется ПЛК (программируемым логическим контроллером), с отдельным управлением для каждого узла станка, в частности контролируется и поддерживается на оптимальном уровне температура клеевого состава. Компьютер и панель управления размещаются в пылеизолированном корпусе с лицевой стороны станка.

ТЕХНИЧЕСКИЕ ХАРАКТЕРИСТИКИ

Модель	JEB-45
Артикул (400 В)	333701
Потребляемая мощность	3,2 кВт
Мощность двигателя подачи	0,56 кВт
Скорость подачи	6 м/мин
Рабочее давление пневматики	6 бар
Расход воздуха	120 л/мин
Размеры рабочего стола с выдвигаемым расширением (ДхШ)	2000x280-580 мм
Толщина заготовки	12-45 мм
Минимальная длина заготовки	240 мм
Толщина кромки в рулонах	0,4-3,0 мм
Максимальная толщина полосовой кромки	4,0 мм
Диаметр держателя кромочного материала в рулонах	800 мм
Диаметр вытяжного штуцера	100 мм
Габаритные размеры (ДхШхВ)	2780x1150x1255 мм
Вес	348 мм
Клеевая ванна	
Мощность нагревательного элемента	1,13 кВт
Рабочая температура (плавная регулировка в диапазоне)	190С° (170-200С°)
Число нагревательных элементов	5
Вместимость клеевой ванны	1,1 кг
Торцовочный узел	
Мощность двигателя	0,2 кВт
Частота вращения торцовочного диска на холостом ходу	9000 об/мин
Узел снятия свесов	
Мощность двигателя	0,55 кВт
Частота вращения фрез на холостом ходу	10000 об/мин
Число зубьев/ диаметр фрезы	24/ 75 мм

ОСОБЕННОСТИ:

- Направляющая плиты с подогревом
- Торцовочный узел с копирувальными штифтами (точная подрезка прямых, скошенных и закругленных кромок)
- Узел снятия свесов с копирувальным диском
- Полировальный узел для выравнивания кромок
- Панель управления с цифровой индикацией параметров для настройки станка на толщину детали и кромки разного типа (прямые, скошенные и закругленные)
- Контроль и автоматическое поддержание установленной температуры клеевого состава
- Тефлоновое покрытие клеевой ванны



КОМБИНИРОВАННЫЙ СТАНОК JKM-300

Hobby

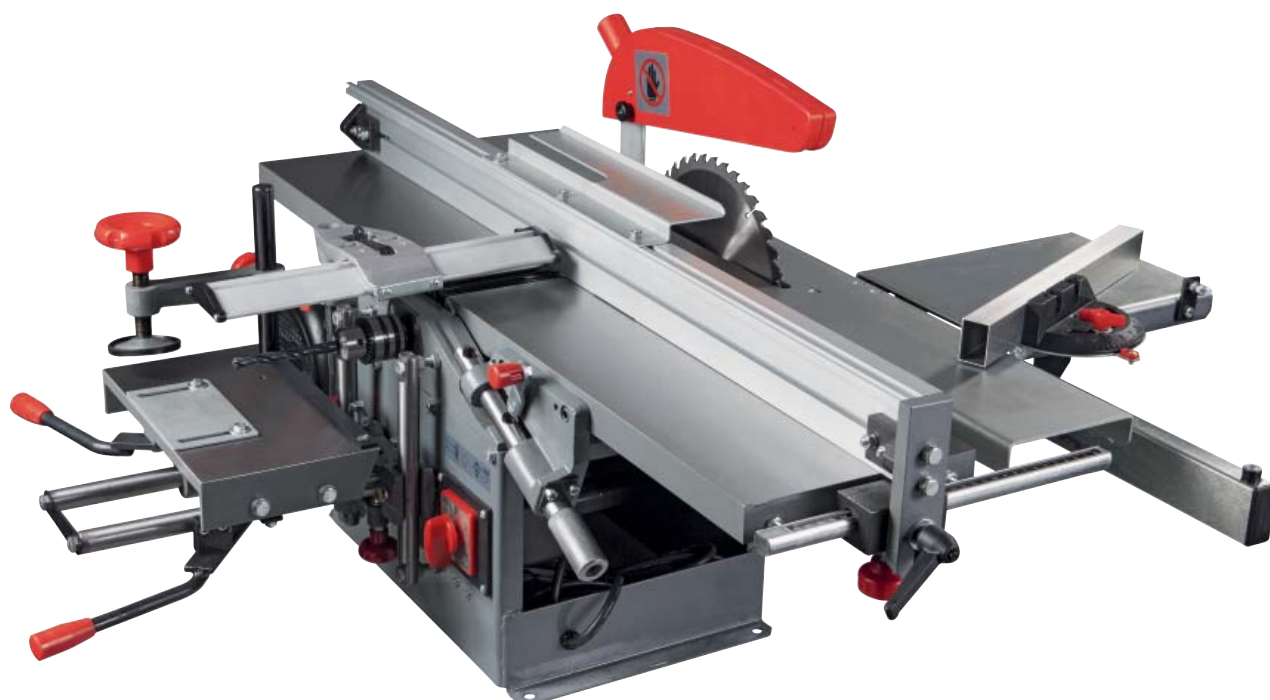

СТАНДАРТНАЯ КОМПЛЕКТАЦИЯ:

- Пильный диск по дереву Z40
- Упор для пиления и фугования
- Подвижный стол (каретка)
- Упор подвижного стола
- Комплект ножей (установлен на валу)
- Ограждение ножевого вала
- Пазовальный стол в комплекте с прижимом заготовки
- Сверлильный патрон



ОСОБЕННОСТИ:

- Реверс электродвигателя
- Пиление**
- Регулировка глубины пропила при работе на боковом столе и с кореткой
- Рабочий стол из чугунного литья
- Регулируемый параллельный упор
- Съемный регулируемый стол для выпиливания пазов и шипов
- Подвижный стол (каретка)**
- Подвижный стол из стального листа
- Поворотный упор подвижного стола с угловой разметкой
- Строгание**
- Регулировка глубины строгания
- Регулируемый фуговальный упор
- Регулируемое ограждение ножевого вала
- Фуговальные столы из чугунного литья
- Фуговальный упор из алюминиевого профиля
- Пазование**
- Регулируемый прижим заготовок
- Рычаги подачи по осям «X» и «Y»
- Регулировка по оси «Z» вращающимся «барашком»
- Рабочий стол из чугунного литья

ТЕХНИЧЕСКИЕ ХАРАКТЕРИСТИКИ

Модель	JKM-300
Артикул (230 В)	10000880M
Потребляемая мощность	2,1 кВт
Частота вращения пильного диска и строгального вала на холостом ходу	4200 об/мин
Размеры рабочего стола (ДхШ)	960x210 мм
Габаритные размеры (ДхШхВ)	1070x1150x530 мм
Вес	90 кг
Пиление	
Внешний (посадочный) диаметр пильного диска	250 (30) мм
Максимальная глубина пропила	70 мм
Максимальная ширина заготовки при пилении с параллельным упором	300 мм
Подвижный стол (каретка)	
Размеры подвижного стола (ДхШ)	200x270 мм
Ход подвижного стола (каретки)	700 мм
Строгание	
Диаметр строгального вала	74 мм
Размер ножей (ДхШхТ)	210x19x3,0 мм
Количество ножей	3
Максимальная ширина заготовки	200 мм
Глубина строгания за один проход	0-3 мм
Размеры фуговального упора (ДхВ)	1150x80 мм
Угол наклона фуговального упора	0-45°
Пазование	
Диаметр зажима патрона	до 13 мм
Величина хода подвижного стола по осям «X», «Y» и «Z»	100, 110 и 95 мм

ПРИНАДЛЕЖНОСТИ

Артикул	Описание
SP210.19.3	Строгальный нож HSS18% (аналог P18) 210x19x3 мм, 1 шт.
DS210.19.3	Строгальный нож DS (аналог 8X6НФТ) 210x19x3 мм, 1 шт.

ОПИСАНИЕ:

Комбинированный станок JKM-300 удачно сочетает в себе большую мощность, широкую функциональность, высокую точность, надёжность и долговечность. Наиболее важные части, такие как рабочие столы, кронштейны, направляющие и прочие ответственные детали сделаны из стали или литыми из чугуна. Мощный асинхронный двигатель выгодно отличает станок, не требует обслуживания и способен подолгу работать без перерывов на охлаждение. Конструкция хорошо продумана и позволяет качественно выполнять целый ряд операций по обработке древесины.

Пиление. Продольную распиловку можно производить с помощью параллельного упора. Это мощный профиль из алюминия, с двух сторон закрепленный на чугунных кронштейнах (очень жёсткая конструкция), перемещаемый вдоль миллиметровой шкалы. Максимальная ширина между упором и диском 300 мм. Распиловку поперёк и под углом выполняют на подвижном столе (каретке). Обрабатываемые на ней детали располагают на ней, прижав к регулируемому упору (он оснащён транспортной шкалой и поворачивается). Высота стола регулируется, что позволяет использовать пильный узел для выборки пазов. Отдельная операция – нарезание шипов и пазов с торца заготовки – требует подготовительных работ по переоборудованию станка, однако тоже предусмотрена его конструкцией и комплектацией.

1. ПИЛЕНИЕ

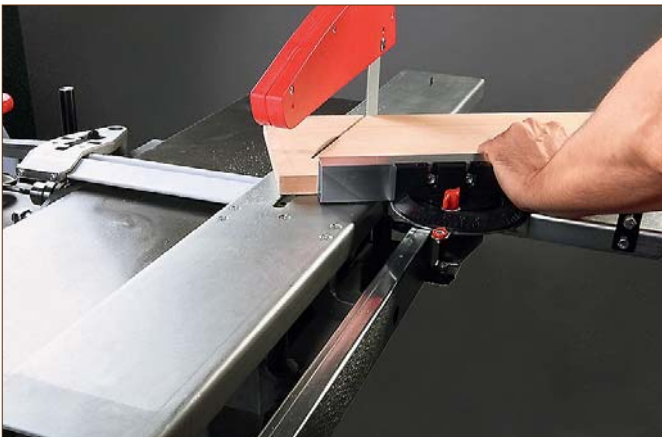

Пильный стол, конструктивно объединен с кареткой и регулируется по высоте, что позволяет устанавливать нужную глубину распиловки. Угловой упор каретки снабжен точной транспортной шкалой. Распускать вдоль длинные заготовки можно по параллельному упору, при этом используется и ширина фуговальных столов. Станок оборудован мощным надежным двигателем, который не перегревается даже при продолжительной интенсивной работе.

2. СТРОГАНИЕ



Длинные качественно отшлифованные рабочие столы из чугуна обеспечивают высокое качество фугования. Ножевой вал снабжен тремя лезвиями. Доступны все основные операции: строгание по упору под углом, снятие фаски, выравнивание плоскости и фальцевание (выборка четверти).

Строгание. Ножевой вал с тремя перетачиваемыми ножами из быстрорежущей стали в сочетании со шлифованными рабочими столами длиной 960 мм позволяет качественно выполнять фугование. Отдельного внимания заслуживает точный и удобный механизм регулировки высоты переднего стола. По-разному регулируя и переустанавливая все тот же параллельный упор, можно выполнять с высокой точностью стандартные строгальные операции: строгание под углом к базовой поверхности заготовки, снятие фаски под определенным углом и выборку четверти.

Сверление и пазование. Торец ножевого вала с противоположной от циркулярного диска стороны использован для установки трехкулачкового патрона. В него можно зажимать сверла и фрезы с диаметром хвостовика до 13 мм. Для размещения и подачи заготовки предназначен чугунный стол, оборудованный прижимом. Стол установлен на крестообразных направляющих, подачу по ним производят двумя рукоятками; специальные муфты на штангах позволяют установить пределы перемещений. Также возможна подача заготовки вдоль специального упора на фрезерном столе (в данном случае он жестко фиксируется). Сверлильно-пазовальные работы выполняют с обратным вращением двигателя, соответствующий переключатель предусмотрен.

3. СВЕРЛЕНИЕ И ПАЗОВАНИЕ



Прочный и массивный стол для сверлильно-пазовальных работ имеет регулировку по высоте и рычаги подачи по осям «X» и «Y»; предусмотрены настраиваемые ограничители хода. Заготовку крепят с помощью винтового прижима или подают вдоль настраиваемого упора. Сверла и фрезы крепят в сверлильном патроне с диаметром зажима до 13 мм.



Строгальные ножи

5-ФУНКЦИОНАЛЬНЫЙ КОМБИНИРОВАННЫЙ СТАНОК C30 Genius



Profi

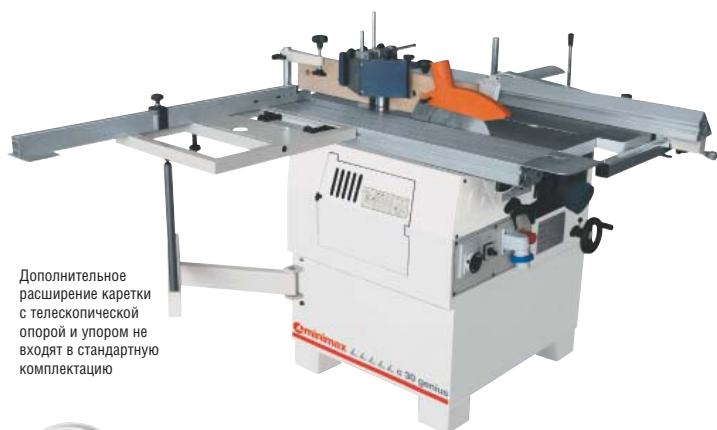

Дополнительное расширение каретки с телескопической опорой и упором не входят в стандартную комплектацию



ОСОБЕННОСТИ:

- Три двигателя для индивидуального привода каждого из узлов
 - Отдельные вытяжные штуцеры для каждого из узлов
 - Система отключения при перегрузке
- Пиление**
- Регулировка наклона пильного диска
 - Регулировка глубины пропила
 - Рабочий стол из чугуна литья
 - Регулируемый параллельный упор
 - Подвижный стол (каретка)
 - Подвижный стол из алюминиевого профиля
 - Съёмный расширитель подвижного стола
 - Съёмный удлинитель рабочего стола
 - Эксцентриковый прижим заготовки для фиксации на подвижном столе
 - Поворотный упор подвижного стола с угловой разметкой
- Фрезерование**
- Регулировка высоты установки шпинделя вращающимся штурвалом
 - 2-ступенчатая регулировка скорости вращения шпинделя переустановкой ремня
 - Рабочий стол из чугуна литья
 - Регулируемый фрезерный упор с рукояткой точной настройки
 - Регулируемые вертикальный и горизонтальный прижимы заготовки
- Фугование**
- Регулировка глубины фугования
 - Регулируемый фуговальный упор
 - Регулируемое ограждение ножевого вала
 - Фуговальные столы из чугуна литья
 - Фуговальный упор из алюминиевого профиля
- Рейсмусование**
- Откидной фуговальный стол
 - Отключаемый привод валов подачи
 - Металлические подающие валы
 - Регулировка высоты строгания вращающимся маховиком
- Пазование**
- Регулируемый эксцентриковый прижим заготовки
 - Рычаги подачи по осям «X» и «Y»
 - Регулировка по оси «Z» вращающимся маховиком
 - Рабочий стол из чугуна литья

СТАНДАРТНАЯ КОМПЛЕКТАЦИЯ:

- Упор для пиления и фугования
- Подвижный стол (каретка)
- Упор подвижного стола
- Расширитель подвижного стола
- Удлинитель подвижного стола
- Прижим заготовки
- Комплект ножей (установлен на валу)
- Ограждение ножевого вала
- Фрезерный упор в комплекте с боковыми и верхними упорами заготовки
- Упор для фрезерования криволинейных кромок
- Пазовальный стол в комплекте с эксцентриковым прижимом заготовки

ТЕХНИЧЕСКИЕ ХАРАКТЕРИСТИКИ

Модель	C30 Genius
Артикул (230 В)	MI07.01.75-1
Потребляемая (выходная) мощность	1,8 (1,5) кВт
Артикул (400 В)	MI07.01.75-3
Потребляемая (выходная) мощность	2,2 (1,8) кВт
Диаметр вытяжных штуцеров	120 мм
Габаритные размеры (ДхШхВ)	2084x2460x1120 мм
Вес	250 кг
Пиление	
Частота вращения пильного диска на холостом ходу	3900 об/мин
Внешний (посадочный) диаметр пильного диска	250 (30) мм
Угол наклона пильного диска	0-45°
Максимальная глубина пропила под углом 0° и 45° (без верхнего кожуха)	67 и 40 мм (до 80 мм)
Размеры рабочего стола / с учетом фуговального стола (ДхШ)	1040x220/ 520 мм
Максимальная ширина заготовки при пилении с параллельным упором справа	500 мм
Подвижный стол (каретка)	
Размеры подвижного стола (ДхШ)	1200x200 мм
Удлинение подвижного стола (ДхШ)	150x200 мм
Расширение подвижного стола (ДхШ)	350x230 мм
Расширение подвижного стола (ДхШ)	460x550 мм (опция)
Ход подвижного стола (каретки)	1200 мм
Максимальная ширина до ограничителя торцевого упора подвижного стола	630 мм
Максимальная ширина до ограничителя торцевого упора подвижного стола	845 мм (опция)
Фрезерование	
Частота вращения шпинделя на холостом ходу	5000 и 7500 об/мин
Диаметр шпинделя	30 мм
Ход шпинделя (подъем)	80 мм
Размеры рабочего стола / с учетом фуговального стола (ДхШ)	1140x220 / 520 мм
Диаметр отверстия стола	150 мм
Максимальный диаметр фрезы	160 мм
Строгание	
Частота вращения строгального вала	5500 об/мин
Диаметр строгального вала	62 мм
Размер ножей (ДхШхТ)	300x25x3,0 мм
Количество ножей	2
Максимальная ширина заготовки	300 мм
Фугование	
Глубина строгания за один проход	0-3 мм
Размеры фуговального стола (ДхШ)	1200x300 мм
Размеры фуговального упора (ДхВ)	1090x125 мм
Угол наклона фуговального упора	0-45°
Рейсмусование	
Скорость подачи	6 м/мин
Максимальная высота заготовки	200 мм
Максимальная глубина строгания за один проход	3 мм
Максимально-допустимая глубина строгания за один проход по всей ширине	1,5 мм
Минимальная длина заготовки	120 мм
Длина рейсмусового стола	450 мм
Пазование	
Частота вращения шпинделя на холостом ходу	5500 об/мин
Диаметр зажима	16 мм
Долбежные фрезы (диаметр хвостовика, вращение)	16 мм, левое
Величина хода подвижного стола по осям «X», «Y» и «Z»	120, 75 и 100 мм

ПРИНАДЛЕЖНОСТИ

Артикул	Описание
MI77.73.04	Дополнительное расширение каретки со складной опорой, упором заготовки и эксцентриковым прижимом
SP300.25.3	Строгальный нож HSS18%W (аналог P18) 300x25x3 мм, 1 шт.
DS300.25.3	Строгальный нож DS (аналог 8X6НФТ) 300x25x3 мм, 1 шт.

С30 GENIUS - СТОЛЯРНАЯ МАСТЕРСКАЯ ДЛЯ ТВОИХ ИДЕЙ

Minimax for JET



Made in Italy

Minimax С30 Genius - многофункциональный деревообрабатывающий станок итальянского производства, способный заменить целую мастерскую. Не требует сложной переналадки при переходе от одной операции к другой, поставляется в варианте для подключения к одно- или трехфазной сети. Создан для профессионалов!

1. ПИЛЬНЫЙ УЗЕЛ И ПОДВИЖНАЯ КАРЕТКА



Пильный диск диаметром 250 мм приводится в действие от отдельного двигателя со скоростью 3900 об/мин. Глубина распиловки (до 80 мм) и наклон (до 45°) регулируются удобными маховиками. Работа с параллельным упором и с кареткой.



Подвижный стол из алюминиевого профиля имеет ход 1200 мм и используется при распиловке и фрезеровании для достижения наибольшей точности. Стол укомплектован упором и прижимом заготовки. В качестве опции предусмотрено расширение с опорой для форматно-раскроечных работ.

2. ФРЕЗЕРНЫЙ УЗЕЛ



Шпиндель диаметром 30 мм регулируется по высоте при помощи удобного маховика и вращается от собственного двигателя. Предусмотрены две скорости вращения. В комплект входит упор с точной микрометрической регулировкой для фрезерования по прямой и упор для работы с криволинейными кромками..

4. ФУГОВАЛЬНЫЙ УЗЕЛ



Длинные (1200 мм) массивные фуговальные столы и большой настраиваемый упор обеспечивают удобство и точность работы. На строгальном валу установлено два перезатачиваемых ножа.

3. РЕЙСМУСОВЫЙ УЗЕЛ



Конструкция с откидными фуговальными столами удобна в обслуживании и в работе. Высота строгания регулируется маховиком. Возможно строгание заготовок шириной до 300 мм и высотой до 200 мм. Скорость автоподачи заготовки 6 м/мин.

5. ПАЗОВАЛЬНЫЙ УЗЕЛ



Чугунный стол для пазовальных работ оборудован эксцентриковым прижимом заготовки. Подачи по осям «Х» и «У» производится рычагами, высота регулируется маховиком. Возможно использование пазовых фрез с диаметром хвостовика 16 мм. Если узел не используется его можно демонтировать, сделав станок компактнее..

ТОКАРНЫЙ СТАНОК ПО ДЕРЕВУ JWL-1440L

Hobby



ОСОБЕННОСТИ:

- 4-скоростная ременная передача
- Фиксация подручника и задней бабки вращающимися рукоятками
- Легкая станина из стальных профилей

ОПИСАНИЕ:

Jet JWL-1440L – токарный станок по дереву с классической надежной конструкцией, предназначенный для любительской эксплуатации. Благодаря большому межцентровому расстоянию подходит для обтачивания таких длинных деталей, как балясины, ножки стола и т.п., Набор шкивов привода шпинделя позволяет выбирать скорость вращения в зависимости от массы, габаритов и сбалансированности заготовки. Передаточное число меняют перестановкой ремня. В комплект поставки станка входит планшайба для надежного крепления изделий типа чаши.

Поскольку вес станка сосредоточен в передней бабке, рекомендуется надежно закрепить его перед началом эксплуатации.

СТАНДАРТНАЯ КОМПЛЕКТАЦИЯ:

- Подручник шириной 300 мм для токарного инструмента
- Планшайба диаметром 150 мм
- Четырехзубцовый поводковый центр МК-2
- Вращающийся упорный центр

ТЕХНИЧЕСКИЕ ХАРАКТЕРИСТИКИ

Модель	JWL-1440L
Артикул (230 В)	10000750M
Потребляемая мощность	0,35 кВт
Частота вращения шпинделя на холостом ходу	800, 1180, 1700 и 2500 об/мин
Диаметр вращения над станиной	350 мм
Диаметр вращения над опорой	310 мм
Расстояние между центрами	1000 мм
Конус шпинделя	МК-2
Резьба шпинделя	1" x 8 TPI
Конус задней бабки	МК-2
Ход пиноли задней баки	25 мм
Габаритные размеры (ДхШхВ)	1450x290x340 мм
Вес	27 кг

ПРИНАДЛЕЖНОСТИ

Артикул	Описание
10000450	Адаптер 1" x 8 TPI/ M33 x 3,5
Принадлежности для токарных станков, стр. 75-79	

КУРТКА ДЕРЕВООБРАБОТЧИКА JET WOODWORKING

Наименование	Артикул
 Куртка Woodworking JET размер 44-46, M	RE50713.1
Куртка Woodworking JET размер 48-50, L	RE50713.2
Куртка Woodworking JET размер 52-54, XL	RE50713.3
Куртка Woodworking JET размер 56-58, XXL	RE50713.4
Куртка Woodworking JET размер 60-62, XXXL	RE50713.5

Подробнее на стр.79

ТОКАРНЫЙ СТАНОК ПО ДЕРЕВУ JWL-1443



Hobby



СТАНДАРТНАЯ КОМПЛЕКТАЦИЯ:

- Подручник шириной 300 мм для токарного инструмента
- Планшайба диаметром 150 мм
- Четырехзубцовый поводковый центр МК-2
- Вращающийся упорный центр
- Выбивной шток
- Полка для хранения инструментов
- Комплект опорных ног для напольной установки

ОПИСАНИЕ:

Токарный станок по дереву JWL-1443 отличается простым и удобным управлением в сочетании с большой зоной обработки и возможностью поворота передней бабки. Благодаря этим качествам JWL-1443 идеально подойдет для любительской мастерской, где приходится решать самые разные задачи.

Исполнение конструкции соответствует скорее профессиональному, чем любительскому классу. Важная часть – станина – из чугунного литья, её верхняя сторона отшлифована и представляет собой идеально-ровную плоскость, что обеспечивает удобство и точность работы. Под станиной прочный поддон из 2-миллиметровой стали с шестью отверстиями для хранения инструментов.

Размеры между центрами и над станиной достаточно велики, чтобы обрабатывать крупные заготовки. Таким задачам соответствует мощный асинхронный 750-ваттный двигатель, имеющий рёбра охлаждения и рассчитанный на продолжительную работу. Для передачи вращения использован клиноременный вариатор, имеющий 10 фиксированных скоростей для удобства переключения. Меняют их, не выключая мотор.

Полезная особенность станка – возможность поворота передней бабки вокруг вертикальной оси. Благодаря чему можно закреплять на планшайбе (входит в комплект) и обтачивать заготовки диаметром больше, чем размер над станиной. При этом ключевое значение приобретает конструкция подручника. Он имеет три степени свободы и собран из массивных литых деталей; все это позволяет пользоваться опорой и при точении сбоку станины. В некоторых случаях пригодится и возможность передвинуть переднюю бабку вдоль станины.

ОСОБЕННОСТИ:

- Массивная чугунная станина
- Поворотная и подвижная передняя бабка
- Жесткая фиксация углов поворота передней бабки через 45°
- Клиноременный вариатор (10 фиксированных скоростей)
- Эксцентриковая фиксация подручника и задней бабки



ТЕХНИЧЕСКИЕ ХАРАКТЕРИСТИКИ

Модель	JWL-1443
Артикул (230 В)	10000501M
Потребляемая мощность	0,75 кВт
Частота вращения шпинделя на холостом ходу	500-2200 об/мин
Диаметр вращения над станиной	370 мм
Диаметр вращения над опорой	280 мм
Расстояние между центрами	1100 мм
Угол поворота передней бабки	0-360°
Конус шпинделя	МК-2
Резьба шпинделя	M33 x 3,5
Конус задней бабки	МК-2
Ход пиноли задней баки	108 мм
Габаритные размеры (ДхШхВ)	1750x480x1165
Вес	103 кг



ПРИНАДЛЕЖНОСТИ

Артикул	Описание
ИТА-1100	Копировальное устройство JCA-1100 (1050 мм)
	Принадлежности для токарных станков, стр. 75-79

ТОКАРНЫЙ СТАНОК ПО ДЕРЕВУ JML-1014i

Profi



ОСОБЕННОСТИ:

- Массивная чугунная станина
- 6-скоростная ременная передача
- Натяжение и ослабление приводного ремня рычагом с быстрой фиксацией
- Делительное приспособление
- Эксцентриковая фиксация подручника и задней бабки

ОПИСАНИЕ:

Токарный станок по дереву компактного класса Jet JML-1014i предназначен для использования в профессиональных и любительских целях. Небольшая по габаритам конструкция собрана целиком из литых чугунных деталей, что обеспечивает станку достаточную жесткость и массивность для комфортной работы без вибраций. Основное назначение JML-1014i – обтачивание небольших заготовок, таких как мебельная фурнитура, подсвечники, украшения, наконечники, блюда и небольшие чаши.

Конструкция станка продумана до мелочей: для переустановки ремня никаких инструментов не нужно, регулировки положения подручника и задней бабки производятся после ослабления эксцентриковых фиксаторов, что признано самым эргономичным решением. Предусмотрено делительное устройство, полезное не только в работе, но и для быстрой и удобной смены оснастки на шпинделе.

СТАНДАРТНАЯ КОМПЛЕКТАЦИЯ:

- Подручник шириной 150 мм для токарного инструмента
- Планшайба диаметром 76 мм
- Четырехзубцовый поводковый центр МК-2
- Вращающийся упорный центр
- Выбивной шток
- Адаптер 1" x 8 TPI/ M33 x 3,5

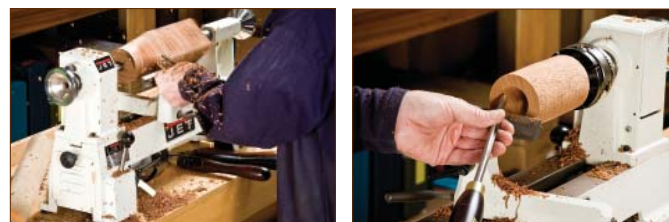

ТЕХНИЧЕСКИЕ ХАРАКТЕРИСТИКИ

Модель	JML-1014i
Артикул (230 В)	708375M
Потребляемая (выходная) мощность	0,5 (0,35) кВт
Частота вращения шпинделя на холостом ходу	400, 700, 1000, 1500, 2200 и 3300 об/мин
Диаметр вращения над станиной	250 мм
Диаметр вращения над опорой	190 мм
Расстояние между центрами	350 мм
Удлинение станины	660 мм (опция)
Конус шпинделя	МК-2
Резьба шпинделя	1" x 8 TPI
Конус задней бабки	МК-2
Ход пиноли задней баки	50 мм
Число позиций делительного приспособления	24
Габаритные размеры (ДхШхВ)	630x200x360 мм
Вес	30 кг

ПРИНАДЛЕЖНОСТИ

Артикул	Описание
708354	Подставка для напольной установки станка
	Принадлежности для токарных станков, стр. 75-79

ТОКАРНЫЕ СТАНКИ ПО ДЕРЕВУ JWL-1015 / JWL-1015VS



Profi

NEW!



JWL-1015

JWL-1015VS



ОПИСАНИЕ:

Jet JWL-1015 / JWL-1015VS - новые модели профессиональных токарных станков компактного класса, являются развитием хорошо зарекомендовавшей себя модели JWL-1014. Улучшению подверглись все узлы и детали: станина, передняя и задняя бабки выполнены более массивными и жёсткими, на шпиндель установлены усиленные подшипники, лучше проработаны дизайн и эргономика. В дополнение к этому модель JWL-1015VS оснащается управляющей электроникой.

Станок JWL-1015 оборудован асинхронным мотором, который работает с постоянной частотой вращения (1400 об/мин). Для выбора скорости шпинделя меняют положение поликлинового ремня (предусмотрено шесть пар шкивов). Эта операция занимает минимум времени и производится без использования вспомогательных инструментов: за фиксацию рычага натяжения отвечает храповый механизм. Модификация JWL-1015VS тоже имеет три пары шкивов для выбора силового диапазона и аналогичный механизм натяжения / ослабления, но в дополнение к этому оснащается электронной системой регулировки частоты вращения двигателя. Это позволяет реже отвлекаться на переустановку ремня, подстраивая скорость рукояткой на панели управления.

Компактная, хорошо продуманная конструкция делает эти модели идеальными для профессиональной и любительской работы с небольшими заготовками, такими как мебельная фурнитура, украшения, блюда, небольшие чаши и т.п. Важно, что в случае необходимости эти станки позволят обрабатывать и длинные заготовки (до 900 мм), такие как балясины или ножки мебели. Для этого достаточно приобрести удлинение станины и, если станок стоял на подставке, удлинение для неё.

ТЕХНИЧЕСКИЕ ХАРАКТЕРИСТИКИ

Модель	JWL-1015	JWL-1015VS
Артикул (230 В)	719100M	719110M
Потребляемая (выходная) мощность	0,5 (0,37) кВт	0,6 (0,46) кВт
Частота вращения шпинделя на холостом ходу	400, 700, 1000, 1500, 2200 и 3300 об/мин	200-1050, 300-1750 и 600-3600 об/мин
Диаметр вращения над станиной	250 мм	250 мм
Диаметр вращения над опорой	185 мм	185 мм
Расстояние между центрами	370 мм	370 мм
Удлинение станины	533 мм (опция)	533 мм (опция)
Конус шпинделя	МК-2	МК-2
Резьба шпинделя	M33 x 3,5	M33 x 3,5
Конус задней бабки	МК-2	МК-2
Ход пиноли задней бабки	50 мм	50 мм
Число позиций делительного приспособления	24	24
Габаритные размеры (ДхШхВ)	890x300x370 мм	890x300x370 мм
Вес	35 кг	33 кг

ОСОБЕННОСТИ:

- Массивная чугунная станина
- Электронная система регулировки частоты вращения (для JWL-1015VS)
- 3-скоростная ременная передача
- 6-скоростная ременная передача (для JWL-1015)
- Натяжение и ослабление приводного ремня рычагом с храповой фиксацией
- Делительное приспособление
- Эксцентриковая фиксация подручника и задней бабки

СТАНДАРТНАЯ КОМПЛЕКТАЦИЯ:

- Подручник шириной 150 мм для токарного инструмента
- Планшайба диаметром 76 мм
- Четырёхзубцовый поводковый центр МК-2
- Вращающийся упорный центр
- Выбивной шток



ПРИНАДЛЕЖНОСТИ

Артикул	Описание
719101	Удлинение станины станка
719102	Подставка для напольной установки станка
719103	Удлинение подставки станка

Принадлежности для токарных станков, стр. 75-79

ТОКАРНЫЙ СТАНОК ПО ДЕРЕВУ JWL-1220



Profi



ОСОБЕННОСТИ:

- Массивная чугунная станина
- 6-скоростная ременная передача
- Натяжение и ослабление приводного ремня рычагом с быстрой фиксацией
- Делительное приспособление
- Эксцентриковая фиксация подручника и задней бабки
- Лампа подсветки
- Выдвижные рукоятки для переноски станка

ОПИСАНИЕ:

Jet JWL-1220 – добротный профессиональный токарный станок по дереву, предназначенный для обработки небольших заготовок. По меркам компактного класса он очень массивен: станина, подручник, передняя и задняя бабки, литые из чугуна. Большой вес и высокая жёсткость обеспечивают надёжное поглощение вибраций, что делает работу точной и комфортной. Стандартная комплектация включает в себя все необходимое для работы, дополнительно можно приобрести удлинение станины и подставку.

Предусмотрено шесть скоростей вращения шпинделя, их меняют перестановкой поликлинового ремня – операция простая и не требует вспомогательного инструмента. Также проста установка планшайбы или патрона – шпиндель блокирует при помощи делительного приспособления. Для регулировки задней бабки или подручника ослабляют эксцентриковые фиксаторы. Станок укомплектован удобными выдвижными ручками для переноски и лампой подсветки рабочей области.

ТЕХНИЧЕСКИЕ ХАРАКТЕРИСТИКИ

Модель	JWL-1220
Артикул (230 В)	708376M
Потребляемая (выходная) мощность	0,77 (0,55) кВт
Частота вращения шпинделя на холостом ходу	400, 700, 1000, 1500, 2200, 3300 об/мин
Диаметр вращения над станиной	305 мм
Диаметр вращения над опорой	240 мм
Расстояние между центрами	510 мм
Удлинение станины	710 мм (опция)
Конус шпинделя	МК-2
Резьба шпинделя	1" x 8 TPI
Конус задней бабки	МК-2
Ход пиноли задней баки	50 мм
Число позиций делительного приспособления	24
Габаритные размеры (ДхШхВ)	810x300x390 мм
Вес	45 кг

СТАНДАРТНАЯ КОМПЛЕКТАЦИЯ:

- Подручники шириной 150 и 250 мм для токарного инструмента
- Планшайба диаметром 76 мм
- Четырёхзубцовый поводковый центр МК-2
- Вращающийся упорный центр
- Выбивной шток
- Адаптер 1" x 8 TPI/ M33 x 3,5
- Лампа подсветки
- Два навесных держателя для инструмента и кабеля электропитания



Арт. 708378



Арт. 708377

ПРИНАДЛЕЖНОСТИ

Артикул	Описание
708378	Подставка для напольной установки станка
708377	Удлинение станины станка 710 мм
	Принадлежности для токарных станков, стр. 75-79

ТОКАРНЫЙ СТАНОК ПО ДЕРЕВУ JWL-1221VS



Profi



СТАНДАРТНАЯ КОМПЛЕКТАЦИЯ:

- Подручники шириной 150 и 250 мм для токарного инструмента
- Планшайба диаметром 76 мм
- Четырехзубцовый поводковый центр МК-2
- Вращающийся упорный центр
- Выбивной шток
- Два навесных держателя для инструмента и кабеля электропитания

ОСОБЕННОСТИ:

- Массивная чугунная станина
- Электронная система регулировки частоты вращения
- Цифровое отображение частоты вращения
- Переключатель реверса
- 3-скоростная ременная передача
- Натяжение и ослабление приводного ремня рычагом с храповой фиксацией
- Делительное приспособление
- Эксцентриковая фиксация подручника и задней бабки

ОПИСАНИЕ:

JWL-1221VS – представитель нового поколения профессиональных токарных станков Jet, сочетающий современную управляющую электронику и улучшенную механическую часть. В сравнении с предшествующей моделью (JWL-1220), значительно увеличена жесткость: станина при схожей длине стала шире, а общая масса выросла на 10 кг; использованы более мощные подшипники шпинделя. Для станины и подставки станка можно докупить удлинения, в этом случае максимальное межцентровое расстояние увеличится до 1080 мм.

Передача вращения от двигателя на шпиндель производится 6-ручейковым поликлиновым ремнем, для выбора силового диапазона трансмиссии предусмотрено три пары шкивов. Ремень переставляют без использования вспомогательного инструмента: за натяжение отвечает рычаг с храповой фиксацией. Эксцентриковые системы крепления подручника и задней бабки делают их настройку столь же простыми и быстрыми. Станок штатно оборудован делительным приспособлением с подпружиненным штифтом фиксации шпинделя, что также упрощает монтаж / демонтаж на шпиндель планшайбы (для этого требуется всего один ключ).

Скорость вращения можно регулировать с помощью встроенной электроники, при этом выбранное значение отображается на цифровом дисплее. На панели управления расположен и переключатель реверса, который бывает незаменим при некоторых видах работ, например, при шлифовании.



ТЕХНИЧЕСКИЕ ХАРАКТЕРИСТИКИ

Модель	JWL-1221VS
Артикул (230 В)	719200M
Потребляемая (выходная) мощность	0,94 (0,73) кВт
Частота вращения шпинделя на холостом ходу	60-900, 110-1800 и 220-3600 об/мин
Диаметр вращения над станиной	318 мм
Диаметр вращения над опорой	240 мм
Расстояние между центрами	520 мм
Удлинение станины	560 мм (опция)
Конус шпинделя	МК-2
Резьба шпинделя	M33 x 3,5
Конус задней бабки	МК-2
Ход пиноли задней баки	57 мм
Число позиций делительного приспособления	24
Габаритные размеры (ДхШхВ)	853x280x450 мм
Вес	55 кг



ПРИНАДЛЕЖНОСТИ

Артикул	Описание
719201	Удлинение станины станка 560 мм
719202	Подставка для напольной установки станка
719203	Удлинение для подставки станка 560 мм

Принадлежности для токарных станков, стр. 75-79

ТОКАРНЫЙ СТАНОК ПО ДЕРЕВУ JWL-1442



Profi

СТАНДАРТНАЯ КОМПЛЕКТАЦИЯ:

- Подручник шириной 300 мм для токарного инструмента
- Планшайба диаметром 150 мм
- Четырехзубцовый поводковый центр МК-2
- Вращающийся упорный центр
- Адаптер 1" x 8 TPI/ M33 x 3,5
- Выбивной шток
- Комплект опорных ног для напольной установки



ОСОБЕННОСТИ:

- Массивные чугунные станина и опорные ноги
- Поворотная и подвижная передняя бабка
- Жесткая фиксация углов поворота передней бабки через 45°
- Клиноременный вариатор (8 фиксированных скоростей)
- Делительное приспособление
- Эксцентриковая фиксация подручника и задней бабки

ОПИСАНИЕ:

Jet JWL-1442 – массивный, устойчивый токарный станок с большой зоной обработки, вариаторным приводом шпинделя и мощным асинхронным двигателем, рассчитанным на продолжительную работу без перерывов на охлаждение. Благодаря сбалансированной и удачной конструкции эта модель пользуется высоким спросом как у любителей работы с деревом, так и профессионалов.

Из чугуна сделаны все основные детали: станина, опорные ноги, задняя и передняя бабка, общий вес составляет 165 кг, что позволяет уверенно и без вибраций обрабатывать крупные заготовки. Переднюю бабку можно перемещать вдоль станины или развернуть на угол, кратный 45°, и работать с деталями большого диаметра при помощи напольной опоры для инструмента. За фиксацию настроек подручника и положений передней и задней бабок отвечают удобные эксцентриковые фиксаторы.

Привод шпинделя осуществляется через клиноременный вариатор, который для удобства имеет восемь фиксированных скоростей. Меняют их при помощи рычага прямо во время работы. Станок оборудован делительным приспособлением для разметки заготовки и блокировки шпинделя при замене патрона / планшайбы.



Арт. 708336

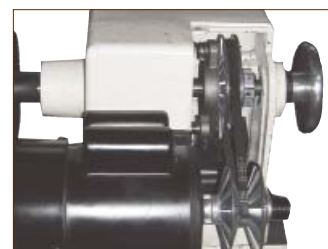

Арт. СТР901120



ТЕХНИЧЕСКИЕ ХАРАКТЕРИСТИКИ

Модель	JWL-1442
Артикул (230 В)	708358LM
Потребляемая (выходная) мощность	1,3 (0,75) кВт
Частота вращения шпинделя на холостом ходу	370-2500 об/мин
Диаметр вращения над станиной	355 мм
Диаметр вращения над опорой для токарного инструмента	255 мм
Расстояние между центрами	1065 мм
Удлинение станины	500 мм (опция)
Угол поворота передней бабки	0-360°
Конус шпинделя	МК-2
Резьба шпинделя	1" x 8 TPI
Конус задней бабки	МК-2
Ход пиноли задней баки	100 мм
Число позиций делительного приспособления	36
Габаритные размеры (ДхШхВ)	1800x630x1300 мм
Вес	165 кг

ПРИНАДЛЕЖНОСТИ

Артикул	Описание
708336	Подручник шириной 300 мм для токарного инструмента
708345	Полка для инструментов
708346	Удлинение станины станка
СТР901120	Копировальное устройство 1000 мм
	Принадлежности для токарных станков, стр. 75-79

КУРТКА ДЕРЕВООБРАБОТЧИКА JET WOODWORKING

Наименование	Артикул
Куртка Woodworking JET размер 44-46, M	RE50713.1
Куртка Woodworking JET размер 48-50, L	RE50713.2
Куртка Woodworking JET размер 52-54, XL	RE50713.3
Куртка Woodworking JET размер 56-58, XXL	RE50713.4
Куртка Woodworking JET размер 60-62, XXXL	RE50713.5

Подробнее на стр.79

ТОКАРНЫЙ СТАНОК ПО ДЕРЕВУ JWL-1642

Industrial



СТАНДАРТНАЯ КОМПЛЕКТАЦИЯ:

- Подручник шириной 350 мм для токарного инструмента
- Планшайба диаметром 150 мм
- Четырехзубцовый поводковый центр МК-2
- Вращающийся упорный центр
- Выбивной шток
- Полка для хранения инструментов
- Откидное ограждение рабочей области
- Комплект опорных ног для напольной установки

ОПИСАНИЕ:

Jet JWL-1642 мощный и комфортный в работе профессиональный токарный станок. Массивная конструкция (200 кг) собрана целиком из литых чугунных деталей, что гарантирует отсутствие вибраций и точную работу даже с крупными несбалансированными заготовками.

Двигатель оборудован частотным преобразователем, позволяющим плавно менять скорость вращения от нуля и до максимального значения, установленная величина при этом отображается на световом индикаторном дисплее. В зависимости от размера заготовки, её сбалансированности и типа работ можно выбрать один из двух диапазонов трансмиссии. Механическое изменение скоростей при помощи переустановки ремня позволяет разгрузить двигатель на тяжёлых работах и снизить его нагрев. Переустановка ремня производится без использования какого-либо инструмента и занимает минимум времени.

Большая, уже в базовой конфигурации, зона обработки может быть существенно расширена. Для obtачивания деталей с диаметром больше чем над станиной переднюю бабку поворачивают на 180°. Для увеличения межцентрового расстояния докупают 500-миллиметровое удлинение станины. Приобретать удлинение подставки при этом не нужно – одна пара ног переставляется на удлинитель. Кроме стандартного набора принадлежностей в базовый комплект поставки входит полка для инструмента и ограждение рабочей зоны.

ТЕХНИЧЕСКИЕ ХАРАКТЕРИСТИКИ

Модель	JWL-1642
Артикул (230 В)	708359LM
Потребляемая (выходная) мощность	2,0 (1,1) кВт
Частота вращения шпинделя на холостом ходу	0-1200 и 0-3200 об/мин
Диаметр вращения над станиной	405 мм
Диаметр вращения над опорой	305 мм
Расстояние между центрами	1090 мм
Удлинение станины	500 мм (опция)
Угол поворота передней бабки	0° и 180°
Конус шпинделя	МК-2
Резьба шпинделя	M33 x 3,5
Конус задней бабки	МК-2
Ход пиноли задней баки	100 мм
Число позиций делительного приспособления	36
Габаритные размеры (ДхШхВ)	1760x510x1450 мм
Вес	200 кг

ОСОБЕННОСТИ:

- Массивные чугунные станина и опорные ноги
- Подвижная передняя бабка
- Электронная система регулировки частоты вращения
- Цифровое отображение частоты вращения
- Переключатель реверса
- 2-скоростная ремённая передача
- Натяжение и ослабление приводного ремня рычагом с быстрой фиксацией
- Делительное приспособление
- Эксцентриковая фиксация подручника и задней бабки

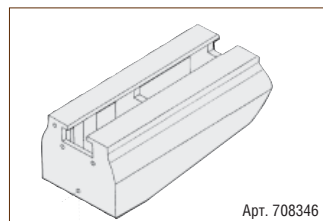

ПРИНАДЛЕЖНОСТИ

Артикул	Описание
708336	Подручник шириной 300 мм для токарного инструмента
708345	Полка для хранения инструментов
708346	Удлинение станины станка 500 мм
СТР901120	Копировальное устройство 1000 мм
	Принадлежности для токарных станков, стр. 75-79



ТОКАРНЫЙ СТАНОК ПО ДЕРЕВУ 4224В

Industrial



ОСОБЕННОСТИ:

- Массивные чугунные станина и опорные ноги
- Подвижная передняя бабка
- Электронная система регулировки частоты вращения
- Цифровое отображение частоты вращения
- Переключатель реверса
- Дополнительный выносной выключатель
- 3-скоростная ременная передача
- Натяжение и ослабление приводного ремня рычагом с быстрой фиксацией
- Вакуумная система для фиксации заготовок («вакуумный патрон»)
- Делительное приспособление
- Кронштейн крепления оригинала для копирования
- Эксцентриковая фиксация подручника и задней бабки

ОПИСАНИЕ:

Профессиональный токарный станок тяжелого класса Powermatic 4224В сочетает наилучшие характеристики с высочайшим качеством изготовления, обширным оснащением и богатой комплектацией. Оборудование этой марки начали производить в 1921-ом году в США, за выдающиеся в своем классе характеристики Powermatic был признан «золотым стандартом», на что указывает и цветовое решение во внешнем оформлении.

Конструкция собрана из массивных чугунных деталей, её общий вес составляет почти 400 кг, что достаточно для точной без вибраций работы с крупными заготовками. Диаметр обточка над станиной 610 мм, этот параметр можно увеличить, повернув на 180° переднюю бабку. Межцентровое расстояние 1067 мм можно нарастить до 2667 мм, установив опционный удлинитель.

В штатную комплектацию Powermatic входит множество дополнительных деталей, которые или вовсе не встречаются на станках другого класса, или доступны на них только за доплату. Есть кронштейны для установки образца для копирования, ограждение рабочей области, держатели для инструмента и отсек внутри передней бабки для принадлежностей. Есть вакуумная система фиксации заготовки: специальный патрон удерживает деталь за счет разрежения воздуха, не повреждая её, он очень удобен при обтачивании тыльных поверхностей изделий типа чаши или блюда. При работе система использует энергию сжатого воздуха, поэтому требуется подключение к компрессору.

Powermatic 4224В оснащён управляющей электроникой. Это частотный преобразователь для плавной регулировки скорости вращения шпинделя, световая индикация установленного значения, электродинамический тормоз, сокращающий время выбега после выключения и переключатель реверса. Скорость вращения изменяют и перестановкой ремня: предусмотрено три silовых диапазона.

При разработке этой модели станка были учтены все возможные требования, запросы и нюансы, что позволяет рекомендовать его для самых взыскательных пользователей.



СТАНДАРТНАЯ КОМПЛЕКТАЦИЯ:

- Подручник шириной 355 мм для токарного инструмента
- Планшайба диаметром 76 мм
- Два четырехзубцовых поводковых центра
- Два вращающихся упорных центра
- Вакуумный патрон
- Продувочный пистолет с пневмошлангом
- Откидное ограждение рабочей области
- Выбивной шток
- Навесной держатель для инструмента
- Комплект опорных ног для напольной установки



Арт. 6294904

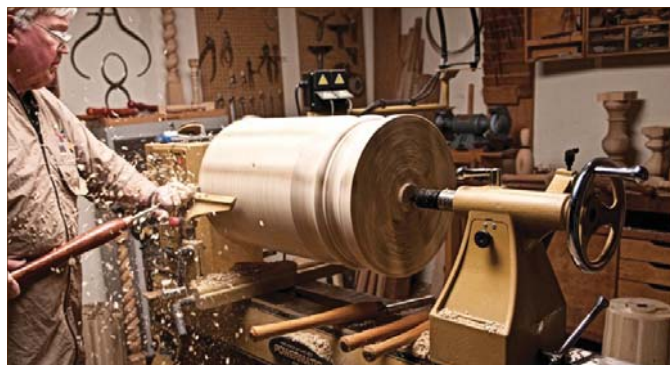

ТЕХНИЧЕСКИЕ ХАРАКТЕРИСТИКИ





Модель	4224В
Артикул (230 В)	1794224В-RU
Потребляемая (выходная) мощность	3,6 (2,2) кВт
Частота вращения шпинделя на холостом ходу	40-970, 80-2000 и 135-3500 об/мин
Диаметр вращения над станиной	610 мм
Диаметр вращения над опорой	490 мм
Расстояние между центрами	1067 мм
Удлинение станины	1650 мм (опция)
Угол поворота передней бабки	0° и 180°
Конус шпинделя	МК-2
Резьба шпинделя	M33 x 3,5
Конус задней бабки	МК-2
Ход пиноли задней баки	115 мм
Число позиций делительного приспособления	96
Габаритные размеры (ДхШхВ)	2260x710x1651 мм
Вес	395 кг

ПРИНАДЛЕЖНОСТИ

Артикул	Описание
6294904	Удлинение станины станка
	Принадлежности для токарных станков, стр. 75-79

ПРИНАДЛЕЖНОСТИ ДЛЯ ТОКАРНЫХ СТАНКОВ ПО ДЕРЕВУ



	Описание Вращающийся упорный центр МК-2	Артикул 708331
	TDC-500 прецизионный сверлильный патрон 1-13 мм/JT-6 под ключ с оправкой JT-6 / МК-2	708343K
	Подручник для токарного инструмента 150 мм, со стержнем 1"	708341
	Подручник для токарного инструмента 300 мм, со стержнем 1"	708336

	Описание Адаптер 1" x 8 TPI / M33 x 3,5 (к JCA-1100, JML-1014 и JWL-1442)	Артикул 10000450
	SCK-2.5A 63мм 4-х кулачковый токарный патрон по дереву в наборе Токарный патрон, диаметр 63 мм, посадочная резьба 1x8" TPI, четыре комплекта кулачков, адаптер 1x8" TPI на M33x3.5, зажимной ключ под квадрат, делительное приспособление 24 позиции на патроне, винтовая вставка, ключ шестигранный, пластиковый кейс	59500060 NEW!
	SK-3.75Z/S1 95мм 4-х кулачковый токарный патрон по дереву в наборе Токарный патрон, диаметр 95 мм, посадочная резьба M33x3.5, зажимной ключ под квадрат, винтовая вставка, пять комплектов кулачков, делительное приспособление на патроне, алюминиевый кейс	59500061 NEW!

КОПИРОВАЛЬНЫЕ УСТРОЙСТВА JCA-1100/ СТР901120

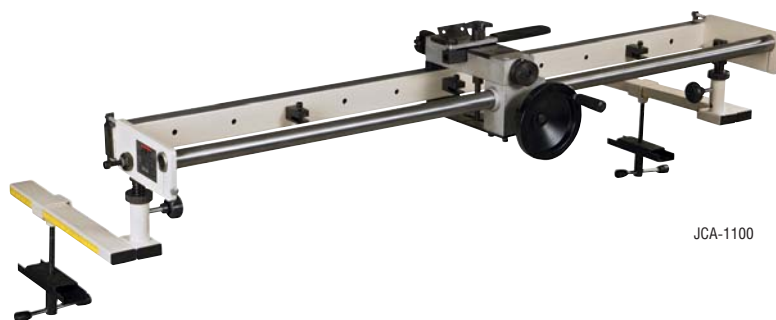

JCA-1100



JCA-1100

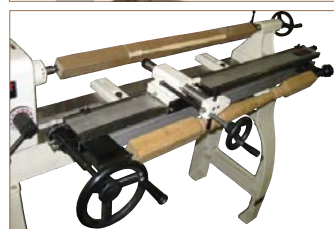

СТР901120



ОСОБЕННОСТИ:

- Копирование по образцу и плоскому шаблону
- Конструкция адаптируется под разные модели станка
- Прозрачный защитный щиток (JCA-1100)

ТЕХНИЧЕСКИЕ ХАРАКТЕРИСТИКИ

Модель	JCA-1100	СТР901120
Артикул	ITA-1100	СТР901120
Максимальная длина обрабатываемой заготовки	1050 мм	1000 мм
Максимальный ход резца	35 мм	60 мм
Максимальный диаметр оригинала	80 мм	120 мм
Высота резца над станиной станка	150-210 мм	От 175 мм
Габаритные размеры (ДхШхВ)	1210x340x160 мм	1370x460x200
Вес	14 кг	27 кг
Совместимые станки Jet	JWL-1443	JWL-1443 JWL-1442 JWL-1642

ПРИНАДЛЕЖНОСТИ ДЛЯ ТОКАРНЫХ СТАНКОВ ПО ДЕРЕВУ AXMINSTER

AXMINSTER
TOOL CENTRE



Предприятие **Axminster** было основано в 1992 году в городе Axminster, английской провинции Девоншир. В начале своей деятельности компания специализировалась на производстве аксессуаров для токарных станков.

Сегодня завод производит широкую линейку токарных патронов и принадлежностей для самых современных станков, в том числе с ЧПУ. Токарная обработка дерева в Англии очень популярна среди мастеров и любителей, которые известны своей требовательностью при выборе принадлежностей. Axminster в полной мере соответствует этим высоким стандартам.

Изображение	Описание	Артикул	Изображение	Описание	Артикул
	Токарный патрон EVOLUTION SK114 М33х3,5 мм, \varnothing 114 мм, без кулачков	AX502668		Кулачки типа «М»	AX410174
	Токарный патрон Clubman SK100 М33х3,5 мм, \varnothing 100 мм, без кулачков	AX504539		Кулачки \varnothing 250 мм с 8 резиновыми конусными кулачками	AX340956
	Гребёнки для токарного патрона, 4 шт.	AX951367 AX610105		Кулачки под крепление саморезами	AX910405
	Кулачки типа «А» Dove A Cove-tail Jaws	AX410158		Крепёжные кольца: для кулачков типа «А»	AX500166
	Кулачки типа «С»	AX410161		Крепёжные кольца: для кулачков типа «С»	AX500168
	Кулачки типа «D» Dove D	AX410164		Крепёжные кольца: для кулачков типа «F»	AX500170
	Кулачки типа «F» Dove F	AX410167		Винтовая вставка для токарного патрона с кулачками типа «С»	AX701456
	Кулачки типа «G»	AX410168		Крепежная плита 100 мм, резьба М33х3,5 мм	AX500125
	Кулачки типа «H»	AX410170		Крепежная плита 100 мм, резьба 1" x 8 TPI с адаптером AX900499	AX500130
				Крепежная плита 150 мм, резьба М33х3,5 мм	AX500143
				Крепежная плита 150 мм, резьба 1" x 8 TPI с адаптером AX900499	AX500147
				Четырёхзубцовый поводковый неврещающийся центр МК-2 со съёмным наконечником	AX340177
				Вращающийся центр МК-2 для токарных станков по дереву со сменным центром	AX340186
				Вращающийся упорный центр МК-2	AX340203

ПРИНАДЛЕЖНОСТИ ДЛЯ ТОКАРНЫХ СТАНКОВ ПО ДЕРЕВУ

Токарные резцы KIRSCHEN



NEW!

Токарные резцы и стамески Kirschen - инструмент высокого качества, предназначенный для взыскательных и требовательных мастеров, работающих с деревом разных пород, включая твердые. Производитель - немецкая компания KIRSCHEN-Werkzeuge - ведет историю с 1858 года, когда в городе Ремшайд была основана фирма-прародитель «Wilh. Schmitt & Co. KG», начавшая с изготовления стамесок вручную.

Сегодня инструмент все также производится в Германии, а к опыту и традициям добавились современные технологии. Так, вместо углеродистых сталей используются высоколегированные быстрорежущие (так называемые HSS). Они лучше работают при высоких скоростях резания и проще в заточке, поскольку не подвержены температурному отпуску на режущей кромке.

Полную информацию об ассортименте резцов и стамесок Kirschen смотрите на сайте www.kirschen.ru



Артикул	Описание
1559-16	Резец плоский HSS, косой, двухстороннее лезвие, ширина 16 мм



Артикул	Описание
1578-26	Резец овальный HSS, двухстороннее лезвие, ширина 26 мм



Артикул	Описание
1589-20	Резец отрезной HSS, округлый, ширина 20 мм



Артикул	Описание
1569-30	Резец желобчатый HSS, ширина 30 мм



Артикул	Описание
1558-12	Резец шпинделевидный формовочный HSS, ширина 12 мм



Артикул	Описание
1565-26	Резец плоский HSS, прямое лезвие, ширина 26 мм



Артикул	Описание
1579-3	Резец отрезной HSS, с фаской, ширина 3 мм



Артикул	Описание
1599-4	Резец отрезной HSS, форма алмаза, ширина 4 мм



Артикул	Описание
1609-20	Резец косой, плоский, ширина 20 мм
1609-30	Резец косой, плоский, ширина 30 мм



Артикул	Описание
1619-26	Резец желобчатый, ширина 26 мм



Артикул	Описание
1629-4	Резец отрезной, ширина 4 мм



Артикул	Описание
1649-26	Резец расточной, округлый, ширина 26 мм



Артикул	Описание
1669-20	Резец плоский, прямой, ширина 20 мм



Артикул	Описание
1679-20	Резец плоский, округлый, ширина 20 мм



Артикул	Описание
1635 PT	Набор токарных резцов (3шт.) с короткой рукояткой из граба в пластиковой упаковке



Артикул	Описание
1594 SB	Набор токарных резцов HSS (4шт.) с длинной рукояткой из граба в картонной коробке



Артикул	Описание
1694 SB	Набор токарных резцов (4шт.) с длинной рукояткой из граба в картонной коробке

СИСТЕМА ПОДАЧИ РЕЗЦА ДЛЯ ТОКАРНОЙ ОБРАБОТКИ ВНУТРЕННИХ ПОВЕРХНОСТЕЙ **HOLLOW ROLLER™**

Запатентованная система **Hollow Roller*** - это приспособление для подачи резца, которое обеспечивает безопасность и точность токарной обработки пустотелых деталей (изделий в форме чаши, вазы, тарелки и пр.). Инструмент надежно зафиксирован от проворачивания, что позволяет токарю сконцентрироваться на искусном точении формы, а не на сложности обработки внутренних поверхностей.

Hollow Roller - это роликовая система направляющих, которая исключает проворачивание штанги с резцом вокруг своей оси, обеспечивая надежную и предсказуемую подачу. Это позволяет перемещать режущий инструмент плавно, уверенно и точно, без лишних усилий оператора. Основной опорой являются роликовые направляющие установленные в подшипниках, не требующих смазки. Опорой передней части резцедержателя служит специальный подручник, поставляемый в комплекте с устройством.

Преимущества системы Hollow Roller

- Самый безопасный и удобный способ токарной обработки внутренних поверхностей деталей
- Легкая установка на большинстве токарных станков

Быстросъемная рукоятка для резцов, поставляемая в комплекте, оснащена цанговым зажимом диаметром 5/8 дюйма (16 мм) и может быть использована для крепления любого другого режущего инструмента с диаметром до 3/4 (19 мм) при условии замены цанги. Это позволяет дополнительно применять рукоятку вне системы Hollow Roller в самых разных целях.



Состав системы Hollow Roller:

- роликовая опора (крепится на станину станка с помощью штатного держателя);
- специальный подручник, регулируемый по высоте;
- быстросъемная рукоятка для резцов (Carter Artisan 175);
- профильный расточный резец для крепления сменных резцовых вставок;
- резцовая вставка из быстрорежущей стали (HRBIT-CART01)
- штифт-адаптер для установки роликовой опоры**



Система подачи резца Hollow Roller Артикул: HR1000

Установочные штифты-адаптеры Hollow Roller



ВАЖНО!

Для монтажа приспособлений Carter Products используются шестигранные ключи дюймового стандарта

- HR 0625-35** Штифт-адаптер для станков JET JWЛ-1014i, JWЛ-1220 диаметр 5/8" (16 мм), длина 3,5" (89 мм)
- HR 1000-45** Штифт-адаптер для станков JET JWЛ-1236, JWЛ-1442, JWЛ-1642 и большинства других токарных станков - диаметр 1" (25,4 мм), длина 4,5" (114 мм)
- HR 1000-60** Удлиненный штифт-адаптер для станков Powermatic 3520, Powermatic 4224 и других производителей - диаметр 1" (25,4 мм), длина 6" (152 мм)
- HR 0750-35** Штифт-адаптер 3/4" - диаметр 3/4", (19 мм), длина 3,5" (89 мм)

Резцы для Hollow Roller



Твердосплавный резец Hunter

Твердосплавная резцовая вставка Hunter - особо острый инструмент, в 20-30 раз более стойкий к истиранию, чем резцовая вставка из быстрорежущей стали. Вставка круглая и, после того как затупится, может быть повернута другой стороной. Поставляется в комплекте с держателем, крепежным винтом Torx и отверткой.

Артикул: HRBIT-HUNT01



Резец из быстрорежущей стали

Эта вставка наиболее универсальна и подходит для любых токарных операций по дереву. Именно она входит в начальную комплектацию системы Hollow Roller. Вставка может быть многократно переточена, с помощью устройства для заточки фирмы Carter.

Артикул: HRBIT-CART01



Круглый резец из быстрорежущей стали

Позволяет сглаживать поверхность после первоначальной токарной обработки. Может быть переточен с помощью устройства для заточки фирмы Carter.

Артикул: HRBIT-CART02

Лазерный указатель Hollow Roller



Лазерный указатель Hollow Roller представляет собой визуальный индикатор толщины стенок, который показывает, что толщина стенок достигла желаемого значения. Эта толщина устанавливается перед тем, как инструмент

входит в заготовку. Система легко настраивается и монтируется непосредственно на резцедержатель Hollow Roller. Блок лазерного указателя поставляется вместе с необходимой оснасткой для работы с лазером и его установки. Лазер подходит для установки на все резцедержатели, в том числе и на изогнутый. Большие резцедержатели требуют удлинитель для лазера из-за своей увеличенной длины на 6" (152 мм)

Артикул: HR-LSR01

Дополнительные резцедержатели для Hollow Roller



Удлиненный резцедержатель 1" (25,4 мм)
Удлиненный на 152 мм (6") резцедержатель диаметром 25,4 мм для точения более глубоких заготовок. Диаметр увеличен чтобы придать дополнительную жесткость и увеличить массу, это способствует снижению вибраций и облегчению работы с крупными заготовками.

На данный резцедержатель можно устанавливать те же вставки, что и на стандартный.

Артикул: HRBAR-1000



Изогнутый резцедержатель 5/8" (16 мм)
Необходим для точения сложных внутренних поверхностей, имеет тот же диаметр, что и стандартный - 5/8" (16 мм). Работает в паре со специальной режущей вставкой, входящей в комплект поставки. Эта быстрорежущая вставка предназначена специально для данного держателя и не совместима с другими держателями Hollow Roller.

Артикул: HRBAR-hook

Устройство для заточки быстрорежущих резцов Hollow Roller



Это приспособление позволяет надежно закреплять призматические и круглые быстрорежущие резцовые вставки для переточки на заточном станке.

Устройство для заточки быстрорежущих резцов Hollow Roller
Артикул: HRSHRP-01

* «Холлоу Роллер»

** Необходимый (в зависимости от модели станка) штифт-адаптер приобретается отдельно

ЛЮНЕТ ДЛЯ ТОКАРНЫХ РАБОТ ПО ДЕРЕВУ MULTIREST™



MultiRest в открытом положении



MultiRest в положении поддержки с одной стороны

Запатентованная система **MultiRest*** предназначена для большинства токарных станков с диаметром вращения над станиной до 500 мм. Люнет оснащен независимыми регулируемыми упорами для крепления на станине станка с шириной от 25 мм до 114 мм. Положение каждого узла с роликами можно регулировать в двух направлениях, перемещая его по круговой направляющей и по радиусу. Это позволяет настроить люнет для самых разных работ и заготовок.

Конструкция состоит из 2 частей, что позволяет открывать люнет, не снимая его со станины. Таким образом, обрабатываемая деталь всегда доступна для снятия/установки или для выполнения вспомогательных операций, таких как шлифовка или фасонная обработка.

В случае необходимости можно отсоединить большую часть кольца, установить на меньшую дополнительные ролики и обеспечить поддержку заготовки с одной стороны. При этом другая сторона заготовки будет полностью открыта для обработки.

Люнет имеет жесткую и прочную каркасную конструкцию устойчивую к боковым нагрузкам. Ее детали изготовлены с высокой точностью из качественной стали и авиационного алюминия методом лазерной резки. Опорные ролики вращаются на шариковых подшипниках и имеют полиуретановое покрытие стойкое и одновременно щадящее по отношению к поверхности заготовки.

Люнет MultiRest. Артикул: SR1000

Преимущества люнета MultiRest

- предназначен для длительной эксплуатации, надежен и прочен;
- совместим как с небольшими, так и с полноразмерными станками;
- легко перенастраивается под разный диаметр заготовки, от малого до большого;
- может быть использован для поддержки с одной стороны;
- высокая прочность при малом весе;
- легкий доступ к заготовке;
- модульная конструкция с возможностью перенастройки



2" подъемный блок для установки MultiRest на токарный станок 4224B
Артикул SRLB02



Опорный ролик для MultiRest
Артикул SRRR01

Carter for JET
 Made in USA

КУРТКА ДЕРЕВООБРАБОТЧИКА JET WOODWORKING



- Куртка изготовлена с учетом специфики работы на деревообрабатывающих станках.
- Рукава и воротник оборудованы застежками на «липучке» для защиты от опилок.
- Карманы перенесены на заднюю сторону и располагаются примерно в той же области, что и на обычных джинсах, это также способствует защите от мусора.
- На левом рукаве находится карман для столярного карандаша (прилагается к куртке).
- Куртка сшита из качественной английской ткани, ничего подобного российский рынок спецодежды до сих пор не предлагал.



Артикул	Наименование	Цена
RE50713.1	Куртка Woodworking JET размер 44-46, M	1 390,00р.
RE50713.2	Куртка Woodworking JET размер 48-50, L	1 390,00р.
RE50713.3	Куртка Woodworking JET размер 52-54, XL	1 390,00р.
RE50713.4	Куртка Woodworking JET размер 56-58, XXL	1 390,00р.
RE50713.5	Куртка Woodworking JET размер 60-62, XXXL	1 390,00р.

* «МультиРест»

*При заказе необходимо указать нужный размер из таблицы

ОСЦИЛЛЯЦИОННЫЙ ШПИНДЕЛЬНЫЙ ШЛИФОВАЛЬНЫЙ СТАНОК JBOS-5



Profi

СТАНДАРТНАЯ КОМПЛЕКТАЦИЯ:

- Шлифовальные шпиндели с гильзами 100G 6x150 мм, 12x150 мм, 16x150 мм, 38x150 мм и 50x150 мм
- 2 вставки в стол с круглым отверстием
- 2 вставки в стол с овальным отверстием для шлифования с наклоном
- Переходник 50 в 100 мм для подключения к вытяжной установке



ОСОБЕННОСТИ:

- Вращательно-колебательное движение шлифовальной втулки
- Съёмные шлифовальные шпиндели со сменными абразивными гильзами
- Регулировка наклона рабочего стола
- Рабочий стол из чугуна

ОПИСАНИЕ:

Jet JBOS-5 – компактный станок профессионального класса для качественного и быстрого шлифования криволинейных и радиусных кромок. Шпиндель с абразивной гильзой совершает осцилляционное вращательное движение, то есть не только вокруг своей оси, но и вертикальный ход вверх-вниз 25 мм. Это позволяет более эффективно использовать абразивный материал, повышает производительность и качество шлифования.

Мощный асинхронный двигатель рассчитан на продолжительную эксплуатацию, массивный корпус на резиновых опорах и тяжёлый чугунный стол хорошо поглощают вибрации. Есть механизм наклона стола на угол до 45°, чтобы шлифовать под углом.

Станок поставляется в комплекте с набором сменных втулок, предназначенных для установки гильз разного диаметра. В зависимости от него меняется и вставка в стол, при работе с наклоном монтируют вставку с овальным отверстием.



Арт. 60-0505

ТЕХНИЧЕСКИЕ ХАРАКТЕРИСТИКИ

Модель	JBOS-5
Артикул (230 В)	708404M
Потребляемая (выходная) мощность	0,7 (0,4) кВт
Частота вращения шпинделя	1400 об/мин
Частота колебаний шпинделя	30 в мин
Амплитуда колебаний шпинделя	25 мм
Диаметр шлифовальной гильзы	6-50 мм
Максимальная высота шлифовальной гильзы	150 мм
Максимальная высота заготовки	100 мм
Угол наклона стола	0-45°
Размеры рабочего стола (ДхШ)	370x370 мм
Диаметр отверстия стола	130 мм
Диаметр вытяжного штуцера	50 или 100 мм
Габаритные размеры (ДхШхВ)	370x370x500 мм
Вес	35 кг

ПРИНАДЛЕЖНОСТИ

Артикул	Описание
708597	Тумба-подставка с отсеком для хранения принадлежностей и встроенными колесами для перемещения станка
709534	Шлифовальный шпиндель 76x140 мм в сборе
709538	Резиновая втулка 76x140 мм для JBOS-5
709539	Вставка в стол с отверстием диаметром 76 мм
60-0505	Карандаш для очистки абразива

Шлифовальные материалы различной зернистости в ассортименте, стр. 91-93

ОСЦИЛЛЯЦИОННЫЙ ШПИНДЕЛЬНЫЙ ШЛИФОВАЛЬНЫЙ СТАНОК JOVS-10



Profi



ОПИСАНИЕ:

Jet JOVS-10 – профессиональный станок для шлифования криволинейных кромок. Двигатель большой мощности и осцилляционный механизм, работающий в масляной ванне, обеспечивают длительный срок службы станка.

Полнота использования ресурса абразивных гильз, производительность и качество шлифования достигаются за счет комбинированного вращательно-осциллирующего движения шпинделя. Вертикальный ход при этом составляет 38 мм. Станок имеет массивную (135 кг) конструкцию с напольного исполнения с большим столом. Основные детали выполнены литыми из чугуна, что обеспечивает хорошее поглощение вибраций.

Стандартная комплектация включает в себя 10 шлифовальных шпинделей с диаметром от 6 до 100 миллиметров, а также кольцевые вставки в рабочий стол с круглым и овальным отверстием (для работы в наклонном положении стола). Расходный материал – абразивные гильзы – предлагаются со склада Jet в широком ассортименте.

ОСОБЕННОСТИ:

- Вращательно-колебательное движение шлифовальной втулки
- Съемные шлифовальные шпиндели со сменными абразивными гильзами
- Регулировка наклона рабочего стола
- Рабочий стол из чугуна литая
- Напольное исполнение

СТАНДАРТНАЯ КОМПЛЕКТАЦИЯ:

- Шлифовальные шпиндели с гильзами 100G 6x125 мм, 9x150 мм, 12x150 мм, 15x150 мм, 19x230 мм, 50x230 мм и 100x230 мм
- 3 вставки в стол с круглым отверстием
- 3 вставки в стол с овальным отверстием для шлифования с наклоном

ТЕХНИЧЕСКИЕ ХАРАКТЕРИСТИКИ

Модель	JOVS-10
Артикул (230 В)	708411M
Потребляемая (выходная) мощность	1,3 (0,8) кВт
Частота вращения шпинделя	1400 об/мин
Частота колебаний шпинделя	60 в мин
Амплитуда колебаний шпинделя	38 мм
Диаметр шлифовальной гильзы	6-100 мм
Максимальная высота шлифовальной гильзы	230 мм
Максимальная высота заготовки	160 мм
Угол наклона стола	0-45°
Размеры рабочего стола (ДхШ)	615x615 мм
Диаметр отверстия стола	150 мм
Диаметр вытяжного штуцера	100 мм
Габаритные размеры (ДхШхВ)	615x615x1150 мм
Вес	135 кг



ПРИНАДЛЕЖНОСТИ

Артикул	Описание
60-0505	Карандаш для очистки абразива
Шлифовальные материалы различной зернистости в ассортименте, стр. 91-93	

ТАРЕЛЬЧАТЫЙ ШЛИФОВАЛЬНЫЙ СТАНОК JDS-12



Profi



ОСОБЕННОСТИ:

- Электронная система быстрого торможения двигателя
- Встроенная система пылеудаления
- Корпус шлифовальной части из чугуна
- Подвижный угловой упор с направляющей вдоль Т-образного паза
- Устройство для шлифования по кругу
- Крепление абразивных кругов на «липучке»
- Рабочий стол из чугуна
- Регулировка угла наклона рабочего стола
- Два перпендикулярных Т-образных паза для установки упора

ОПИСАНИЕ:

Jet JDS-12 тарельчатый шлифовальный станок с большим чугунным 300-миллиметровым диском для профессиональной работы с деревянными заготовками. Удачный баланс характеристик: большой вес, достаточная мощность двигателя и линейная скорость абразива, лежащая в границах оптимального диапазона, обеспечивают высокую производительность шлифования, эффективное использование абразивного материала и точную комфортную работу без вибраций.

Массивный рабочий стол выполнен из чугуна, оборудован двумя перпендикулярными пазами для работы с упором или устройством шлифования по кругу. Встроенный вентилятор удаляет пыль из рабочей зоны даже без подключения к внешней вытяжной установке.

В целях безопасности и удобства смены шлифовальных кругов станок оборудован системой торможения, которая останавливает вращение тяжелой чугунной тарелки не позднее чем через 10 секунд после выключения.

ТЕХНИЧЕСКИЕ ХАРАКТЕРИСТИКИ

Модель	JDS-12
Артикул (230 В)	708433М
Потребляемая (выходная) мощность	1,0 (0,75) кВт
Частота вращения шлифовального круга	1400 об/мин
Диаметр шлифовального круга	300 мм
Размеры рабочего стола (ДхШ)	415х245 мм
Угол наклона рабочего стола	-15°/+45°
Диаметр вытяжного штуцера	100 мм
Габаритные размеры (ДхШхВ)	530х650х530 мм
Вес	54 кг

СТАНДАРТНАЯ КОМПЛЕКТАЦИЯ:

- Шлифовальный круг
- Самоклеящийся диск для монтажа шлифовальных кругов
- Угловой упор
- Устройство для шлифования по кругу



ПРИНАДЛЕЖНОСТИ

Артикул	Описание
708597	Тумба подставка с отсеком для хранения принадлежностей и встроенными колесами для перемещения станка
60-0505	Карандаш для очистки абразива
	Шлифовальные материалы различной зернистости в ассортименте, стр. 91-93

ТАРЕЛЬЧАТО-ЛЕНТОЧНЫЙ ШЛИФОВАЛЬНЫЙ СТАНОК JSG-64



Hobby



ОСОБЕННОСТИ:

- Корпус шлифовальной части из алюминиевого литья
- Подвижный угловой упор с направляющей вдоль Т-образного паза
- Возможность переустановки рабочего стола с тарельчатого узла на ленточный
- Тарельчато-шлифовальный узел
- Крепление абразивных кругов на «липучке» (опция)
- Рабочий стол из алюминиевого литья
- Регулировка угла наклона рабочего стола
- Ленточно-шлифовальный узел
- Регулировка угла установки ленточно-шлифовального узла
- Рычаг быстрого натяжения и ослабления шлифовальной ленты

ОПИСАНИЕ:

Jet JSG-64 тарельчато-ленточный шлифовальный станок для использования в столярной мастерской при любительской работе с деревом. Спектр решаемых задач очень широк: шлифовка торцов, кромок и плоских деревянных поверхностей, скругление граней, удаление старых покрытий, возможна и заточка инструмента.

Ленточный узел JSG-64 выполнен регулируемым, его можно располагать горизонтально для выравнивания больших поверхностей. В таком положении для фиксации детали используют упор. Если же узел установлен вертикально, то кроме этого упора можно поставить регулируемый по наклону рабочий стол, обычное положение которого напротив абразивного диска.

Дисковый шлифовальный узел используется для менее объёмных, но более точных работ: его твёрдая алюминиевая подошва создает идеальную базу. Абразивный лист к тарелке крепят на «липучке», сама же «липучка» с обратной стороны имеет клеевую основу и является сменной принадлежностью, поставляемой как опция.

СТАНДАРТНАЯ КОМПЛЕКТАЦИЯ:

- Шлифовальная лента
- Шлифовальный круг
- Угловой упор
- Упор для горизонтальных работ



ТЕХНИЧЕСКИЕ ХАРАКТЕРИСТИКИ

Модель	JSG-64
Артикул (230 В)	10000890M
Потребляемая мощность	0,4 кВт
Диаметр вытяжного штуцера	55 мм
Габаритные размеры (ДхШхВ)	525x330x390 мм
Вес	19 кг
Тарельчато-шлифовальный узел	
Частота вращения шлифовального круга	1450 об/мин
Диаметр шлифовального круга	152 мм
Размеры рабочего стола (ДхШ)	177x137 мм
Угол наклона рабочего стола	0-45°
Ленточно-шлифовальный узел	
Скорость движения шлифовальной ленты	4,8 м/с
Размеры шлифовальной ленты (ШхД)	100x914 мм
Угол наклона шлифовального узла	0°-90°

ПРИНАДЛЕЖНОСТИ

Артикул	Описание
SK150	«Липучка» на клейкой основе для крепления шлифовальных дисков
60-0505	Карандаш для очистки абразива
Шлифовальные материалы различной зернистости в ассортименте, стр. 91-93	

ТАРЕЛЬЧАТО-ЛЕНТОЧНЫЙ ШЛИФОВАЛЬНЫЙ СТАНОК JSG-96



Profi



ОСОБЕННОСТИ:

- Корпус шлифовального узла из чугуна
- Подвижный угловой упор с направляющей вдоль Т-образного паза

Тарельчато-шлифовальный узел

- Устройство для шлифования по кругу
- Крепление абразивных кругов на «липучке»
- Рабочий стол из чугуна
- Регулировка угла наклона рабочего стола
- Два перпендикулярных Т-образных паза для установки упора

Ленточно-шлифовальный узел

- Рабочий стол из чугуна
- Регулировка угла установки ленточно-шлифовального узла
- Регулировка угла наклона рабочего стола
- Т-образный паз для установки упора
- Рычаг быстрого натяжения и ослабления шлифовальной ленты
- Графитовая подложка шлифовальной ленты

ОПИСАНИЕ:

Jet JSG-96 – компактный и мощный профессиональный станок, позволяющий выполнять широкий спектр задач по шлифованию в производственных цехах и столярных мастерских.

Тарельчато-шлифовальный узел состоит из алюминиевого диска с креплением абразивных листов на «липучке» и чугунного рабочего стола. В его поверхности предусмотрено два перпендикулярных Т-образных паза для работы с угловым упором или устройством для шлифования по кругу. Стол имеет механизм точной регулировки по углу наклона с транспортной шкалой.

Ленточно-шлифовальный узел обеспечивает быстрый съём материала и удобен при работе с длинными заготовками. Для лёгкого скольжения ленты и минимизации нагрева от трения использована сменная графитовая подложка. Весь узел можно расположить вертикально, горизонтально или под любым промежуточным углом. Синхронно с узлом наклоняется и столик-упор; чтобы установить его под углом к плоскости ленты, используют отдельный механизм регулировки наклона.

Оба шлифовальных узла подключены к 100-миллиметровому вытяжному патрубку, который обеспечивает эффективный пылеотвод.



Поставляется без подставки

СТАНДАРТНАЯ КОМПЛЕКТАЦИЯ:

- Шлифовальная лента
- Шлифовальный круг
- Самоклеящийся диск для монтажа шлифовальных кругов
- Угловой упор
- Упор для горизонтальных работ
- Устройство для шлифования по кругу



ТЕХНИЧЕСКИЕ ХАРАКТЕРИСТИКИ

Модель	JSG-96
Артикул (230 В)	708595M
Потребляемая (выходная) мощность	1,0 (0,6) кВт
Диаметр вытяжного штуцера	100 мм
Габаритные размеры (ДхШхВ)	390x760x700 мм
Вес	45 кг
Тарельчато-шлифовальный узел	
Частота вращения шлифовального круга	1400 об/мин
Диаметр шлифовального круга	230 мм
Размеры рабочего стола (ДхШ)	300x250 мм
Угол наклона рабочего стола	0-45°
Ленточно-шлифовальный узел	
Скорость движения шлифовальной ленты	10 м/с
Размеры шлифовальной ленты (ШхД)	150x1220 мм
Угол наклона шлифовального узла	0-90°
Размеры рабочего стола (ДхШ)	328x140 мм
Угол наклона рабочего стола	0-45°

ПРИНАДЛЕЖНОСТИ

Артикул	Описание
708597	Тумба подставка с отсеком для хранения принадлежностей и встроенными колесами для перемещения станка
60-0505	Карандаш для очистки абразива
Шлифовальные материалы различной зернистости в ассортименте, стр. 91-93	

ТАРЕЛЬЧАТО-ЛЕНТОЧНЫЙ ШЛИФОВАЛЬНЫЙ СТАНОК Powermatic 31A



Industrial

NEW!



ОПИСАНИЕ:

Деревообрабатывающие станки Powermatic, наиболее популярные в США, характеризуются как лучшие в классе, благодаря чему признаны «золотым стандартом». Модель 31A полностью соответствует марке: это мощный станок, сделанный прочно и основательно. Компоновка – напольная, в тумбе-подставке размещен мощный двигатель и 100-миллиметровый патрубок пылеотсоса. Верхняя часть корпуса станка чугунная, из этого же материала сделаны и оба рабочих стола. Каждый из них регулируется по углу наклона, причем стол тарельчатого узла поворачивается не только на 45° вниз, но и на 15° вверх, а стол ленточного можно установить продольно. Для точных работ предусмотрен угловой упор с направляющей вдоль Т-образного паза, который предусмотрен у обоих столов. Ленточный узел можно установить вертикально, горизонтально или в любом промежуточном положении. Запас мощности и массивная конструкция с большой жесткостью обеспечивают точность и отсутствие вибраций, даже при выполнении тяжелых работ.

ТЕХНИЧЕСКИЕ ХАРАКТЕРИСТИКИ

Модель	31A
Артикул (230 В)	2685031-RU
Потребляемая (выходная) мощность	1,5 (1,1) кВт
Артикул (400 В)	2685033-RU
Потребляемая (выходная) мощность	2,0 (1,5) кВт
Диаметр вытяжного штуцера	100 мм
Габаритные размеры (ДхШхВ)	610x800x1380 мм
Вес	115 кг
Тарельчато-шлифовальный узел	
Частота вращения шлифовального круга	2400 об/мин
Диаметр шлифовального круга	300 мм
Размеры рабочего стола (ДхШ)	230x430 мм
Угол наклона рабочего стола	-15/+45°
Ленточно-шлифовальный узел	
Скорость движения шлифовальной ленты	12 м/с
Размеры шлифовальной ленты (ШхД)	150x1220 мм
Угол наклона шлифовального узла	0-90°
Размеры рабочего стола (ДхШ)	190x340 мм
Угол наклона рабочего стола	0-45°

СТАНДАРТНАЯ КОМПЛЕКТАЦИЯ:

- Шлифовальная лента
- Шлифовальный круг
- Самоклеящийся диск для монтажа шлифовальных кругов
- Угловой упор
- Упор для горизонтальных работ

ОСОБЕННОСТИ:

- Корпус шлифовальной части из чугунного литья
- Подвижный угловой упор с направляющей вдоль Т-образного паза
- Напольное исполнение
- Тарельчато-шлифовальный узел
- Крепление абразивных кругов на «липучке»
- Рабочий стол из чугунного литья
- Регулировка угла наклона рабочего стола
- Т-образный паз для установки упора
- Ленточно-шлифовальный узел
- Рабочий стол из чугунного литья
- Регулировка угла установки ленточно-шлифовального узла
- Регулировка угла наклона рабочего стола
- Т-образный паз для установки упора
- Рычаг быстрого натяжения и ослабления шлифовальной ленты
- Графитовая подложка шлифовальной ленты

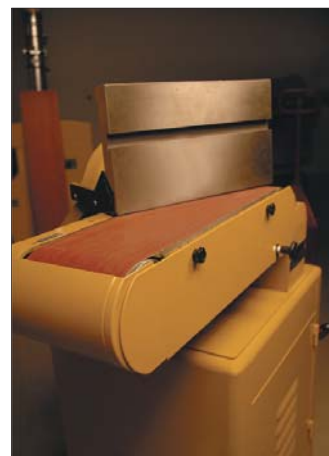

ПРИНАДЛЕЖНОСТИ

Артикул	Описание
60-0505	Карандаш для очистки абразива
	Шлифовальные материалы различной зернистости в ассортименте, стр. 91-93

СТАНКИ ДЛЯ ШЛИФОВАНИЯ КАНТОВ EHVS-80 / OES-80 CS



Profi



ОСОБЕННОСТИ:

- Колебательное движение ленты (OES-80CS)
- Рабочий стол из чугунного литья
- Регулировка рабочего стола по высоте
- Т-образный паз для установки упора
- Подвижный угловой упор с направляющей вдоль Т-образного паза
- Регулируемый продольный шлифовальный упор с фиксации в Т-образном пазу
- Выносной стол для шлифования криволинейных кромок
- Регулировка угла наклона ленточно-шлифовального узла
- Рычаг быстрого натяжения и ослабления шлифовальной ленты
- Графитовая подложка шлифовальной ленты
- Напольное исполнение



ОПИСАНИЕ:

Jet EHVS-80 и OES-80CS – ленточные станки для шлифования кантов, скругленных поверхностей, обдирки деревянных деталей и других подобных работ. Предназначены для профессионального использования в производственных цехах и частных столярных мастерских; благодаря широким возможностям переналадки очень универсальны и многофункциональны. Мощные двигатели (как в одно-, так и в трехфазном исполнении), качественно выполненная и хорошо продуманная конструкция гарантируют высокую надежность и долговечность, даже при интенсивном использовании.

Модель OES-80CS оснащена вспомогательным механизмом, который за счет поворота узла переднего натяжного ролика обеспечивает колебания ленты в направлении перпендикулярном основному движению. Осцилляция способствует более эффективной работе абразива и повышает производительность станка. В остальном модификация идентична EHVS-80.

Ленточный узел станков выполнен поворотным вокруг продольной оси, его можно установить вертикально, горизонтально или под любым промежуточным углом, фиксация выбранного положения производится эксцентриковой рукояткой без использования инструмента. Основной рабочий стол, сделанный из литого чугуна, регулируется по высоте, что позволяет выровнять его поверхность с плоскостью ленты при её горизонтальном положении или использовать ресурс всей её ширины при эксплуатации в вертикальном. Для фиксации заготовки предусмотрены длинный «параллельный» упор с фиксацией в Т-образном пазу и подвижный угловой.

Станки оборудованы выносным столом, расположенным напротив натяжного ролика ленты. На нём выполняют операции по шлифовке криволинейных кромок. Стол регулируется по высоте.

В зависимости от конфигурации снимают или устанавливают защитные кожухи (всего их три), играющие одновременно и роль пылесборных. Из-за высокой производительности станки нуждаются в подключении к мощной системе аспирации.

ТЕХНИЧЕСКИЕ ХАРАКТЕРИСТИКИ

Модель	EHVS-80	OES-80CS
Артикул (230 В)	708449M	708447M
Потребляемая (выходная) мощность	2,0 (1,1) кВт	2,0 (1,1) кВт
Артикул (400 В)	708449T	708447T
Потребляемая (выходная) мощность	2,9 (1,5) кВт	2,9 (1,5) кВт
Скорость движения шлифовальной ленты	16 м/с	16 м/с
Частота колебаний шлифовальной ленты	-	108 ход/мин
Амплитуда колебаний шлифовальной ленты	-	12,7 мм
Размеры шлифовальной ленты (ШхД)	150x2260 мм	150x2260 мм
Максимальная высота шлифования	125 мм	125 мм
Размеры основного рабочего стола (ДхШ)	810x180 мм	810x180 мм
Размеры выносного рабочего стола (ДхШ)	250x300 мм	250x300 мм
Размеры шлифовального упора (ДхВ)	610x110 мм	610x110 мм
Угол наклона ленты	0-90°	0-90°
Диаметр вытяжного штуцера	100 мм	100 мм
Габаритные размеры (ДхШхВ)	1300x670x1120 мм	1300x670x1120 мм
Вес	110 кг	120 кг

СТАНДАРТНАЯ КОМПЛЕКТАЦИЯ:

- Шлифовальная лента
- Выносной шлифовальный стол
- Угловой упор
- Продольный шлифовальный упор
- Тумба подставка



ПРИНАДЛЕЖНОСТИ

Артикул	Описание
60-0505	Карандаш для очистки абразива
	Шлифовальные материалы различной зернистости в ассортименте, стр. 91-93

БРАШИРОВАЛЬНЫЙ (ЩЁТОЧНО-ШЛИФОВАЛЬНЫЙ) СТАНОК JBS-22



Profi

NEW!



СТАНДАРТНАЯ КОМПЛЕКТАЦИЯ:

- Полимерно-абразивный щеточный вал 80 G
- Транспортная лента с зерном 100 G

ОПИСАНИЕ:

Компактный станок Jet JBS-22 (арт. 649006M) подходит для эксплуатации в мастерской или на строительной площадке. В зависимости от того, как он настроен и какая щётка установлена, станок либо выравнивает (шлифует) поверхность древесины, либо «вычёсывает» её, проявляя фактуру. То есть, основная сфера применения JBS-22 – подготовка деревянных изделий (в том числе профилированных) под покраску / лакировку и / или их декорирование.

Рабочий инструмент станка – щеточный вал диаметром 127 мм и длиной 515 мм – расположен консольно, что позволяет шлифовать заготовки шириной до метра. Подача осуществляется транспортной лентой, скорость бесступенчато регулируется в диапазоне от 0 до 3 м/мин. Потребляемая мощность основного двигателя – 3,5 кВт. Консоль с валом перемещается вверх-вниз при помощи штурвала, что позволяет настраивать станок под детали высотой от 2 до 100 мм; контроль производят по цифровому ЖК-индикатору. Входящий в комплект поставки полимерно-абразивный вал с зерном 80G можно заменить на полимерно-абразивные валы с зерном 120G и 240G или на металлическую щетку с толщиной проволоки 0,5 мм – они продаются отдельно.

ОСОБЕННОСТИ:

- Консольное расположение щеточного вала
- Плавная регулировка скорости подачи
- ЖК-индикация высоты положения щеточного вала
- Регулировка высоты положения щеточного вала вращающимся маховиком
- Корпус из чугуна
- Съёмные удлинения рабочего стола до 1350 мм
- Четыре колеса с тормозом для облегчения транспортировки



ТЕХНИЧЕСКИЕ ХАРАКТЕРИСТИКИ

Модель	JBS-22
Артикул (230 В)	649006M
Потребляемая (выходная) мощность	3,5 (2,25) кВт
Частота вращения щеточного вала	1400 об/мин
Щеточный вал	127x515 мм
Скорость подачи	0-3 м/мин
Ширина области шлифования (в два прохода)	515 (1030) мм
Толщина заготовки	2-100 мм
Минимальная длина заготовки	125 мм
Диаметр вытяжного штурвала	100 мм
Габаритные размеры (ДхШхВ)	1040x1040x1320 мм
Вес	155 кг

ПРИНАДЛЕЖНОСТИ

Артикул	Описание
SL580.1600.100G	Транспортная лента с зерном 100 G
60-6001	Полимерно-абразивный щеточный вал 80 G
60-6002	Полимерно-абразивный щеточный вал 120 G
60-6003	Полимерно-абразивный щеточный вал 240 G
60-6004	Проволочно-щеточный вал (сталь 0,5 мм)
60-6005	Полимерно-абразивный щеточный вал 46 G

БАРАБАНЫЙ ШЛИФОВАЛЬНЫЙ СТАНОК 16-32 Plus



Profi

СТАНДАРТНАЯ КОМПЛЕКТАЦИЯ:

- Шлифовальная лента с зерном 80 G
- Транспортёрная лента с зерном 100 G
- Комплект опорных ног для напольной установки



ОСОБЕННОСТИ:

- Консольное положение барабана
- Плавная регулировка скорости подачи
- Регулировка высоты положения барабана вращающейся рукояткой
- Корпус из чугунного литья
- Алюминиевый шлифовальный барабан
- Система быстрого фиксирования и натяжения шлифовальной ленты

ОПИСАНИЕ:

Jet 16-32 Plus – консольный барабанно-шлифовальный станок компактно-го класса с мощным однофазным двигателем. Благодаря удачному сочетанию характеристик модель популярна у профессионалов и у любителей работы с деревом. Основное назначение 16-32 Plus – шлифование и калибрование (выравнивание толщины) изделий из дерева. Наибольшая эффективность обеспечивается при работе с материалами лиственных пород.

Благодаря плавной бесступенчатой регулировке скорости подачи в диапазоне 0-3 м/мин станок очень гибок в настройке: оптимальный режим шлифования можно подобрать даже для тяжёлых в обработке заготовок. Высоту расположения барабана регулируют вращающейся рукояткой; центровку транспортёрной ленты производят специальными винтами (обычно только после замены).

Расходным материалом служат шлифовальные ленты шириной 75 мм, которые можно выбрать в ассортименте Jet. Запатентованное быстрозажимное устройство на внутренней стороне барабана удерживает шлифовальную ленту с одной стороны, в то время как пружинный механизм натягивает её с другой.

Для удобной и точной работы с деталями длиной более полутора метров приобретают удлинения разгрузочно-загрузочного стола. Другим обязательным дополнением должна стать высокоэффективная вытяжная установка, благодаря которой не только улучшаются условия труда, но и значительно повышается ресурс абразива и качество шлифования.

ТЕХНИЧЕСКИЕ ХАРАКТЕРИСТИКИ

Модель	16-32 Plus
Артикул (230 В)	629004M
Потребляемая (выходная) мощность	2,0 (1,1) кВт
Частота вращения барабана	1400 об/мин
Шлифовальный барабан	ø127x405 мм
Ширина шлифовальной ленты	75 мм
Скорость подачи	0-3 м/мин
Размер транспортёрной ленты (ШхД)	405x1105 мм
Ширина области шлифования (в два прохода)	400 (800) мм
Толщина заготовки	0,8-75 мм
Минимальная длина заготовки	60 мм
Диаметр вытяжного штуцера	100 мм
Габаритные размеры (ДхШхВ)	810x600x1200 мм
Вес	65 кг



Удлинение загрузочно-разгрузочного стола (опция)



Арт. 60-0505



ПРИНАДЛЕЖНОСТИ

Артикул	Описание
981601	Удлинения загрузочно-разгрузочного стола
60-0316R	Прорезиненная транспортёрная лента 405x1105 мм
60-0316P	Транспортёрная лента 405x1105 мм с зерном 100 G
SL405.1105.120G	Транспортёрная лента 405x1105 мм с зерном 120 G
60-0505	Чистящий карандаш для абразива
	Шлифовальные материалы различной зернистости в ассортименте, стр. 91-93

БАРАБАННЫЙ ШЛИФОВАЛЬНЫЙ СТАНОК 22-44 Plus



Profi



Удлинение загрузочно-разгрузочного стола (опция)

Поставляется без подставки

СТАНДАРТНАЯ КОМПЛЕКТАЦИЯ:

- Шлифовальная лента с зерном 80 G
- Транспортная лента с зерном 100 G



ОСОБЕННОСТИ:

- Консольное положение барабана
- Плавная регулировка скорости подачи
- Регулировка высоты положения барабана вращающимся маховиком
- Корпус из чугунного литья
- Алюминиевый шлифовальный барабан

ОПИСАНИЕ:

Jet 22-44 Plus барабанно-шлифовальный станок с автоматической подачей заготовки транспортной лентой. Основное назначение – шлифование и калибрование изделий из древесины. Жёсткая конструкция с чугунными основанием и кронштейном крепления консоли обеспечивает высокую точность и повторяемость, что особенно важно в условиях поточного производства. Поскольку вал закреплен с одной стороны, можно шлифовать широкие детали в два прохода с поворотом. При работе с длинными заготовками желательно установить удлинения загрузочно-разгрузочного стола (арт.982202).

Предусмотрены все необходимые настройки: высоты установки барабана (маховиком сверху) и скорости подачи (плавная при помощи электроники). Центровка ленты транспортера производится специальными винтами и обычно требуется только после замены. Основной расходный материал – абразивная лента шириной 75 мм, она наматывается на барабан, концы фиксируются в зажимах. В качестве опций доступна открытая подставка под станок или закрытая тумба с устройством облегчения транспортировки (с колесами и тормозом). Другим обязательным дополнением должна стать высокоэффективная вытяжная установка, благодаря которой не только улучшаются условия труда, но и значительно повышается ресурс абразива и качество шлифования. Широкий ассортимент абразивных материалов представлен в каталоге.

ТЕХНИЧЕСКИЕ ХАРАКТЕРИСТИКИ

Модель	22-44 Plus
Артикул (230 В)	649003KM
Потребляемая (выходная) мощность	2,3 (1,3) кВт
Частота вращения барабана	1400 об/мин
Шлифовальный барабан	ø127x560 мм
Ширина шлифовальной ленты	75 мм
Скорость подачи	0-3 м/мин
Размер транспортной ленты (ШxД)	560x1205 мм
Ширина области шлифования (в два прохода)	550 (1100) мм
Толщина заготовки	0,8-100 мм
Минимальная длина заготовки	60 мм
Диаметр вытяжного штуцера	100 мм
Габаритные размеры (ДxШxВ)	1050x680x600 мм
Вес	115 кг

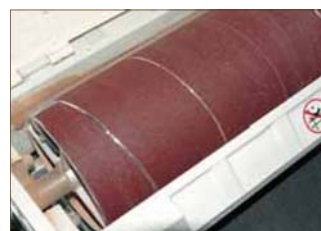

ПРИНАДЛЕЖНОСТИ

Артикул	Описание
609004	Открытая подставка
609005	Тумба-подставка для напольной установки с устройством для облегчения транспортировки
982202	Удлинения загрузочно-разгрузочного стола для 22-44 Plus
60-0322R	Транспортная лента 560x1205 мм прорезиненная
60-0322P	Транспортная лента 560x1205 мм с зерном 100 G
SL560.1205.120G	Транспортная лента 560x1205 мм с зерном 120 G
60-0505	Чистящий карандаш для абразива
	Шлифовальные материалы различной зернистости в ассортименте, стр. 91-93

ДВУХБАРАБАННЫЕ ШЛИФОВАЛЬНО-КАЛИБРОВАЛЬНЫЕ СТАНКИ DDS-225 / DDS-237



Industrial

СТАНДАРТНАЯ КОМПЛЕКТАЦИЯ:

- Шлифовальная лента с зерном 80 G
- Шлифовальная лента с зерном 100 G
- Прорезиненная транспортерная лента



ОСОБЕННОСТИ:

- 2-ступенчатая регулировка скорости подачи
- ЖК-индикация высоты положения барабана
- Регулировка высоты транспортера (толщины заготовки) вращающимся маховиком
- Точная регулировка высоты второго барабана
- Обрезиненные шлифовальные барабаны из алюминия



DDS-237

ОПИСАНИЕ:

Jet DDS-225 и DDS-237 – мощные профессиональные шлифовальные станки, предназначенные для эксплуатации на производстве. При условии небольшого съема материала подходят для калибровки изделий из дерева, клееных пустотелых фасадов, деталей из МДФ и прочих подобных, причем их сразу же можно будет оклеивать пленкой без дополнительной шлифовки.

Конструкция с двумя валами позволяет использовать абразивы с разной зернистостью, то есть за один проход производить грубую и финишную шлифовку. Для достижения наилучшего результата предусмотрена точная регулировка положения выходного вала относительно приемного, высоту которого подбирают в зависимости от зернистости абразива. Регулировка по высоте шлифовки производится независимо за счет опускания транспортерного стола. Он размещен на четырех опорах и регулируется с точностью до 0,2 мм по всей ширине. На практике, разброс толщины после шлифовки на хорошо настроенном DDS-225 или DDS-237 значительно меньше. При такой точности станки способны снимать за один проход до 1,5 мм по всей ширине, необходимо лишь правильно подобрать абразив и скорость подачи (2 или 3 м/мин).

Основным фактором успешной и безотказной эксплуатации этих моделей является мощный пылеотвод и правильный подбор шлифовальных лент.



DDS-225

ТЕХНИЧЕСКИЕ ХАРАКТЕРИСТИКИ

Модель	DDS-225	DDS-237
Артикул (400 В)	1791290Т	1000650Т
Потребляемая (выходная) мощность	5,7 (3,8) кВт	11,0 (7,35) кВт
Частота вращения барабанов	1400 об/мин	1400 об/мин
Шлифовальные барабаны	Два по $\varnothing 152 \times 640$ мм	Два по $\varnothing 152 \times 945$ мм
Ширина шлифовальной ленты	75 или 100 мм	75 или 100 мм
Скорость подачи	2 и 3 м/мин	2 и 3 м/мин
Ширина области шлифования	635 мм	940 мм
Толщина заготовки	0,8-133 мм	0,8-133 мм
Минимальная длина заготовки	230 мм	230 мм
Максимальная глубина съема за один проход для твердых и мягких пород древесины	1,5 и 2,5 мм	1,5 и 2,5 мм
Допустимая неточность обработки по ширине барабана	0,2 мм	0,2
Диаметр вытяжных штуцеров	2x100 мм	2x100 мм
Габаритные размеры (ДxШxВ)	1090x1120x1090 мм	1090x1420x1090 мм
Вес	332 кг	440 кг

ПРИНАДЛЕЖНОСТИ

Артикул	Описание
60-0505	Чистящий карандаш для абразива
Шлифовальные материалы различной зернистости в ассортименте, стр. 91-93	

ШЛИФОВАЛЬНЫЕ КРУГИ, ЛЕНТЫ И ВТУЛКИ



Мы предлагаем широкую номенклатуру абразивных материалов для оснащения стационарных шлифовальных станков

ПРИМЕНЯЕТСЯ ДЛЯ ШЛИФОВАНИЯ:

- твёрдых, мягких пород древесины, МДФ, ДСП, фанеры, мебельного щита, шпона, паркета, паркетной доски, заготовок высокого качества, грунтованных и лакированных поверхностей
- камня, мрамора, пластика, керамики, стекла, фарфора, искусственного камня, кожи, резины, твердой плотности пористой резины, меха
- низколегированной и высоколегированной стали, нержавеющей стали, серого чугуна, литой стали, жесткой бронзы, цветных металлов, алюминиевых сплавов, титана

НОМЕНКЛАТУРА

- Узкие ленты зерном P24 - 2000
- Рулонные материалы зерном P40 - 800
- Диски на велкро (липучка) зерном P36 - 2000
- Втулки шлифовальные с навивкой зерном P40 - 800

ВАРИАНТЫ СКЛЕИВАНИЯ

БЕСКОНЕЧНЫХ ШЛИФОВАЛЬНЫХ ЛЕНТ



- От грамотного исполнения клевого шва зависит стойкость ленты и качество обработанной поверхности. Зная технические особенности вашего производства, мы можем рекомендовать оптимальную зернистость абразива.

РАЗЛИЧИЯ АБРАЗИВНЫХ МАТЕРИАЛОВ ПО ХАРАКТЕРИСТИКАМ И ЦВЕТАМ



ДЛЯ КРУГОВ:

- **Цвет коричневый** - применяется для обработки твёрдых и мягких пород древесины, фанеры, паркета, лакированных поверхностей, МДФ, ДСП, мебельного щита, цветные металлы, стали. Основа – бумага велкро (липучка) с плотностью E - 250г/м². Зерно – оксид алюминия. Покрытие – полуоткрытое. Допустимые зернистости – P40, 60, 80, 100, 120, 150, 180, 240, 320.
- **Цвет чёрный** - применяется для шлифования твёрдых пород древесины, грубой обдирки всех пород древесины, фанеры, МДФ, ДСП, паркета, промежуточное шлифование лаков, удаление старого лака (реставрация), пластика, стекла, керамики, гранита, искусственного камня, мрамора, гипсокартона, штукатурки, титана, стали, стекла. Покрытие – закрытое. Основа – бумага плотностью E – 250 г/м². Допустимые зернистости: P36, 40, 60, 80, 100, 120, 150, 180, 220. Зерно – карбид кремния.
- **Цвет синий** – применяется для шлифования твёрдых пород древесины, шпона, грунтованных и лакокрасочных поверхностей и материалов, склонных к засаливанию, стали. Основа – пластик влагостойкий. Покрытие – закрытое. Зерно – Оксид алюминия со стеаратом. Допустимые зернистости: P40, 60, 80, 100, 120, 150, 180, 240, 320, 400, 600, 800, 1000, 12000, 1500, 2000.



ДЛЯ УЗКИХ ЛЕНТ, ШЛИФОВАЛЬНЫХ ВТУЛОК И РУЛОНОВ:

- **Цвет коричневый** - Применяется для шлифования твёрдых и мягких пород древесины, фанеры, шпона, мебельного щита, МДФ, ДСП, паркета, стали, нержавеющей стали, цветных металлов, кожи и резины. Зерно – оксид алюминия. Покрытие – полуоткрытое. Основа – X – ткань жёсткая и полиэстер водостойкая. Допустимые зернистости: P24, 36, 40, 50, 60, 80, 100, 120, 150, 180, 240, 320.
- **Цвет чёрный** - применяется для шлифования твердых пород древесины, грубой обдирки всех пород древесины, фанеры, МДФ, ДСП, паркета, пластика, керамики, стекла, фарфора, искусственного камня, кожи и резины, твердой плотности пористой резины, титана, стали, чугуна. Покрытие – закрытое. Основа – X – полиэстер (ткань) жесткая водостойкая. Допустимые зернистости P24, 36, 40, 50, 60, 80, 100, 120, 150, 180, 320. Зерно – карбид кремния. За счёт крепкой структуры зерна идеально подходит для снятия старого лака (реставрация).
- **Цвет синий** – применяется для шлифования низколегированной и высоколегированной стали, нержавеющей стали, серого чугуна, литой стали, жёсткой бронзы, алюминиевые сплавы, твёрдых пород древесины, фанеры, паркета, кожи и резины, меха. Основа: Y-ткань, полиэстер, водонепроницаемый. Тип зерна: Окись циркония / алюминия . Покрытие: Закрытое. Доступные зернистости: P 24, 36, 40, 60, 80, 100, 120

ШЛИФОВАЛЬНЫЕ КРУГИ

	Зернистость	Цвет круга	ø 150 мм для JSG-64	ø 230 мм для JSG-96	ø 300 мм для JDS-12 / 31A
	60	коричневый	SD150.60.1	SD230.60.1	SD300.60.1
	80	коричневый	SD150.80.1	SD230.80.1	SD300.80.1
	100	коричневый	SD150.100.1	SD230.100.1	SD300.100.1
	120	коричневый	SD150.120.1	SD230.120.1	SD300.120.1
	150	коричневый	SD150.150.1	SD230.150.1	SD300.150.1
	180	коричневый	SD150.180.1	SD230.180.1	SD300.180.1
	60	чёрный	SD150.60.2	SD230.60.2	SD300.60.2
	80	чёрный	SD150.80.2	SD230.80.2	SD300.80.2
	100	чёрный	SD150.100.2	SD230.100.2	SD300.100.2
	120	чёрный	SD150.120.2	SD230.120.2	SD300.120.2
	150	чёрный	SD150.150.2	SD230.150.2	SD300.150.2
	180	чёрный	SD150.180.2	SD230.180.2	SD300.180.2
	60	синий	SD150.60.3	SD230.60.3	SD300.60.3
	80	синий	SD150.80.3	SD230.80.3	SD300.80.3
	100	синий	SD150.100.3	SD230.100.3	SD300.100.3
	120	синий	SD150.120.3	SD230.120.3	SD300.120.3
	150	синий	SD150.150.3	SD230.150.3	SD300.150.3
	180	синий	SD150.180.3	SD230.180.3	SD300.180.3
	Диск самоклеющийся		SK150	K230	SK300

ШЛИФОВАЛЬНЫЕ ЛЕНТЫ

	Зернистость	Цвет ленты	100x914 мм для JSG-64	150x1200 мм для JSG-96 / 31A	150x2260 мм для EHVS-80
	60	коричневый	SL100.914.60.1	SL150.1220.60.1	SL150.2260.60.1
	80	коричневый	SL100.914.80.1	SL150.1220.80.1	SL150.2260.80.1
	100	коричневый	SL100.914.100.1	SL150.1220.100.1	SL150.2260.100.1
	120	коричневый	SL100.914.120.1	SL150.1220.120.1	SL150.2260.120.1
	150	коричневый	SL100.914.150.1	SL150.1220.150.1	SL150.2260.150.1
	180	коричневый	SL100.914.180.1	SL150.1220.180.1	SL150.2260.180.1
	60	чёрный	SL100.914.60.2	SL150.1220.60.2	SL150.2260.60.2
	80	чёрный	SL100.914.80.2	SL150.1220.80.2	SL150.2260.80.2
	100	чёрный	SL100.914.100.2	SL150.1220.100.2	SL150.2260.100.2
	120	чёрный	SL100.914.120.2	SL150.1220.120.2	SL150.2260.120.2
	150	чёрный	SL100.914.150.2	SL150.1220.150.2	SL150.2260.150.2
	180	чёрный	SL100.914.180.2	SL150.1220.180.2	SL150.2260.180.2
	60	синий	SL100.914.60.3	SL150.1220.60.3	SL150.2260.60.3
	80	синий	SL100.914.80.3	SL150.1220.80.3	SL150.2260.80.3
	100	синий	SL100.914.100.3	SL150.1220.100.3	SL150.2260.100.3
	120	синий	SL100.914.120.3	SL150.1220.120.3	SL150.2260.120.3
	150	синий	SL100.914.150.3	SL150.1220.150.3	SL150.2260.150.3
	180	синий	SL100.914.180.3	SL150.1220.180.3	SL150.2260.180.3

	Зернистость	Цвет ленты	432x1372 мм для OES-32
	60	чёрный	SL432.1372.60.2
	80	чёрный	SL432.1372.80.2
	100	чёрный	SL432.1372.100.2
	120	чёрный	SL432.1372.120.2
	150	чёрный	SL432.1372.150.2
	180	чёрный	SL432.1372.180.2

ШЛИФОВАЛЬНЫЕ КРУГИ, ЛЕНТЫ И ВТУЛКИ



РУЛОНЫ ШЛИФОВАЛЬНОЙ ЛЕНТЫ ДЛИНОЙ 25 М

Применяя оригинальные шлифовальные ленты в качестве шаблона, Вы можете самостоятельно нарезать из рулонов много новых шлифовальных лент.

Из рулона длиной 25 м Вы получите:

10-20Plus - 15 лент

16-32Plus - 10 лент

22-44 Plus - 7 лент

	Зернистость	Цвет ленты	ширина 75мм для		ширина 100мм для
			10-20Plus / 16-32Plus / 22-44Plus	DDS-225 (длина 3,5м-7 лент)	DDS-237 (длина 5 м-5 лент)
	60	коричневый	SLA140.75.60.1		SLA140.100.60.1
	80	коричневый	SLA140.75.80.1		SLA140.100.80.1
	100	коричневый	SLA140.75.100.1		SLA140.100.100.1
	120	коричневый	SLA140.75.120.1		SLA140.100.120.1
	150	коричневый	SLA140.75.150.1		SLA140.100.150.1
	60	чёрный	SLA140.75.60.2		SLA140.100.60.2
	80	чёрный	SLA140.75.80.2		SLA140.100.80.2
	100	чёрный	SLA140.75.100.2		SLA140.100.100.2
	120	чёрный	SLA140.75.120.2		SLA140.100.120.2
	150	чёрный	SLA140.75.150.2		SLA140.100.150.2
	180	чёрный	SLA140.75.180.2		SLA140.100.180.2

ШЛИФОВАЛЬНЫЕ ВТУЛКИ, ПОДХОДЯЩИЕ ДЛЯ JOVS-10 (*JWS-34 LX)

Цвет втулки - чёрный	ø x В	Артикул				
		(зерно 60)	(зерно 80)	(зерно 100)	(зерно 120)	(зерно 150)
	6x152 мм	JE30105084C	JE30105084B	JE575800	JE575801	JE30105084A
	9x152 мм	JE575802	JE575803	JE575804	JE575805	JE30105082A
	12x152 мм	JE575806	JE575807	JE575808	JE575809	JE30105079A
	16x152 мм	VT16.152.60G	VT16.152.80G	VT16.152.100G	VT16.152.120G	VT16.152.150G
	19x230 мм	VT19.230.60G	VT19.230.80G	VT19.230.100G	VT19.230.120G	VT19.230.150G
	25x230мм*	VT25.230.60G	VT25.230.80G	VT25.230.100G	VT25.230.120G	VT25.230.150G
	38x230мм*	VT38.230.60G	VT38.230.80G	VT38.230.100G	VT38.230.120G	VT38.230.150G
	50x230мм*	VT50.8.230.60G	VT50.8.230.80G	VT50.8.230.100G	VT50.8.230.120G	VT50.8.230.150G
	75x230мм*	VT75.8.230.60G	VT75.8.230.80G	VT75.8.230.100G	VT75.8.230.120G	VT75.8.230.150G
	100x230мм*	VT101.2.230.60G	VT101.2.230.80G	VT101.2.230.100G	VT101.2.230.120G	VT101.2.230.150G

ШЛИФОВАЛЬНЫЕ ВТУЛКИ, ПОДХОДЯЩИЕ ДЛЯ JVS-5

Цвет втулки - чёрный	ø x В	Артикул				
		(зерно 60)	(зерно 80)	(зерно 100)	(зерно 120)	(зерно 150)
	6x152 мм	JE30105084C	JE30105084B	JE575800	JE575801	JE30105084A
	12x152 мм	JE575806	JE575807	JE575808	JE575809	JE30105079A
	16x152 мм	VT16.152.60G	VT16.152.80G	VT16.152.100G	VT16.152.120G	VT16.152.150G
	38x140 мм	VT38.140.60G	VT38.140.80G	VT38.140.100G	VT38.140.120G	VT38.140.150G
	50x140 мм	VT50.8.140.60G	VT50.8.140.80G	VT50.8.140.100G	VT50.8.140.120G	VT50.8.140.150G
	76x140 мм	VT75.8.140.60G	VT75.8.140.80G	VT75.8.140.100G	VT75.8.140.120G	VT75.8.140.150G

Наименование	Артикул
 Чистящий карандаш для абразива	60-0505

НАСТОЛЬНЫЙ ДОЛБЁЖНО-ПАЗОВАЛЬНЫЙ СТАНОК JBM-5



Profi



ОСОБЕННОСТИ:

- Реечный механизм подачи с газовым упором
- Регулируемый упор глубины долбления
- Продольный упор заготовки
- Вертикальный прижим заготовки
- Рабочий стол из чугунного литья с деревянной накладкой



СТАНДАРТНАЯ КОМПЛЕКТАЦИЯ:

- Сверлильный патрон и зажимной ключ
- Втулки для установки резцов с хвостовиком 5/8", 3/4", 13/16"
- Вертикальный прижим заготовки
- Накладка из МДФ для рабочего стола

ОПИСАНИЕ:

Jet JBM-5 – настольный долбежно-пазовальный станок для любительской работы с деревом, но по надёжности и точности подходящий и профессионалам. Несмотря на узкую специализацию, станки этого типа востребованы мастерами, поскольку глубина и прямолинейность углублений, которые можно на них сделать, труднодостижимы при работе ручным фрезером или стамеской.

Будучи компактным и мобильным, JBM-5 оснащён всеми механизмами и системами, облегчающими работу. Есть газовая стойка для компенсации веса сверлильной части, реечный механизм подачи с длинным рычагом, продольный упор и вертикальный прижим заготовки. Простота и точность установки сверла-долота обеспечивается комплектом переходных втулок – достаточно выбрать нужную и зажать внешнюю часть винтом, предварительно сориентировав плоскость по упору заготовки. Для фиксации сверла предусмотрен трехкулачковый патрон с удлиненным ключом.



ТЕХНИЧЕСКИЕ ХАРАКТЕРИСТИКИ

Модель	JBM-5
Артикул (230 В)	708580M
Потребляемая (выходная) мощность	0,7 (0,4) кВт
Частота вращения шпинделя на холостом ходу	1450 об/мин
Максимальный диаметр зажима сверлильного патрона	10 мм
Максимальный размер резца	15 мм
Ход резца	120 мм
Максимальная высота заготовки	105 мм
Максимальная высота заготовки с удлинением колонны	155 мм (опция)
Размеры рабочего стола (ДхШ)	310x190 мм
Размеры упора заготовки (ДхВ)	320x40 мм
Максимальное расстояние от упора до центра резца	90 мм
Габаритные размеры (ДхШхВ)	370x350x800 мм
Вес	20 кг

ПРИНАДЛЕЖНОСТИ

Артикул	Описание
708579	Удлинение колонны на 50 мм для JBM-5
708597	Закрытая нижняя подставка для JBM-5
	Профессиональные сверла / долбяки Nakahashi (Япония) и принадлежности в ассортименте, стр. 97

ДОЛБЁЖНО-ПАЗОВАЛЬНЫЕ СТАНКИ 719A / 719AS



Profi



719A



719AS



ОСОБЕННОСТИ:

- Реечный механизм подачи с газовым упором
- Регулируемый упор глубины долбления
- Продольный упор заготовки
- Винтовой прижим заготовки к продольному упору
- Регулируемый торцевой упор заготовки
- Координатный рабочий стол с маховиками подачи по осям
- Регулируемые ограничители хода по осям
- Возможность наклона рабочего стола (719A)
- Рабочий стол из чугуна с накладкой из деревянной накладкой
- Возможность поворота колонны на 180° для работы с высокими заготовками над полом

ОПИСАНИЕ:

Jet 719A и 719AS - точные и удобные в работе долбежно-пазовальные станки для профессиональной работы. Обе модели имеют координатный стол с приводом по осям при помощи вращающихся маховиков. Это позволяет выполнять и продольные, и поперечные пазы, не снимая деталь и не ослабляя прижим, что обеспечивает простоту работы и высокую точность. Модификация 719AS, кроме этого, имеет механизм наклона стола с транспортной шкалой; такой станок подойдёт для изготовления сложных (нестандартных) деревянных изделий, таких как переплеты многогранных окон (шестигранных, витражных и т.п.).

Максимальная высота заготовки на столе составляет 195 мм - этого хватает для работы с деталями переплетов и другими элементами деревянных конструкций. Если требуется сделать паз в уже готовом изделии (врезать замок в дверное полотно, установить запор в оконную раму и т.д.), колонну со сверлильной частью переустанавливают, повернув вокруг вертикальной оси на 180°. В таком положении работают «от пола», используя в качестве упора подкладки нужной толщины.

Оба станка комплектуются винтовым прижимом для надёжной фиксации деталей на рабочем столе и регулируемым торцевым упором для серийной работы с одинаковыми деталями.

СТАНДАРТНАЯ КОМПЛЕКТАЦИЯ:

- Сверлильный патрон и зажимной ключ
- Втулки для установки резцов с хвостовиком 5/8", 3/4", 13/16" и 1"
- Торцевой упор
- Винтовой прижим заготовки
- Накладка из МДФ для рабочего стола
- Закрытая подставка с отсеком для инструмента

ТЕХНИЧЕСКИЕ ХАРАКТЕРИСТИКИ

Модель	719A	719AS
Артикул (230 В)	1791263M	708572KM
Потребляемая (выходная) мощность	1,3 (0,75) кВт	1,3 (0,75) кВт
Частота вращения шпинделя на холостом ходу	1450 об/мин	1450 об/мин
Максимальный диаметр зажима сверлильного патрона	13 мм	13 мм
Максимальный размер резца (твёрдые/ мягкие породы)	19/ 25 мм	19/ 25 мм
Ход резца	200 мм	200 мм
Максимальная высота заготовки от стола	195 мм	195 мм
Ход стола по осям (продольный/ поперечный)	400/ 100 мм	400/ 100 мм
Угол наклона стола		0-35°
Размеры рабочего стола (ДхШ)	520x180 мм	520x180 мм
Размеры упора заготовки (ДхВ)	520x90 мм	520x90 мм
Максимальное расстояние от упора до центра резца	100 мм	100 мм
Габаритные размеры (ДхШхВ)	650x500x1760 мм	650x500x1760 мм
Вес	110 кг	125 кг



ПРИНАДЛЕЖНОСТИ

Артикул	Описание
719AMDA	Набор прижимов для обработки дверей Профессиональные сверла / долбки Nakahashi (Япония) и принадлежности в ассортименте, стр. 97

ДОЛБЕЖНО-ПАЗОВАЛЬНЫЙ СТАНОК 720HD

Industrial



ОСОБЕННОСТИ:

- Реечный механизм подачи с газовым упором
- Регулируемый упор глубины долбления
- Продольный упор заготовки
- Винтовой прижим заготовки к продольному упору
- Регулируемый торцевой упор заготовки
- Перемещение резца по трем координатным осям
- Регулируемые ограничители хода по продольной и вертикальной осям
- Возможность наклона рабочего стола
- Рабочий стол из чугунного литья с деревянной накладкой
- Съемный рабочий стол
- Кронштейн для хранения рабочего стола
- Регулируемый нижний упор для работы с высокими заготовками

ОПИСАНИЕ:

Jet 720HD – долбежно-пазовальный станок промышленного класса; кроме надёжности, долговечности и высокой мощности его отличает универсальность применения, что обусловлено гибкостью конструкции, допускающей несколько вариантов переналадки в зависимости от типа решаемых задач.

Рабочий стол, выполненный из массивной чугунной отливки, можно установить горизонтально или наклонить вправо на произвольный угол в пределах 45° - в таком положении делаются пазы под углом к поверхности. Кроме этого стол можно повернуть влево на 90°, что позволяет работать с торцом заготовки и с готовыми изделиями типа дверного полотна или оконного переплета. (Нижняя сторона детали при этом «ложится» на регулируемый упор). Если стол мешает работе с габаритными изделиями, его можно снять и разместить на специальном кронштейне для хранения, расположенном сбоку тумбы.

Важно, что конструкция со съемным столом совмещается с возможностью подачи сверлильно-долбежной части по осям. Крестообразные направляющие координатного механизма располагаются в основании колонны, подача производится при помощи рычагов. Для работы с серийными изделиями предусмотрены настраиваемые ограничители хода по осям и торцевой упор заготовки.



СТАНДАРТНАЯ КОМПЛЕКТАЦИЯ:

- Сверлильный патрон и зажимной ключ
- Втулки для установки резцов с хвостовиком 5/8", 3/4", 13/16" и 1-13/16"
- Торцевой упор
- Винтовой прижим заготовки
- Нижний упор заготовки
- Накладка из МДФ для рабочего стола
- Закрытая подставка с отсеком для инструмента

ТЕХНИЧЕСКИЕ ХАРАКТЕРИСТИКИ

Модель	720HD
Артикул (230 В)	1791309M
Потребляемая (выходная) мощность	2,0 (1,1) кВт
Артикул (400 В)	1791309T
Потребляемая (выходная) мощность	2,9 (1,5) кВт
Частота вращения шпинделя на холостом ходу	1450 об/мин
Максимальный диаметр зажима сверлильного патрона	13 мм
Максимальный размер резца (твердые/ мягкие породы)	19/ 25 мм
Ход резца	155 мм
Максимальная высота заготовки от стола/ от основания	290/ 1170 мм
Ход резца по осям (продольный/ поперечный)	230/ 85 мм
Угол наклона стола	-90°/0-45°
Размеры рабочего стола (ДхШ)	370х180 мм
Размеры упора заготовки (ДхВ)	520х300 мм
Максимальное расстояние от упора до центра резца	85 мм
Габаритные размеры (ДхШхВ)	650х550х2030 мм
Вес	220 кг



ПРИНАДЛЕЖНОСТИ

Артикул	Описание
719AMDA	Набор прижимов для обработки дверей Профессиональные сверла / долбяки Nakahashi (Япония) и принадлежности в ассортименте, стр. 97

ПРИНАДЛЕЖНОСТИ ДЛЯ ДОЛБЕЖНО-ПАЗОВАЛЬНЫХ СТАНКОВ



NAKHASHI for JET



Made in Japan

В качестве принадлежностей для долбежно-пазовальных станков Jet поставляются пазовые резцы Nakahashi Seisakusho, производимые в Японии. Предприятие, основанное в 1955-ом году, считается одним из лидеров в области производства режущего инструмента и поставляет свою продукцию более чем в 20 стран мира, как под собственной маркой, так и под марками других компаний. Успех Nakahashi объясняется тем, что главный приоритет предприятия - качество. Отличную стойкость и точность реза отмечают все, кто опробовал эти японские резцы, они полностью оправдывают себя и при интенсивной профессиональной, и при нечастой любительской эксплуатации.

ОСОБЕННОСТИ ЯПОНСКИХ СВЕРЛ-ДОЛОТ



Основная особенность, присущая японским образцам - конструкция сверла с центрирующим острием и с одной режущей кромкой. Такое сверло имеет одну, но широкую и глубокую винтовую канавку для удаления стружки, которая обеспечивает надежный отвод древесных отходов и высокую производительность работы. Этот дизайн создавался с учетом специфики использования долбежных сверл в Японии, где в ходу в основном мягкие породы древесины. Несмотря на кажущееся противоречие, на твердых породах такая конструкция также ведет себя отлично. Немаловажно и то, что заточка сверл с одной режущей кромкой проще.

УСТАНОВКА СВЕРЛА-ДОЛОТА НА СТАНОК

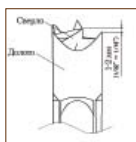

Для правильной работы важно взаимное расположение деталей сверла-долота, добиться его поможет установка в два этапа:

- установите режущую часть (долото) в станок, подложив монету так, чтобы образовался небольшой вертикальный зазор, и зафиксируйте. Теперь установите сверло в патрон, выровняв его режущие грани с гранями долота и затяните;
- ослабьте фиксацию, уберите монету и поднимите долото, выбрав зазор, ориентируйте его плоскость по упору на столе станка, окончательно зафиксируйте долото.

ЗАТОЧКА СВЕРЛА-ДОЛОТА



При заточке как самого сверла, так и его долбежной части, рекомендуется использовать напильник с мелкой насечкой/ алмазный надфиль. Инструмент изготовлен из углеродистой стали и закален, поэтому нельзя допускать его отпуска при заточке на наждачном круге.

ПРИНАДЛЕЖНОСТИ

Описание	Артикул
Профессиональное сверло/долбяк, 3 мм	10003300
Профессиональное сверло/долбяк, 6 мм	10003306
Профессиональное сверло/долбяк, 8 мм	10003308
Профессиональное сверло/долбяк, 9 мм	10003309
Профессиональное сверло/долбяк, 10 мм	10003310
Профессиональное сверло/долбяк, 11 мм	10003311
Профессиональное сверло/долбяк, 12 мм	10003312
Профессиональное сверло/долбяк, 14 мм	10003314
Профессиональное сверло/долбяк, 15 мм	10003315
Профессиональное сверло/долбяк, 16 мм	10003316
Профессиональное сверло/долбяк, 19 мм	10003319
Профессиональное сверло/долбяк, 24 мм	10003324
Сверильная голова 43 мм	10003350
Для выборки пазов в оконных рамах Расстояние между шпинделями 2x21,5, включая инструмент из твёрдого металла $\varnothing 12 / \varnothing 26 / \varnothing 12$ мм	

Описание	Артикул
Однорядная сверильная голова 32 мм Для выбора пазов в филёнке. Расстояние между шпинделями $\varnothing 4 \times 32$ мм, включая инструмент из твёрдого металла 5x5 мм и 2 стопорных штифта	10003351
Сверильная голова 38-52 мм Расстояние между шпинделями 2x19-26 мм, включая инструмент $\varnothing 2,5 / \varnothing 35 / \varnothing 2,5$ мм	10003352
Набор прижимов для обработки дверей Для работы с разворотом на 180°	719AMDA

ВЫТЯЖНАЯ УСТАНОВКА DC-850

Hobby



ОСОБЕННОСТИ:

- Асинхронный двигатель
- Матерчатый фильтрующий элемент совмещенный с накопителем мусора
- Крыльчатка из стали
- Ручка для переноски
- Подставка на роликах для транспортировки

СТАНДАРТНАЯ КОМПЛЕКТАЦИЯ:

- Матерчатый фильтр
- Кронштейн для крепления к стене

ТЕХНИЧЕСКИЕ ХАРАКТЕРИСТИКИ

Модель	DC-850
Артикул (230 В)	10001052M
Потребляемая мощность	0,75 кВт
Производительность всасывания	850 м³/ч
Разряжение	1000 Па
Объем пылесборника	55 л
Диаметр подсоединения пылесборного мешка	100 мм
Диаметр патрубка для подключения	100 мм
Тонкость фильтрации	30 мкм
Уровень шума	78 дБА
Габаритные размеры (ДхШхВ)	1100x450x510 мм
Вес	19 кг

ОПИСАНИЕ:

Jet DC-850 - компактная вытяжная установка, подходящая для регулярного использования в мастерской и для выездных работ.

Патрубок диаметром 100 мм хорошо справляется с крупной стружкой от фуговальных и рейсмусовых станков, не говоря уже об опилках. Мешок-фильтр ёмкостью 55 литров позволяет не слишком часто отвлекаться на его очистку.

Благодаря асинхронному двигателю вытяжная установка производит минимум шума, не требует профилактики (очистки коллектора и замены щёток) и способна работать без частых перерывов на охлаждение.

Для облегчения транспортировки предусмотрена платформа на роликах и рукоятка для переноса. Вытяжку можно не только установить на пол, но и закрепить на стене, для этого предусмотрены специальные кронштейны.

ПРИНАДЛЕЖНОСТИ

Артикул	Описание
DC850CB	Сменный матерчатый фильтр
Принадлежности для вытяжных установок в ассортименте, стр. 107	

ВЫТЯЖНАЯ УСТАНОВКА DC-900

Hobby



ОПИСАНИЕ:

Вытяжная установка Jet DC-900 - это эффективное, лёгкое и компактное решение задачи удаления стружки и опилок, возникающих при эксплуатации деревообрабатывающих станков.

Подключение к станку производят при помощи 100-миллиметрового шланга. Двигатель и ёмкий пылесборник способствуют надёжной и продолжительной эксплуатации без частых перерывов на обслуживание и охлаждение.

Загрязнённый воздух попадает в вентилятор и через коллектор направляется в фильтрующий мешок, который задерживает мелкие частицы, крупный же мусор сепарируется и скапливается в полиэтиленовом мешке.

Тонкость фильтрации определяется характеристиками ткани, из которой сделан фильтр и в стандартной комплектации обеспечивает надёжный отсев частиц более 30 мкм. Для защиты от мелкодисперсной «взвеси» рекомендуется применять дополнительные средства индивидуальной защиты.

При использовании специальных насадок (арт. 100000413 и 100000414) установка позволяет производить уборку мастерской.

ОСОБЕННОСТИ:

- Матерчатый фильтрующий элемент
- Простая установка мешка при помощи быстрозажимного хомута
- Крыльчатка из пластика
- Подставка на роликах для транспортировки

СТАНДАРТНАЯ КОМПЛЕКТАЦИЯ:

- Матерчатый фильтр
- Шланг 100 мм длиной 1,5 м
- Пластиковый мешок для сбора мусора (3 шт)

ТЕХНИЧЕСКИЕ ХАРАКТЕРИСТИКИ

Модель	DC-900
Артикул (230 В)	10001051M
Потребляемая мощность	0,55 кВт
Производительность всасывания	900 м³/ч
Разряжение	1050 Па
Объём пылесборника	55 л
Диаметр подсоединения пылесборного мешка	380 мм
Диаметр патрубка для подключения	100 мм
Тонкость фильтрации	30 мкм
Габаритные размеры (ДхШхВ)	760x370x1550
Вес	19 кг

ПРИНАДЛЕЖНОСТИ

Артикул	Описание
DC900-001	Сменный матерчатый фильтр 30 мкм
709565	Мешки для мусора, 5 шт.
Принадлежности для вытяжных установок в ассортименте, стр. 107	

ВЫТЯЖНЫЕ УСТАНОВКИ DC-1200 / DC-2300



Hobby

NEW!



ОСОБЕННОСТИ:

- Матерчатый фильтрующий элемент
- Простая установка мешка при помощи быстрозажимного хомута
- Крыльчатка из стали
- Подставка на роликах для транспортировки

СТАНДАРТНАЯ КОМПЛЕКТАЦИЯ:

DC-1200

- Матерчатый фильтр
- Шланг 100 мм длиной 2 м
- Пластиковый мешок для сбора мусора
- Вытяжной штуцер 2x100 мм с заглушкой

DC-2300

- Два матерчатых фильтра
- Шланг 100 мм длиной 2 м
- Пластиковый мешок для сбора мусора (4 шт.)
- Вытяжной штуцер 3x100 мм с заглушками

ОПИСАНИЕ:

Jet DC-1200 и DC-2300 – мощные вытяжные установки для эксплуатации с оборудованием, производящим большое количество древесных отходов (рейсмусовые, фуговальные, циркулярные, шлифовальные и другие станки).

Модели имеют схожую конструкцию, главное отличие DC-2300 – увеличенный вдвое объем пылесборников и возросшая пропускная способность за счет более мощного двигателя и двух, а не одного фильтров. Модель предназначена для стационарной установки в мастерской и подключения до трех деревообрабатывающих станков. Вытяжка DC-1200 имеет два патрубка для подключения и более мобильна, её легче перемещать по мастерской.

Установки комплектуются надёжным асинхронным двигателем, металлической крыльчаткой, способной пропускать сучки и щепки не разрушаясь, ёмким пылесборником (DC-2300 пылесборниками) и предназначены для продолжительной эксплуатации без частых перерывов на обслуживание и охлаждение.



ТЕХНИЧЕСКИЕ ХАРАКТЕРИСТИКИ

Модель	DC-1200	DC-2300
Артикул (230 В)	10001057M	-
Потребляемая (выходная) мощность	1,5 (1,05) кВт	-
Артикул (400 В)	10001057T	10001055T
Потребляемая (выходная) мощность	1,5 (1,05) кВт	2,2 (1,7) кВт
Производительность всасывания	1200 м³/ч	2300 м³/ч
Разряжение	1880 Па	1800 Па
Объем пылесборника	150 л	2x200 л
Диаметр подсоединения пылесборного мешка	500 мм	500 мм
Число x диаметр патрубков для подключения	2x100 мм или 1x125 мм	3x100 мм или 1x150 мм
Тонкость фильтрации	30 мкм	30 мкм
Габаритные размеры (ДхШхВ)	1000x750x2000 мм	1450x705x2200 мм
Вес	40 кг	53 кг

ПРИНАДЛЕЖНОСТИ

Артикул	Описание
DC2300CB	Мешки для мусора, 2 шт.

Принадлежности для вытяжных установок в ассортименте, стр. 107



МЕНЬШЕ ЗАСОРЯЕТ. БОЛЬШЕ СОБИРАЕТ.

Вытяжные установки от Jet, спроектированные по технологии Vortex Cone, отличаются наилучшими характеристиками, в основе которых усовершенствованный процесс стружкоотделения. Принцип центробежного сепарирования, лежащий в основе работы всех вытяжных установок, у Vortex Cone доведен до совершенства, благодаря чему выходной фильтр засоряется намного реже, а ёмкость накопителя заполняется мусором более плотно.

Металлический конус-диффузор разделяет объёмы для накопления и сепарирования отходов, поэтому мелкие фракции, уже выпавшие в осадок, не подхватываются вихрем повторно.

Все установки Vortex Cone от Jet производятся по самым современным промышленным стандартам, имеют надёжную, долговечную и удобную в эксплуатации конструкцию, могут оснащаться высокоэффективными выходными фильтрами картриджного типа с тонкостью отсева 2 мкм и соответствуют запросам самых взыскательных профессионалов.

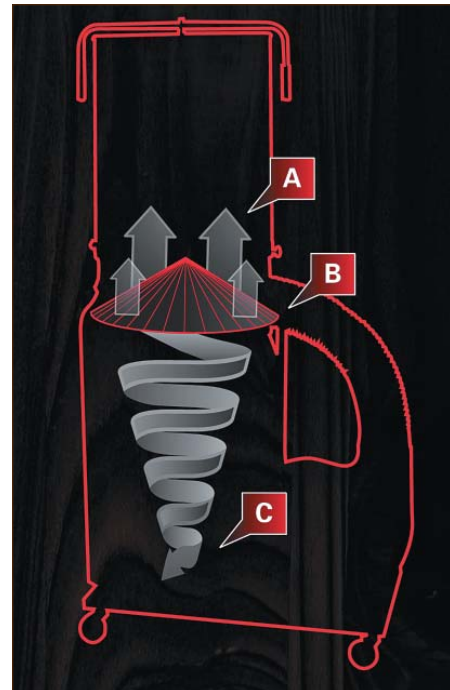

ВЗГЛЯД ИЗНУТРИ: ПРЕИМУЩЕСТВА VORTEX CONE

А. Производительность

В полость выходного фильтра попадает минимальное количество мусора, он дольше остается чистым, позволяя пропускать максимальное количество воздуха..

В. Эффективность

Большая пропускная способность выходного фильтра обеспечивает мощный поток воздуха для эффективного сепарирования мусора. Металлический конус-диффузор Vortex Cone не позволяет мусору из накопителя повторно подниматься вихрем.

С. Удобство

Объём накопителя, отделенный от вихря в сепараторе, плотно заполняется стружкой, поэтому эффективная (реальная) емкость значительно возрастает, и очистка требуется реже

ПОСЛЕ 20 МИНУТ РАБОТЫ РАЗНИЦА ОЧЕВИДНА



Без Vortex Cone

Фильтр забит мелкой стружкой и пылью. Требуется частое стряхивание, приводящие к износу картона, или продувка, отнимающая время.

Vortex Cone

Результат не требует комментария: фильтр чистый, производительность и эффективность установки на высоком уровне, обслуживания не требуется!



Все вытяжные установки Vortex Cone комплектуются прочной и надёжной металлической крыльчаткой. Лопасты из толстой листовой стали способны без повреждений пропускать сучки и щепки, долго сохраняя свою форму и сбалансированность колеса в целом, принципиально важную для надёжной и тихой работы установки.

ВЫТЯЖНЫЕ УСТАНОВКИ DC-1100A / DC-1100СК

Profi



ОСОБЕННОСТИ:

Модель DC-1100A

- Технология Vortex Cone
- Фильтрующий элемент из гофрокартона 2 мкм (опция)
- Матерчатый фильтрующий элемент
- Простая установка мешка при помощи быстрозажимного хомута
- Усиленная крыльчатка из стали
- Подставка на роликах для транспортировки

Модель DC-1100СК

- Технология Vortex Cone
- Фильтрующий элемент из гофрокартона 2 мкм
- Матерчатый фильтрующий элемент (опция)
- Простая установка мешка при помощи быстрозажимного хомута
- Система очистки (стряхивания) фильтра без демонтажа
- Усиленная крыльчатка из стали
- Подставка на роликах для транспортировки



DC-1100A



DC-1100СК

ОПИСАНИЕ:

Jet DC-1100A и DC-1100СК мощные и производительные вытяжные установки для длительной профессиональной эксплуатации. Обе модели оснащаются прочной металлической крыльчаткой и спроектированы по технологии Vortex Cone. Благодаря чему значительно увеличивается общая эффективность работы, что по характеристикам приближает эти компактные модели к более крупным и мощным типовой конструкции. Металлический конус, разделяющий объёмы для сепарации и накопления мусора способствует как более полной очистке воздуха, так и более плотной «укладке» мусора. В результате накопитель и фильтр требуют очистки не так часто.

Модели «А» комплектуются традиционным матерчатым фильтром, обеспечивающим очистку от частиц крупнее 30 мкм, этого достаточно для комфортной работы со строгальными станками. Модели «СК» поставляются с картонным фильтрующим картриджем, он отделяет частицы с размером от 2 мкм, то есть более 99,9% мусора. Такая тонкость отсева позволяет эффективно очищать воздух от мелкой древесной пыли, образующейся при пилении и шлифовании древесины. Ещё одно достоинство картонного фильтра – рукоятка быстрой очистки, позволяющая стряхнуть его, не открывая установку. Фильтрующим картриджем можно оснастить и модель DC-1100A, он подходит для неё по размеру и поставляется в виде опции под артикулом 708739.

СТАНДАРТНАЯ КОМПЛЕКТАЦИЯ:

DC-1100A

- Матерчатый фильтр
- Пластиковый мешок для сбора мусора (5 шт)
- Вытяжной штуцер 2x100 мм с заглушкой

DC-1100СК

- Фильтрующий картридж из гофрированного картона
- Пластиковый мешок для сбора мусора (5 шт)
- Вытяжной штуцер 2x100 мм с заглушкой

ТЕХНИЧЕСКИЕ ХАРАКТЕРИСТИКИ

Модель	DC-1100A	DC-1100СК
Артикул (230 В)	708639М	708626СКМ
Потребляемая (выходная) мощность	1,9 (1,1) кВт	1,9 (1,1) кВт
Артикул (400 В)	708639Т	708626СКТ
Потребляемая (выходная) мощность	1,9 (1,1) кВт	1,9 (1,1) кВт
Производительность всасывания	1620 м³/ч	1620 м³/ч
Разряжение	1700 Па	1700 Па
Объем пылесборника	150 л	150 л
Диаметр подсоединения пылесборного мешка	500 мм	500 мм
Число x диаметр патрубков для подключения	2x100 мм или 1x150 мм	2x100 мм или 1x150 мм
Тонкость фильтрации	30 мкм (штатно)	2 мкм (штатно)
Тонкость фильтрации	2 мкм (опция)	30 мкм (опция)
Габаритные размеры (ДхШхВ)	940x710x2000 мм	940x710x1750 мм
Вес	55 кг	71 кг



ПРИНАДЛЕЖНОСТИ

Артикул	Описание
708698	Сменный матерчатый фильтр 30 мкм
708739	Фильтрующий картридж с тонкостью очистки 2 мкм
709563	Мешки для мусора, 5 шт.
Принадлежности для вытяжных установок в ассортименте, стр. 107	

ВЫТЯЖНАЯ УСТАНОВКА DC-1900A

Profi



СТАНДАРТНАЯ КОМПЛЕКТАЦИЯ:

- Два матерчатых фильтра 30 мкм и хомуты с защелками для крепления
- Пластиковый мешок для сбора мусора (10 шт) и два хомута с защелками для крепления
- Вытяжной штуцер 3x100 мм с заглушками

ОПИСАНИЕ:

Вытяжная установка Jet DC-1900A имеет два пылесборных мешка и два фильтра, что позволяет использовать её совместно с мощными профессиональными деревообрабатывающими станками, в том числе одновременно с несколькими. Модель оснащается «корпусом-улиткой» и крыльчаткой из толстой листовой стали, которые не повреждаются от сучков и крупных щепок.

Технология Vortex Cone выгодно отличает Jet DC-1900A от аналогов. Специальная конструкция с отдельными объёмами сепаратора и накопителя обеспечивает более плотное наполнение мешков для мусора и лучшую очистку воздуха перед поступлением в выходной фильтр. В результате очистка требуется реже, а производительность всасывания остается стабильно высокой.

В стандартной комплектации DC-1900A оснащается двумя матерчатыми фильтрами с толщиной отсева 30 мкм. Этого достаточно при работе со строгальными станками. В качестве опции поставляются картонные фильтрующие элементы, удаляющие частицы размером 2 мкм; такая конфигурация позволяет отделять отходы от циркулярных и шлифовальных станков. Картонные фильтры комплектуются рукояткой для стряхивания скопившейся пыли внутрь накопителя.

ТЕХНИЧЕСКИЕ ХАРАКТЕРИСТИКИ

Модель	DC-1900A
Артикул (400 В)	708638Т
Потребляемая (выходная) мощность	3,8 (2,2) кВт
Производительность всасывания	2900 м³/ч
Разряжение	1800 Па
Объем пылесборника	2x150 л
Диаметр подсоединения пылесборного мешка	500 мм
Число x диаметр патрубков для подключения	3x100 мм, 1x150 или 1x200 мм
Тонкость фильтрации	30 мкм (штатно)
Тонкость фильтрации	2 мкм (опция)
Габаритные размеры (ДxШxВ)	1550x760x2440 мм
Вес	86 кг

ОСОБЕННОСТИ:

- Технология Vortex Cone
- Возможность установки фильтрующего элемента из гофрокартона 2 мкм (опция)
- Матерчатый фильтрующий элемент
- Простая установка мешка при помощи быстрозажимного хомута
- Крыльчатка из стали
- Подставка на роликах для транспортировки



ПРИНАДЛЕЖНОСТИ

Артикул	Описание
708698	Сменный матерчатый фильтр 30 мкм
708739	Фильтрующий картридж с толщиной очистки 2 мкм
709563	Мешки для мусора, 5 шт.
Принадлежности для вытяжных установок в ассортименте, стр. 107	

ВЫТЯЖНЫЕ УСТАНОВКИ DC-3500 / DC-5500



Industrial



ОСОБЕННОСТИ:

- Матерчатые фильтрующие элементы
- Простая установка мешков при помощи быстрозажимных хомутов
- Усиленная крыльчатка из стали
- Регулировочные заслонки для равномерного заполнения накопителей
- Подставка на роликах для транспортировки

СТАНДАРТНАЯ КОМПЛЕКТАЦИЯ:

DC-3500

- Два матерчатых фильтра 30 мкм
- Два пластиковых мешка для сбора мусора
- Вытяжной штуцер 4x100 мм с заглушками

DC-5500

- Четыре матерчатых фильтра 30 мкм
- Четыре пластиковых мешка для сбора мусора
- Вытяжной штуцер 5x100 мм с заглушками

ТЕХНИЧЕСКИЕ ХАРАКТЕРИСТИКИ

Модель	DC-3500	DC-5500
Артикул (400 В)	10000420Т	10000410Т
Потребляемая (выходная) мощность	4,8 (3,75) кВт	9,2 (7,5) кВт
Производительность всасывания	5900 м³/ч	9300 м³/ч
Разряжение	3050 Па	4200 Па
Объем пылесборника	2x330 л	4x330 л
Диаметр подсоединения пылесборного мешка	630 мм	600 мм
Число x диаметр патрубков для подключения	4x100 мм или 1x200 мм	5x100 мм или 1x230 мм
Тонкость фильтрации	30 мкм (штатно)	30 мкм (штатно)
Тонкость фильтрации	5 мкм (опция)	5 мкм (опция)
Габаритные размеры (ДхШхВ)	2200x660x2620 мм	1700x1700x3250 мм
Вес	122 кг	187 кг

ОПИСАНИЕ:

Вытяжные установки Jet DC-3500 и DC-5500 обладают высокой производительностью и ёмкостью пылесборников, благодаря чему могут использоваться в сочетании с крупными промышленными станками, обеспечивая высококачественное пылеудаление. Большой запас мощности и производительности позволяет улучшить качество работы шлифовальных и фрезерных станков, очень чувствительных к мусору в рабочей зоне.

При работе с некоторыми сортами древесины, пыль которых является канцерогеном, рекомендуется заменить штатные фильтры-мешки на опционные картриджи СК-600Т из гофрированного картона. Они обеспечат тонкость фильтрации 5 мкм практически без снижения производительности всасывания. Кроме того, у этих картриджей предусмотрена система быстрой очистки: вращая специальную рукоятку, приводят в действие лопасть внутри, которая стряхивает опилки в пылесборник.

Для того чтобы все накопители заполнялись мусором равномерно, установки оборудованы специальным регулируемым распределительным клапаном. Пластиковые мешки для отходов фиксируются хомутами с быстрозажимным замком. Оба пылесоса, хотя и весят больше 100 кг каждый, остаются мобильными в пределах производственного помещения, поскольку установлены на платформы с роликами.

ПРИНАДЛЕЖНОСТИ

Артикул	Описание
10000411	Сменный фильтрующий картридж фильтр 5 мкм (СК-600Т)
DC-3500-29	Фильтр 5 микрона для DC-3500/5500
DC-3500-30	Мешок для сбора стружк для DC-3500/5500

Принадлежности для вытяжных установок в ассортименте, стр. 107

ВЫТЯЖНАЯ УСТАНОВКА ЦИКЛОН CDC-2200



Profi



ОСОБЕННОСТИ:

- Технология «Циклон»
- Пульт дистанционного управления
- Фильтрующий элемент из гофрокартона
- Сборка мусора в металлический контейнер
- Простая установка мешка при помощи быстрозажимного хомута
- Подставка на роликах для транспортировки

СТАНДАРТНАЯ КОМПЛЕКТАЦИЯ:

- Фильтрующий картридж из гофрированного картона
- Пластиковый мешок для сбора мусора из фильтра
- Металлический контейнер для сбора мусора и пластиковый мешок для него
- Вытяжной штуцер 2x100 мм с заглушкой
- Пульт дистанционного управления

ОПИСАНИЕ:

Jet CDC-2200 – вытяжная установка с циклонным принципом действия для профессионального использования в сочетании с деревообрабатывающими станками. Главные особенности этой модели: низкий уровень шума, высокая степень очистки воздуха перед его поступлением в выходной 2-микронный фильтр, большая и стабильная по времени производительность всасывания.

Сборка мусора производится в отдельные ёмкости. Основная масса отходов скапливается в металлическом бункере (для удобства в него предварительно вкладывают полиэтиленовый мешок), контроль его заполнения производят регулярно в процессе работы. Вторая ёмкость установлена под выходным фильтрующим картриджем, в ней скапливается «древесная мука» (сверхтонкая фракция взвеси), её утилизация обычно требуется лишь раз в несколько смен или реж. Сам фильтр стряхивают или продувают сжатым воздухом, замена не требуется в течение длительного срока эксплуатации.



ТЕХНИЧЕСКИЕ ХАРАКТЕРИСТИКИ

Модель	CDC-2200
Артикул (400 В)	10001056Т
Потребляемая (выходная) мощность	2,6 (1,5) кВт
Производительность всасывания	2200 м³/ч
Разряжение	2600 Па
Объем пылесборника	105 л
Диаметр подсоединения пылесборного мешка	500 мм
Число x диаметр патрубков для подключения	2x100 мм или 1x150 мм
Тонкость фильтрации	2 мкм
Габаритные размеры (ДxШxВ)	1200x700x1800 мм
Вес	88 кг



PK-2 Набор аксессуаров

- Мешок для сбора стружки - 5шт.
- Хомут проволочный 100мм - 10шт.
- Шланг L-3000мм - 2шт.
- Фланец 310x310мм - 1шт.
- Фланец 160x160мм - 1шт.
- Задвижка из пластика - 2шт.
- Y-образный элемент - 1шт.

Арт. CDC2200-AP

ПРИНАДЛЕЖНОСТИ

Артикул	Описание
511-G002	Мешок для сбора мусора с фильтра тонкой очистки
511-G022	Мешок для сбора мусора
CDC2200-AP	Набор принадлежностей PK-2

Принадлежности для вытяжных установок в ассортименте, стр. 107

СИСТЕМА ФИЛЬТРАЦИИ ВОЗДУХА AFS-1000 В



Profi



ОСОБЕННОСТИ:

- Пульт дистанционного управления с таймером
- Двухступенчатая фильтрация (отсев 98% частиц размером 5 мкм и 85% частиц размером 1 мкм)
- Возможность установки угольного фильтра
- Три установки таймера выключения
- Три режима производительности

СТАНДАРТНАЯ КОМПЛЕКТАЦИЯ:

- Электростатический фильтр предварительной очистки
- Основной фильтр
- Комплект из четырех петель для монтажа к потолку
- Пульт дистанционного управления

ОПИСАНИЕ:

Система фильтрации Jet ASF-1000 В предназначена для очистки воздуха во всех производственных помещениях, где происходит загрязнение пылью или частицами лакокрасочных материалов, образующих взвесь. Предусмотрено два основных режима работы устройства: непрерывный и программируемый. Последний используют для очистки помещения в нерабочее время: при помощи ДУ-пульта устанавливают таймер на 2, 4 или 8 часов и мощность (производительность работы) – отработав программу, AFS-1000 В отключится.

Система фильтрации – двухступенчатая. В штатный комплект поставки входит наружный электростатический фильтр. Он очень эффективен и задерживает большую часть загрязнений, оставляя на долю основного встроенного фильтра лишь самую тонкую фракцию взвеси (в основном частицы менее 5 мкм). Внешний электростатический фильтр можно заменить на опционный угольный: он удаляет не только механические, но и некоторые химические загрязнители, очищая воздух от запахов.

Монтаж системы производят на высоте не менее двух метров от пола на опору, выдерживающую не менее 40 кг статической нагрузки; также предусмотрены петли для подвеса к потолку. Производительность устройства соответствует помещению объемом до 300 кубических метров.

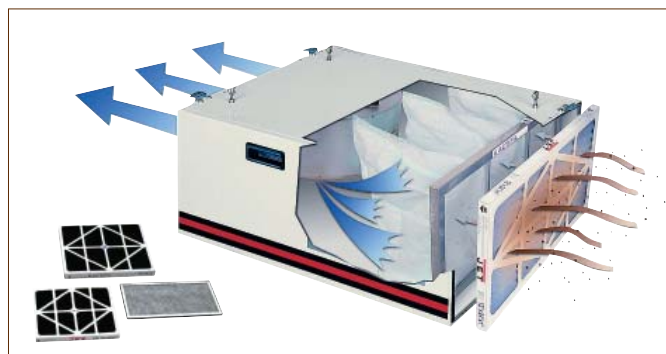

ТЕХНИЧЕСКИЕ ХАРАКТЕРИСТИКИ

Модель	AFS-1000 В
Артикул (230 В)	708620М
Потребляемая (выходная) мощность	0,2 (0,12) кВт
Производительность фильтрации	700, 900 и 1200 м³/ч
Уровень шума на первой, второй и третьей скорости	62, 66 и 68 Дб
Установки таймера выключения	2, 4 и 8 ч
Тонкость фильтрации наружным электростатическим фильтром	5 мкм
Тонкость фильтрации основным внутренним фильтром	1 мкм (опция)
Максимальный объем очищаемого помещения	300 м³
Габаритные размеры (ДхШхВ)	768х610х305 мм
Вес	25 кг

ПРИНАДЛЕЖНОСТИ

Артикул	Описание
708731	Сменный наружный электростатический фильтр
70873110	Комплект из 10 сменных наружных электростатических фильтров
708734	Наружный сменный угольный фильтр
70873405	Комплект из 5 сменных наружных угольных фильтров

ПРИНАДЛЕЖНОСТИ К ВЫТЯЖНЫМ УСТАНОВКАМ



Изображение	Описание	Артикул	Изображение	Описание	Артикул
	Серый антистатический шланг ПВХ длиной 5м, \varnothing 100мм, стенка 0,3мм Шланги поставляются в картонных коробках, расфасованы по 10 м, учитывайте при заказе	PVP300.100.5		Хомут для шланга оцинкованный диаметром 100 мм для надёжного соединения вытяжных трубопроводов	JW-1022
	Прозрачный полиолефиновый шланг длиной 5м, \varnothing 100мм, стенка 0,5мм Шланги поставляются в картонных коробках, расфасованы по 10 м, учитывайте при заказе	P0500.100.5		Хомут червячный с мостиком диаметром 90-110 мм	SH090-110
	Прозрачный полиуретановый шланг длиной 5м, \varnothing 100мм, стенка 0,5мм Шланги поставляются в картонных коробках, расфасованы по 10 м, учитывайте при заказе	PU500.100.5		Устройство автоматического включения обеспечивает включение и выключение стружкоотсоса с задержкой по времени только после включения деревообрабатывающих станков, благодаря чему отсасывается даже остаточная пыль. Устройство автоматического включения обеспечивает включение установки для удаления опилок и стружки (вытяжки, пылесоса) от кнопки вкл/выкл на любом деревообрабатывающем станке с пятисекундной задержкой для уменьшения пусковой нагрузки в электросети. Две штепсельные розетки 230В Две штепсельные розетки 400В	10000340
	РК-2 Набор аксессуаров Мешок для сбора стружки - 5шт. Хомут проволоочный 100мм - 10шт. Шланг L-3000мм - 2шт. Фланец 310x310мм - 1шт. Фланец 160x160мм - 1шт. Задвижка из пластика - 2шт. Y-образный элемент - 1шт.	CDC2200-AP		Сменный фильтр-картридж 2 микрона для DC-1100A, DC-1100CK и DC-1900A	708739
	Уголок 90°, \varnothing 100 мм Нужен, если вытяжной трубопровод изменяет направление	JW-1017 JW-1317		Сменный фильтр-картридж 5 микрон для DC-3500 и DC-5500 (СК-600Т)	10000411
	Соединительная муфта, \varnothing 100 мм Для удлинения трубопроводов Антистатическая - против статических зарядов	JW-1019		Набор для заземления состоящий из медного провода длиной 12 м и всех необходимых адаптеров для заземления системы	JW-1053
	Y-образный элемент, \varnothing 100 мм Позволит выполнить эффективное отведение от главного трубопровода	JW-1015		Приспособление для удаления опилок и стружки с пола, \varnothing 100 мм	JW-1003
	Y-образный элемент, \varnothing 100 мм позволяет сделать отведение от основной линии удаления стружки или опилок	200515		Приспособление для сбора стружки на высоте	10000412
	T-образный элемент, разветвитель, \varnothing 100 мм Применяется для соединения шлангов и труб под углом 90°	JW-1013		Всасывающая труба с насадкой для уборки пола	10000413
	Штуцер для подсоединения гибкого шланга \varnothing 100 мм 355x355 мм	JW-1005		Приспособление на роликах для удаления опилок с пола	10000414
	Штуцер для подсоединения гибкого шланга \varnothing 100 мм 210x210 мм	JW-1001			
	Штуцер для подсоединения станка к гофрированному шлангу (патрубку), \varnothing 100мм	JW-1047			
	Переходная муфта, \varnothing 100/57 мм. Уменьшает диаметр трубопровода и тем самым повышает скорость потока воздуха	JW-1000			
	Переходник (адаптер) для подключения разных типов устройств удаления опилок диаметром 25, 50, 60, 75, 100, 125, 150 мм	JW-1039			
	Задвижка из пластика, \varnothing 100 мм Для регулирования скорости воздуха или перекрытия всего трубопровода	JW-1007			
	Задвижка из алюминия, \varnothing 100 мм Для регулирования скорости воздуха или перекрытия всего трубопровода	JW-1142			

ЗАТОЧНЫЕ СТАНКИ JBG-150 / JBG-200

Profi



JBG-150



JBG-200



ОСОБЕННОСТИ:

- Пылеизолированные шарикоподшипники вала двигателя
- Корпус из чугунного литья
- Два регулируемых подручника
- Два регулируемых прозрачных щитка
- Лампа подсветки на гибком кронштейне

СТАНДАРТНАЯ КОМПЛЕКТАЦИЯ:

- Обдирочный круг 36G и круг для чистовой обработки 60G
- Лампа подсветки

ОПИСАНИЕ:

Jet JBG-150 и JBG-200 – профессиональные заточные станки с классическим дизайном и набором функций, востребованные в каждой мастерской. Вал двигателя посажен в пылеизолированные шариковые подшипники. Моторы имеют достаточный запас мощности, что позволяет им не перегреваться при длительной работе. Дополнительное преимущество оборудования Jet – широкий выбор качественных принадлежностей (точильных камней), представленных в фирменном каталоге.

В базовом оснащении на валу станков смонтирован камень для «обдирки» (быстрого грубого съёма материала) и для чистовой заточки инструмента. Установлены защитные ограждения кругов из листовой стали, каждое из которых оборудовано прозрачным экраном и регулируемым упором под инструмент. Для освещения рабочей зоны предусмотрена лампа на гибком кронштейне. За дополнительную плату можно приобрести напольную подставку в виде массивной чугунной стойки с полкой-кронштейном для ёмкости с водой.



ТЕХНИЧЕСКИЕ ХАРАКТЕРИСТИКИ

Модель	JBG-150	JBG-200
Артикул (230 В)	577901M	577902M
Потребляемая (выходная) мощность	0,44 (0,26) кВт	0,67 (0,37) кВт
Частота вращения шлифовального круга	2850 об/мин	2850 об/мин
Размеры шлифовальных кругов (ДхВ)	150х20 мм	200х20 мм
Посадочный диаметр шлифовальных кругов	12,7 мм (1/2")	16 мм (5/8")
Зернистость шлифовальных кругов	36G и 60G	36G и 60G
Габаритные размеры (ДхШхВ)	430х200х266 мм	440х230х290 мм
Вес	10 кг	17 кг

ПРИНАДЛЕЖНОСТИ

Артикул	Описание
PG 150.01.040	Круг 150х20х12,7 мм, 40G, белый для JBG-150
PG 150.01.060	Круг 150х20х12,7 мм, 60G, белый для JBG-150
PG 150.02.080	Круг 150х20х12,7 мм, 80G, зелёный для JBG-150
PG 150.02.120	Круг 150х20х12,7 мм, 120G, зелёный для JBG-150
PG 200.01.040	Круг 200х25х16 мм, 40G, белый для JBG-200
PG 200.01.060	Круг 200х25х16 мм, 60G, белый для JBG-200
PG 200.02.080	Круг 200х25х16 мм, 80G, зелёный для JBG-200
PG 200.02.120	Круг 200х25х16 мм, 120G, зелёный для JBG-200
577172	Чугунная стойка-подставка под станок

ЗАТОЧНОЙ СТАНОК JBG-10A

Industrial



СТАНДАРТНАЯ КОМПЛЕКТАЦИЯ:

- Обдирочный круг 24G и круг для чистовой обработки 46G

ОПИСАНИЕ:

Jet JBG-10A – мощный промышленный заточной станок. Скорость вращения кругов составляет 1450 об/мин - вдвое ниже, чем обычно, что важно для качественной заточки инструмента из углеродистых сталей, подверженных отпуску на режущей кромке. Немаловажное значение при точных работах имеет и массивная конструкция станка, хорошо поглощающая вибрации. Из чугуна выполнены корпус, основание, регулируемые опоры и защитные кожухи, снабженные патрубками для подключения к системе пылеотсоса.

Благодаря высокой мощности электродвигателя (особенно в трехфазном варианте исполнения) обеспечивается уверенная производительная обдирка и возможность продолжительной работы без перегрева.

ТЕХНИЧЕСКИЕ ХАРАКТЕРИСТИКИ

Модель	JBG-10A
Артикул (230 В)	577103M
Потребляемая (выходная) мощность	1,9 (1,1) кВт
Артикул (400 В)	577103T
Потребляемая (выходная) мощность	2,8 (1,45) кВт
Частота вращения шлифовального круга	1450 об/мин
Размеры шлифовальных кругов (ДхВ)	250х25 мм
Посадочный диаметр шлифовальных кругов	25,4 мм (1")
Зернистость шлифовальных кругов	24G и 46G
Габаритные размеры (ДхШхВ)	620х330х310 мм
Вес	50 кг

ОСОБЕННОСТИ:

- Пылеизолированные шарикоподшипники вала двигателя
- Корпус из чугунного литья
- Защитные кожухи из чугунного литья с патрубками для пылеотсоса
- Два регулируемых подручника
- Два регулируемых прозрачных щитка



ПРИНАДЛЕЖНОСТИ

Артикул	Описание
PG 250.01.040	Круг 250х25х25,4 мм, 40G, белый для JBG-10A
PG 250.01.060	Круг 250х25х25,4 мм, 60G, белый для JBG-10A
PG 250.02.080	Круг 250х25х25,4 мм, 60G, зелёный для JBG-10A
PS 250.02.120	Круг 250х25х25,4 мм, 120G, зелёный для JBG-10A
577172	Чугунная стойка-подставка под станок

ШЛИФОВАЛЬНО-ПОЛИРОВАЛЬНЫЙ СТАНОК JSSG-10



Profi



Подставка не входит
в стандартную комплектацию



ОСОБЕННОСТИ:

- Пыле- и влагоизолированные шарикоподшипники вала двигателя
- Плавная регулировка частоты вращения
- Ёмкость с водой для смачивания абразивного диска
- Регулируемые направляющие штанги для фиксации вспомогательных приспособлений
- Рукоятка для переноски
- Выдвижной ящик для принадлежностей

ОПИСАНИЕ:

Jet JSSG-10 - шлифовально-полировальный станок для заточки, правки и доводки режущего инструмента (в основном ручного) с высокой точностью и без отпуска режущей кромки. Вал с кругами (абразивным, шлифовальным и кожаным полировальным) вращается с небольшой скоростью, которую можно регулировать при помощи рукоятки на передней панели станка. Шлифовальный камень погружен в ванну для смачивания водой.

Станок укомплектован кронштейнами-направляющими для работы с использованием вспомогательных приспособлений, большой ассортимент которых представлен под маркой Jet и поставляется штатно или за дополнительную плату.

Благодаря удачному сочетанию характеристик и возможности регулирования скорости вращения станок популярен у мастеров, работающих с деревом и требовательных к инструменту с высококлассной заточкой. Дополнительное достоинство - совместимость с другими станками по приспособлениям для заточки, что существенно расширяет спектр решаемых задач.

СТАНДАРТНАЯ КОМПЛЕКТАЦИЯ:

- Шлифовальный круг 220G
- Полировальный кожаный круг
- Брусок для очистки шлифовального круга
- Приспособление для доводки столярного инструмента и ножей
- Угловой калибр для установки угла заточки и угломер для измерения угла заточки инструмента
- Полировальная паста для кожаного круга
- Направляющая штанга для опоры инструмента и крепления приспособлений
- Инструкция на DVD

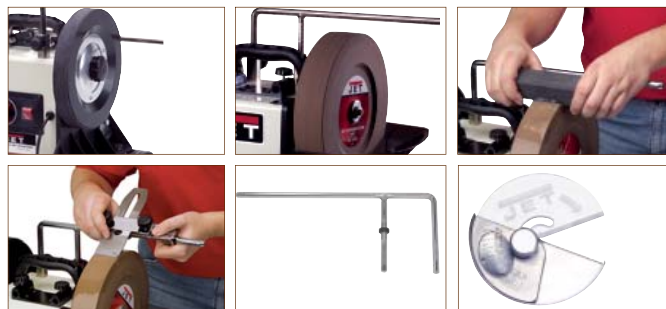

ТЕХНИЧЕСКИЕ ХАРАКТЕРИСТИКИ

Модель	JSSG-10
Артикул (230 В)	708015M
Потребляемая мощность	0,2 кВт
Частота вращения шлифовального круга	90-150 об/мин
Размеры шлифовального круга (ДхВ)	250х50 мм
Размеры полировального круга (ДхВ)	230х30 мм
Посадочный диаметр кругов	12 мм
Зернистость шлифовального круга	220G
Габаритные размеры (ДхШхВ)	406х305х330 мм
Вес	15 кг

ПРИНАДЛЕЖНОСТИ И ОСНАСТКА ДЛЯ JSSG-10

Изображение	Описание	Артикул	Изображение	Описание	Артикул
	Подставка с двумя ящиками	708016		Профилированный съёмный кожаный круг Изготовлен из натуральной кожи, идеально подходит для полировки полукруглых стамесок и другого подобного инструмента	708028
	Брусок для очистки шлифовального круга Два вида зернистости для преобразования зерна шлифовального круга и исправления поверхности	708017*		Приспособление для доводки столярного инструмента и ножей	708029*
	Алмазное приспособление Для правки шлифовального круга	708018		Приспособление для заточки топоров	708031
	Приспособление для заточки ножей с лезвием до 10 см	708019		Приспособление для заточки строгальных ножей с шириной лезвия до 76 мм Возможность регулировки угла заточки	708032
	Приспособление для заточки овальных стамесок с конусным и полукруглым жалом	708020		Угловой калибр Для регулировки угла шлифования на шлифовальном круге	708033
	Приспособление для шлифования по длине Для доводки тонких и длинных ножей с длиной лезвия больше 10 см	708021		Упор для шлифования	708034
	Полировальная паста для кожаного круга	708023*		Направляющая штанга для опоры инструмента и крепления приспособлений	708039*
	Чехол для защиты станка во время хранения и транспортировки	708024		Удлинение стандартной направляющей	708040
	Приспособление для заточки стамесок и другого режущего инструмента с полукруглой и V-образной режущей кромкой	708025		Угломер	708041*
	Приспособление для доводки ножниц и садового инструмента	708026		Шлифовальный абразивный круг	708042*
	Приспособление для ручной заточки инструмента	708027		Съёмный кожаный диск	708043*

*Входит в стандартную комплектацию JSSG-10

НАСТОЛЬНЫЕ СВЕРЛИЛЬНЫЕ СТАНКИ JDP-8L/ JDP-10L



Hobby



JDP-8L



JDP-10L



ОСОБЕННОСТИ:

- Регулируемый ограничитель глубины сверления (JDP-8L)
- Миллиметровая шкала для контроля глубины сверления (JDP-8L)
- Контроль глубины сверления по лимбу (JDP-10L)
- Регулировка скорости вращения шпинделя переустановкой ремней
- Рабочий стол из чугуна
- Регулировка высоты установки рабочего стола при помощи вращающейся рукоятки (JDP-10L)
- Регулировка наклона рабочего стола

ОПИСАНИЕ:

Jet JDP-8L и JDP-10L - сверлильные станки, предназначенные для любительской работы с деревом и другими материалами. Несмотря на ограниченность по интенсивности эксплуатации, они имеют все функции и системы, присущие профессиональным аналогам.

Друг от друга модификации отличаются мощностью, размерами и незначительно оснащением. У JDP-8L есть ограничитель глубины сверления и линейная миллиметровая шкала для контроля перемещения пиноли шпинделя, у JDP-10L для этих целей предусмотрен лимб (круговая шкала), а ограничителя нет. У обоих станков – регулируемые по наклону и высоте рабочие столы, выполненные из чугуна. В случае необходимости стол вообще можно снять, при этом его роль исполняет основание станка, поверхность которого так же хорошо обработана и имеет пазы для крепления тисков (входят в комплект поставки).

Важное достоинство станков – надёжное исполнение с металлическими шкивами передачи и качественными ремнями, а также наличие конуса шпинделя МК2, что позволяет использовать сверла с коническим хвостовиком.

СТАНДАРТНАЯ КОМПЛЕКТАЦИЯ:

- Сверлильный патрон с оправкой
- Станочные тиски



ТЕХНИЧЕСКИЕ ХАРАКТЕРИСТИКИ

Модель	JDP-8L	JDP-10L
Артикул (230 В)	10000355M	10000375M
Потребляемая мощность	0,35 кВт	0,45 кВт
Частота вращения шпинделя на холостом ходу	580-2650 об/мин	220-2450 об/мин
Число скоростей	5	12
Максимальный диаметр зажима для сверл	13 мм	16 мм
Ход пиноли шпинделя	50 мм	60 мм
Конус шпинделя/ посадка патрона	МК2/ B16	МК2/ B16
Вылет шпинделя	104 мм	126 мм
Максимальное расстояние шпиндель-стол	200 мм	400 мм
Расстояние шпиндель основание	280 мм	520 мм
Размеры рабочего стола	160x160 мм	200x195 мм
Угол наклона рабочего стола	±0-45°	±0-45°
Габаритные размеры (ДхШхВ)	430x225x580 мм	530x300x820 мм
Вес	19 кг	38 кг

ПРИНАДЛЕЖНОСТИ

Артикул	Описание
GR35195	DPV/CI-80 сверлильные (ширина губок 80 мм)

ВЕРТИКАЛЬНО-СВЕРЛИЛЬНЫЕ СТАНКИ JDP-10 / JDP-13 / JDP-15 / JDP-17F



Profi

СТАНДАРТНАЯ КОМПЛЕКТАЦИЯ:

- Быстросажимной сверлильный патрон с оправкой
- Станочные тиски



JDP-10



JDP-13



JDP-15



JDP-17F

ОПИСАНИЕ:

Начальная серия профессиональной линейки сверлильных станков Jet включает в себя следующие модели: JDP-10, JDP-13, JDP-15 и JDP-17F. Они имеют схожее конструктивное исполнение и отличаются размерами, что позволяет выбрать модификацию, соответствующую решаемым задачам и наличию свободного пространства в мастерской. Благодаря качественной проработке деталей механизмов, эти модели отличаются хорошими показателями по точности и долговечности.

Все модификации укомплектованы чугуном столом, регулируемым по высоте и по углу установки. Сверлильная часть тоже выполнена литой из чугуна. Для контроля глубины сверления предусмотрена шкала с миллиметровой и дюймовой разметкой, а также регулируемый ограничитель реверса. Станки в трехфазном исполнении имеют переключатель реверса. Скорость вращения шпинделя меняется в широких пределах перестановкой ремней в редукторе (он имеет две ступени).

Стандартная комплектация включает в себя удобный быстросажимной патрон и станочные тиски для фиксации заготовок.

ОСОБЕННОСТИ:

- Реверс электродвигателя (в исполнении на 400В)
- Регулируемый ограничитель глубины сверления
- Миллиметровая шкала для контроля глубины сверления
- Рабочий стол из чугуна
- Регулировка высоты установки рабочего стола при помощи вращающейся рукоятки
- Регулировка наклона рабочего стола
- Быстросажимной сверлильный патрон



ТЕХНИЧЕСКИЕ ХАРАКТЕРИСТИКИ

Модель	JDP-10	JDP-13	JDP-15	JDP-17F
Артикул (230 В)	10000350M	10000360M	10000370M	10000380M
Потребляемая (выходная) мощность	0,4 (0,25) кВт	0,65 (0,37) кВт	0,9 (0,58) кВт	1,0 (0,55) кВт
Артикул (400 В)	-	-	10000370T	10000380T
Потребляемая (выходная) мощность	-	-	0,9 (0,58) кВт	1,0 (0,55) кВт
Частота вращения шпинделя на холостом ходу	210-2580 об/мин	210-2580 об/мин	210-2580 об/мин	160-3330 об/мин
Число скоростей	12	12	12	16
Максимальный диаметр зажима для сверл	16 мм	16 мм	16 мм	16 мм
Ход пиноли шпинделя	60 мм	80 мм	85 мм	85 мм
Конус шпинделя/ посадка патрона	МК2/ B16	МК2/ B16	МК2/ B16	МК3/ B16
Вылет шпинделя	127 мм	165 мм	190 мм	215 мм
Максимальное расстояние шпиндель-стол	340 мм	390 мм	450 мм	1060 мм
Расстояние шпиндель основание	420 мм	480 мм	540 мм	1170 мм
Размеры рабочего стола	210x195 мм	270x270 мм	330x330 мм	365x365 мм
Угол наклона рабочего стола	±0-45°	±0-45°	±0-45°	±0-45°
Габаритные размеры (ДхШхВ)	530x320x840 мм	590x360x1000 мм	630x400x1000 мм	680x430x1625 мм
Вес	43 кг	63 кг	74 кг	83 кг



РАДИАЛЬНО-СВЕРЛИЛЬНЫЕ СТАНКИ JDR-34 / JDR-34F

Hobby



СТАНДАРТНАЯ КОМПЛЕКТАЦИЯ:

- Быстрозажимной сверлильный патрон с оправкой
- Блок лазерной индикации оси сверления



JDR-34



JDR-34F



ОСОБЕННОСТИ:

- Регулируемый ограничитель глубины сверления
- Контроль глубины сверления по лимбу
- Лазерный указатель оси сверления
- Регулировка наклона сверлильной части
- Регулировка вылета (продольный ход сверлильной части)
- Рабочий стол из чугунного литья
- Регулировка высоты установки рабочего стола при помощи вращающейся рукоятки
- Регулировка наклона рабочего стола
- Поворотный рабочий стол
- Быстрозажимной сверлильный патрон

ОПИСАНИЕ:

Jet JDR-34 и JDR-34F - радиально-сверлильные станки, предоставляющие пользователю большую свободу настройки. Сверлильная часть у этих моделей закреплена на горизонтальной колонне и может перемещаться по радиусу от основной. Это позволяет просверлить ряд отверстий вдоль одной линии или адаптировать станок для конкретной работы: увеличить вылет для сверления на большом расстоянии от края крупной заготовки или уменьшить его для повышения жёсткости и точности.

Механизм крепления сверлильной части также позволяет наклонять её на произвольный угол в пределах от 90° влево и до 45° вправо, благодаря чему возможно делать отверстия под углом к поверхности заготовки на ровно установленном столе. Сам стол регулируется по высоте установки. У модели JDR-34 он стандартный прямоугольный, у JDR-34F - круглый поворотный с возможностью дополнительной регулировки в горизонтальной плоскости.

Оба станка комплектуются лазерным устройством для отображения на поверхности заготовки центра предстоящего отверстия, удобным быстрозажимным патроном и станочными тисками.

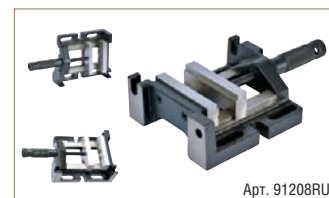

ТЕХНИЧЕСКИЕ ХАРАКТЕРИСТИКИ

Модель	JDR-34	JDR-34F
Артикул (230 В)	10000390M	10000395M
Потребляемая (выходная) мощность	0,6 (0,35) кВт	0,6 (0,35) кВт
Частота вращения шпинделя на холостом ходу	500-2500 об/мин	500-2500 об/мин
Число скоростей	5	5
Максимальный диаметр зажима для сверл	16 мм	16 мм
Ход пиноли шпинделя	80 мм	80 мм
Конус шпинделя/ посадка патрона	MK2/ B16	MK2/ B16
Вылет шпинделя	155-410 мм	155-410 мм
Максимальное расстояние шпиндель-стол	235 мм	650 мм
Расстояние шпиндель основание	350 мм	1200 мм
Размеры рабочего стола	220x230 мм	∅300 мм
Угол наклона рабочего стола	±0-90°	±0-90°
Угол наклона сверлильной части	0-90°/0-45°	0-90°/0-45°
Габаритные размеры (ДxШxВ)	830x320x760	830x320x1660
Вес	42 кг	61 кг

ПРИНАДЛЕЖНОСТИ

Артикул	Описание
10000391	Подставка для JDR-34
10000371	Тиски сверлильные, расход 100 мм
91205RU	Универсальные сверлильные тиски DPV/STD-UG-75, расход 75 мм
91206RU	Универсальные сверлильные тиски DPV/STD-UG-100, расход 100 мм
91207RU	Универсальные сверлильные тиски DPV/STD-UG-125, расход 125 мм
91208RU	Трёхсторонние сверлильные тиски DPV/UG/3/100, расход 100 мм
91193RU	Сверлильные тиски, расход 78 мм
69997RU	Сверлильные тиски, расход 100 мм
91195RU	Сверлильные тиски, расход 128 мм
91196RU	Сверлильные тиски, расход 150 мм

ВЕРСТАЧНЫЕ ТИСКИ И СТРУБЦИНЫ WILTON



ТИСКИ МАСТЕРСКАЯ



- Поворотные чугунные тиски
- Поворотное основание на 360°
- Губки для зажима цилиндрических прутков, стандарт (неподвижные)
- Закалённые рифлёные губки
- Усилие зажима 1750 кг/см²
- Наковальня

Артикул	Модель	Ширина губок, мм	Расход, мм	Глубина, мм	Масса, кг
W163300	WS4	100 мм	100 мм	70 мм	10,5 кг
W163301	WS5	125 мм	125 мм	75 мм	14,0 кг
W163302	WS6	150 мм	150 мм	88 мм	20,0 кг
W163304	WS8	200 мм	200 мм	100 мм	33,0 кг

ТИСКИ МЕХАНИК



- Возможность поворота на 360°
- Сменные губки для зажима цилиндрических прутков
- Съёмные вставки губок тисков
- Стандартные рифлёные губки
- Усилие зажима 2100 кг/см²
- Массивная конструкция из чугунного литья
- Герметично закрытая конструкция
- Наковальня

Артикул	Модель	Ширина губок	Расход	Глубина	Размер зажима труб	Масса
W121300	744	100 мм	115 мм	85 мм	6,5 - 85 мм	17,0 кг
W121400	745	125 мм	130 мм	95 мм	6,5 - 65 мм	22,0 кг
W121500	746	150 мм	150 мм	105 мм	6,5 - 90 мм	29,0 кг
W121800	748A	200 мм	210 мм	115 мм	6,5 - 100 мм	37,0 кг

ТИСКИ УНИВЕРСАЛ



- Тиски универсальные, реверсивные, многоцелевые
- Прочная и надёжная конструкция из чугунного литья
- Поворотное основание на 360°
- Две рабочие наковальни
- Губки из закалённой инструментальной стали
- Трубные зажимы

Артикул	Модель	Ширина губок	Расход	Размер зажима труб	Масса
14500	4500	140 мм	150 / 250 мм	3 - 75 мм	22,0 кг

ТИСКИ ПРАКТИК



- Прочная и долговечная конструкция из чугунного литья с наковальней
- Возможность поворота на 180°
- Губки из закалённой инструментальной стали, покрытие порошковой краской
- Встроенные губки для зажима труб

Артикул	Модель	Ширина губок	Расход	Размер зажима труб	Масса
W100191	656HD	150 мм	150 мм	3 - 75 мм	28,0 кг
W111800	648HD	200 мм	190 мм	3 - 75 мм	36,0 кг

МНОГОФУНКЦИОНАЛЬНЫЕ F-ОБРАЗНЫЕ СЛЕСАРНЫЕ СТРУБЦИНЫ

NEW!



- Оксидированный винт долговечный и устойчивый к коррозии.
- Жёсткая кованая рама
- Упорные площадки для эффективной передачи усилия
- Прочный и удобный вороток



Артикул	Модель	Ширина и глубина зажима	Сечение профиля	Усилие сжатия
86100	660S-8	100x200 мм	19,0x9,5 мм	2930 Н
86110	660S-12	100x300 мм	19,0x9,5 мм	2930 Н
86120	660S-18	100x450 мм	19,0x9,5 мм	2930 Н
86130	1200S-8	120x200 мм	21,4x10,5 мм	5340 Н
86140	1200S-12	120x300 мм	21,4x10,5 мм	5340 Н
86150	1200S-18	120x450 мм	21,4x10,5 мм	5340 Н
86160	1200S-24	120x600 мм	21,4x10,5 мм	5340 Н
86210	1800S-12	130x300 мм	21,4x10,5 мм	8000 Н
86220	1800S-18	120x450 мм	21,4x10,5 мм	8000 Н
86230	1800S-24	120x600 мм	21,4x10,5 мм	8000 Н

РЫЧАЖНЫЕ БЫСТРОЗАЖИМНЫЕ F-ОБРАЗНЫЕ СЛЕСАРНЫЕ СТРУБЦИНЫ

NEW!



- Храповый механизм с эксцентриковым зажимом
- Кнопка разблокировки всегда под рукой
- Зажимный рычаг из алюминия, легкий и мощный, обеспечивает надёжную фиксацию минимальными усилиями
- Упорная площадка с шарнирной посадкой для эффективной передачи усилия даже под углом к поверхности



Артикул	Модель	Ширина зажима	Глубина зажима	Усилие сжатия
86800	LC4	60 мм	100 мм	1560 Н
86810	LC8	100 мм	200 мм	3430 Н
86820	LC12	140 мм	300 мм	4890 Н
86830	LC20	120 мм	500 мм	5340 Н



ВАЖНО!

Губки тисков Groz имеют положительное схождение, то есть при полном смыкании соприкасаются только сверху. Такая конструкция обеспечивает надежную фиксацию заготовок из дерева и оптимальна для столярных тисков.

WWW/150 СТОЛЯРНЫЕ ТИСКИ ВИНТОВЫЕ



- Изготовлены из мелкозернистого серого чугуна.
- Губки тисков с положительным схождением.
- Стальной винт с трапециевидальной упорной резьбой обеспечивает плавное перемещение и большое усилие зажима.
- В корпусе и в подвижной губке предусмотрены отверстия с резьбой для крепления деревянных накладок.
- Тиски отличаются большим расходом губок, что позволяет использовать их для работы с крупными заготовками.

Артикул	Описание	Расход	Ширина губок
GR39000	WWW/150 Тиски для деревообработки	120 мм	150 мм
GR39001	WWW/175 Тиски для деревообработки	210 мм	175 мм

WWW/D/Q БЫСТРОРАЗЖИМНЫЕ СТОЛЯРНЫЕ ТИСКИ



- Тиски оборудованы быстроразъёмным механизмом: передняя губка тисков освобождается простым нажатием на защелку, после чего её можно сдвигать без вращения зажимной рукоятки.
- Это позволяет экономить время при работе с заготовками разных размеров.
- При высвобождении защёлки механизм блокируется и деталь можно зажать, вращая рукоятку.
- Тиски изготовлены из мелкозернистого серого чугуна.

Артикул	Описание	Расход	Ширина губок
GR39007	WWW/D/Q-7 Тиски для деревообработки, быстрое действие	210 мм	175 мм
GR39009	WWW/D/Q-9 Тиски для деревообработки, быстрое действие	345 мм	225 мм

WWW/EC-175 КОМПАКТНЫЕ СТОЛЯРНЫЕ ТИСКИ



- Малогабаритная модель, востребованная как столярами-любителями для работы в домашней мастерской, так и профессионалами в качестве дополнения к большим тискам.

Артикул	Описание	Расход	Ширина губок
GR39004	WWW/EC-175 Тиски для деревообработки	160 мм	175 мм

WWW/R-9 БЫСТРОЗАЖИМНЫЕ СТОЛЯРНЫЕ ТИСКИ С АВТОМАТИЧЕСКИМ МЕХАНИЗМОМ



- Эти тиски оборудованы уникальным быстродействующим механизмом, благодаря которому очень удобны и производительны в работе.
- Фиксируют заготовку, как обычно, вращая рукоятку по часовой стрелке.
- А вот при обратном вращении перемещения губки не происходит, вместо этого механизм разблокируется, после чего губку можно сдвигать свободно.
- Чтобы зажать деталь достаточно повернуть рукоятку в соответствующую сторону - механизм заблокируется автоматически.

Артикул	Описание	Расход	Ширина губок
GR39012	WWW/R-9 Тиски для деревообработки, быстрое крепление	345 мм	225 мм

WWW/P-6 ПЕРЕНОСНЫЕ СТОЛЯРНЫЕ ТИСКИ



- Изготовлены из мелкозернистого литейного чугуна и оборудованы трубиной для быстрого крепления к любой рабочей поверхности, благодаря чему могут использоваться как стационарно, так и мобильно.

Артикул	Описание	Расход	Ширина губок
GR39006	WWW/P-6 Тиски для деревообработки с креплением к столу	120 мм	150 мм

HV/100 РУЧНЫЕ ТИСКИ



- Изготовлены из высококачественного чугуна.
- Губки фиксируются при помощи винта.

Артикул	Описание	Расход	Ширина губок
GR35501	HV/100 Тиски ручные	25 мм	38 мм

ВНИМАНИЕ!

- Для зажима заготовок всегда используйте тиски с подходящего размера.
- Никогда не используйте молоток или удлинительную трубу для увеличения усилия зажима.
- Никогда не пытайтесь отодвинуть подвижную губку больше максимально установленного размера раствора тисков.
- Никогда не используйте тиски в качестве прессы.

СТРУБЦИНЫ «МЕБЕЛЬНЫЕ» GROZ



CHST НАБОР ГОЛОВОК ДЛЯ СТРУБЦИН



- Комплект головок предназначен для самостоятельного изготовления струбцины нужной длины.
- В качестве штанги используется деревянная рейка или доска толщиной 25 мм, фиксация на ней производится штифтом через просверленное в дереве отверстие.
- Корпуса головок изготовлены из ковкого чугуна, штифты и зажимной винт с воротком из высококачественной стали.

Артикул	Описание	Ширина губок
GR39120	CHST/25-25 Комплект головок струбцины	100 мм

SBC ПЕРЕПЛЁТНЫЕ СТРУБЦИНЫ



- Переплётные струбцины для зажима больших секционных заготовок во время их обработки или склеивания.
- Штанги изготовлены из стального проката 32x6 мм, головки и направляющие из ковкого чугуна рассчитаны на высокие нагрузки.

Артикул	Описание	Длина	Разжим
GR39112	SBC/36 Струбцина	900 мм	750 мм
GR39115	SBC/54 Струбцина	1350 мм	1200 мм

DVC УСИЛЕННЫЕ ПЕРЕПЛЕТНЫЕ СТРУБЦИНЫ

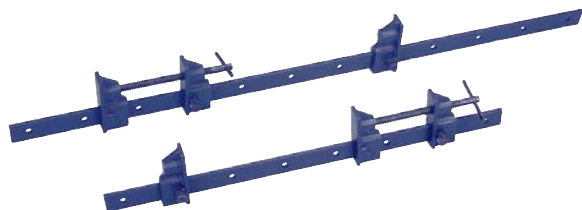

- Усиленные переплётные струбцины с улучшенными характеристиками для зажима больших секционных заготовок во время их обработки или склеивания.
- Штанги изготовлены из стального проката 32x6 мм, головки и направляющие из ковкого чугуна рассчитаны на высокие нагрузки.

Артикул	Описание	Длина	Разжим
GR39132	DVC/36 Струбцина двойного действия	900 мм	750 мм
GR39135	DVC/54 Струбцина двойного действия	1350 мм	1200 мм

TBC СТРУБЦИНЫ С Т-ОБРАЗНЫМ ПРОФИЛЕМ НАПРАВЛЯЮЩЕЙ

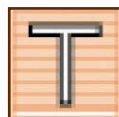
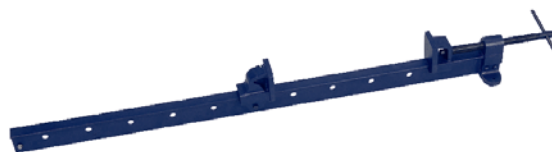

- Струбцины, предназначены для сжатия с высоким усилием, могут использоваться в качестве прессы для склейки деталей, мобильно или стационарно на верстаке.
- Направляющая повышенной жёсткости с сечением 25x40 мм имеет Т-образный профиль и изготовлена из холоднотянутой стали.

Артикул	Описание	Длина	Разжим
GR39102	TBC/5 Струбцина с Т-образным профилем	1500 мм	1350 мм
GR39103	TBC/6 Струбцина с Т-образным профилем	1800 мм	1650 мм
GR39151	TBC/7 Струбцина с Т-образным профилем	2100 мм	1950 мм
GR39152	TBC/8-11/16 Струбцина с Т-образным профилем	2650 мм	2495 мм



СТРУБЦИНЫ, ИНСТРУМЕНТ ДЛЯ ИЗМЕРЕНИЯ И РАЗМЕТКИ GROZ



КВС БЫСТРОЗАЖИМНЫЕ СТРУБЦИНЫ



- Классические F-образные струбцины с направляющей из высококачественной профилированной стали с насечками для фиксации подвижной части зажима.
- Стальные губки расположены в защитных пластиковых корпусах.
- Усилие сжатия – до 2500 кН.



Арт. GR39193

Артикул	Описание	Размеры
GR39181	КВС/24 Струбцина тип «К»	600 мм
GR39183	КВС/40 Струбцина тип «К»	1000 мм
GR39193	КВС/24-40/PCB/ST Набор корпусных струбцин: 2xКВС/24 + 2xКВС/40 + набор блоков	

SS/A УГОЛЬНИКИ СЛЕСАРНЫЕ ВЫСОКОТОЧНЫЕ



- Изготовлены из закалённой пружинной стали; все поверхности отшлифованы и имеют геометрически правильную форму.
- Используются для разметки, при работе с деревом и при наладке станков/инструментов.
- Точность на уровне 16 мкм для SS/A/4, SS/A/6 и 24 мкм для SS/A/12.

Артикул	Описание	Длина
GR01002	SS/A/4 Угольник	100x75 мм
GR01003	SS/A/6 Угольник	150x100 мм
GR01004	SS/A/8 Угольник	200x125 мм
GR01005	SS/A/9 Угольник	225x160 мм
GR01007	SS/A/12 Угольник	300x210 мм
GR01011	SS/A/2-3-4-6 Набор угольников (4 шт.)	
GR01012	SS/A/2-4-6 Набор угольников (3 шт.)	

G-ОБРАЗНЫЕ СТРУБЦИНЫ

NEW!



- Классические G-образные струбцины для работы с деталями небольших и средних размеров.
- Удачно сочетают компактность, надёжность и большое усилие сжатия.

Артикул	Описание	Расход / глубина
GR35801	GCL/13D/100C G-образная струбцина	100/ 50 мм
GR35802	GCL/13D/150C G-образная струбцина	150/ 75 мм

SS УГОЛЬНИКИ СЛЕСАРНЫЕ



- Серия стальных угольников общего назначения.
- Выполнены из высококачественной стали, закалены и отшлифованы, все поверхности имеют геометрически правильную форму.
- Используются для разметки, при работе с деревом и при наладке станков / инструментов.

Артикул	Описание	Размер	Прямолинейность кромок
GR01100	SS/2 Угольник	50x50 мм	48 мКм
GR01102	SS/4 Угольник	100x75 мм	48 мКм
GR01103	SS/6 Угольник	150x100 мм	72 мКм
GR01104	SS/8 Угольник	200x125 мм	72 мКм
GR01107	SS/12 Угольник	300x187 мм	96 мКм
GR01110	SS/2-3-4-6 Набор угольников (4 шт.)		

LED/340 СВЕТОДИОДНЫЙ АККУМУЛЯТОРНЫЙ ФОНАРЬ

NEW!



- Лампа подсветки со встроенным аккумулятором оснащена двумя крючками для подвеса и передвижным вдоль рукоятки магнитным держателем.
- Подзарядка аккумулятора производится от бытовой электросети и занимает около 3 часов; время автономной работы 3,5 ч.
- LED-технология обеспечивает яркий белый свет, экономное расходование емкости аккумулятора и продолжительный срок службы фонаря.

Артикул	Описание	Напряжение/ емкость аккумулятора
GR55024	LED/340 Аккумуляторный фонарь с подзарядкой от сети, 60 светодиодов	3,7 В/ 2,7 А*ч

AB/10 РЕГУЛИРУЕМЫЙ УГЛОМЕР / МАЛКА



- Идеальны для разметки соединений типа «ласточкин хвост», для измерения и переноса нестандартных углов.
- Выступающее лезвие позволяет наносить разметку по всей длине, при этом рукоятка не мешает.
- Фиксация и разблокировка производятся от руки при помощи барашковой гайки.
- Полированная деревянная рукоятка крепится при помощи толстых латунных прокладок, защищающих края от повреждений.

Артикул	Описание	Длина
GR39400	AB/10 Малка	250 мм

triton

ТОЧНОСТЬ. МОЩНОСТЬ. ИННОВАЦИИ.

ЭКСПЕРТ ПО РАБОТЕ С ДЕРЕВОМ

Более 35 лет опыта в области производства электроинструмента для работы с деревом позволили компании Triton стать настоящим экспертом своего дела и предложить инструмент, по-настоящему достойный ваших рук



ООО «ИТА-СПб» - российский представитель австралийско-британской компании Triton, обеспечивает импорт, техническое обслуживание и всестороннюю поддержку

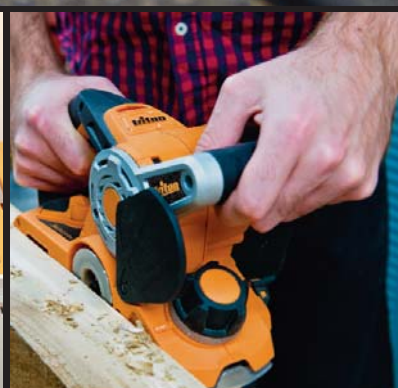

www.tritontools.ru

АДРЕСА ПРЕДСТАВИТЕЛЬСТВ JPW TOOL AG ПО ПРОДАЖЕ СТАНКОВ И ОБОРУДОВАНИЯ JET

РОССИЯ

ООО «ИТА-СПб»
РФ, 105082, г. Москва
Переведеновский пер., д. 17
тел.: +7 495 626 71 00
факс: +7 495 660 38 83
info@jettools.ru
www.jettools.ru

РОССИЯ

ООО «ИТА-СПб»
РФ, 192236, г. Санкт-Петербург
Софийская ул., д. 14
тел.: +7 812 334 33 28
факс: +7 812 334 33 28
info-spb@jettools.ru
www.jettools.ru

УКРАИНА

ООО «ТД «МЕТА ГРУП»
РУ, Киевская обл.,
Киево-Святошненский р-н,
с. Петровское,
Ул Зоряна 22
тел.: +38 044 200 50 71
факс: +38 044 200 50 72
info@metagroup.com.ua
www.metagroup.com.ua

БЕЛОРУССИЯ

ООО «ЮрТайм»
РБ, 220073, г. Минск
пр. Пушкина, 70а
тел.: +375 44 771 86 82 (83)
тел./факс: +375 17 202 40 34 (35)
100101103@mail.ru
www.jetstan.by

БЕЛОРУССИЯ

ЧУП «Энергоинвестсервис»
РБ, 220073, г. Минск
ул. Кальварийская, д. 33, оф. 304
тел.: +375 17 252 69 53
факс: + 375 17 204 73 78
ei-service@mail.ru
www.eistools.ru

КАЗАХСТАН

Группа компаний
СТАНКОгрупп
КЗ, г. Астана, пр. Туран, 16-13
тел.: +7 495 961 84 66
тел.: +7 702 999 81 12
jet@stankogroup.kz
www.stankogroup.kz

ПОЛЬША

Агенция AMK sp. z o.o
61-003 Poznan,
ul. sw. Wincentego 10
tel: +48 61 879 99 25
fax: +48 61 853 28 49
office@agencja-amk.com.pl
www.agencja-amk.com.pl

ГЕРМАНИЯ

JET (Tool) AG
Im Taubental 4
41468 Neuss, Deutschland
tel: +49 2131 380666
fax: +49 2131 3806166
team@jetgmbh.de
www.jetgmbh.de
www.jettools.com

ШВЕЙЦАРИЯ

JPW (Tool) AG
Taemperlistrasse 5
CH-8117 Faellanden, Schweiz
tel. +41 44 806 47 48
fax +41 44 806 47 58
info@jettools.com
www.jettools.com

США

JET Tools North America
427 New Sanford Road
37086 La Vergne TN
tel: +1 800 274 6848
info@jettools.com
www.jettools.com

Наш представитель в Вашем регионе

JET-центр МОСКВА

Представительство
ООО «ИТА-СПб»
Переведеновский пер., д. 17
(м. Бауманская)
(495) 660-38-83
(495) 626-71-00
info@jettools.ru
www.jettools.ru

JET-центр САНКТ-ПЕТЕРБУРГ

Выставочный зал
ООО «ИТА-СПб»
Софийская ул., д. 14
(м. Международная)
(812) 334-33-28
info@jettools.ru
info-spb@jettools.ru
www.jettools.ru

КРАСНОДАР

Региональный менеджер
ООО «ИТА-СПб»
ул. Лизы Чайкиной, 20
(918) 371-22-74
(961) 587-23-77
info-iug@jettools.ru
sborisov@jettools.ru
www.jettools.ru

Южный Урал - МИАСС

Региональный менеджер
ООО «ИТА-СПб»
ул. 8-е Июля, д. 10а
(912) 809-23-30
(909) 090-97-97
info-ural@jettools.ru
ajakovlev@jettools.ru
www.jettools.ru



www.jettools.ru

